



Shine

РУКОВОДСТВО ПО ЭКСПЛУАТАЦИИ

Предисловие

Настоящее руководство применимо к моделям SHINE:

Модель	Код модели	Модель двигателя	Модель коробки передач	Исполнение кузова	Тип привода	Экологический стандарт
SHINE	DFM7151N1A	DFMC15DR	5MF17E-AE (5-ступенчатая механическая коробка передач)	Трехсекционный четырехдверный полноразмерный тип	Передний привод	Китай-VI
	DFM7151N1D	DFMC15DR	6DCT150 (6-ступенчатая коробка передач с двойным сцеплением)			
	DFM7151N1D1	DFMC15TP1				

В настоящем руководстве по эксплуатации (далее руководство пользователя) некоторое оборудование или функции отмечены знаком «*», это означает, что оборудование или функции имеются только на определенных моделях и могут отсутствовать на приобретенном вами автомобиле.

Пожалуйста, внимательно прочитайте полностью данное руководство пользователя (включая онлайн-версию). Уделите особое внимание пунктам, отмеченным «Предупреждение», «Внимание», «Подсказка».

“ **Предупреждение**” указывает на то, что несоблюдение инструкций может привести к серьезной травме или смерти.

“ **Внимание**” указывает, что опасные или небезопасные действия могут привести к травмам или повреждению автомобиля.

“ **Подсказка**” используется для пояснения информации, которую необходимо соблюдать для удобства эксплуатации и обслуживания автомобиля.

При использовании и эксплуатации данного автомобиля строго соблюдайте местные законы и правила.

Настоящее руководство пользователя является неотъемлемой частью автомобиля. При передаче автомобиля, пожалуйста, передайте настоящее руководство вместе с автомобилем.

Несанкционированное изменение конструкции автомобиля, программного обеспечения блоков управления и других систем может повлиять на безопасность, управляемость, производительность и срок службы автомобиля. Условия гарантии качества нашей компании не распространяются на повреждения или проблемы с производительностью, вызванные модификацией, неправильной регулировкой, разборкой и нарушением правил эксплуатации и обслуживания.

Обязательно проводите регулярный уход и техническое обслуживание автомобиля в соответствии с требованиями Руководства по эксплуатации и Гарантийного руководства.

ОО «Урал-Кров-Авто» оставляет за собой право вносить изменения в конфигурацию модели, оборудования или функций оборудования без предварительного уведомления.

Общее содержание

1 Подготовка к поездке

1	Проверка перед запуском двигателя и началом движения	6
	Проверка перед запуском двигателя и началом движения	6
2	Отпирание/запирание дверей	6
	Смарт-ключ	6
	Отпирание дверей внутренней ручкой двери	12
	Отпирание/запирание дверей ручкой дверного замка	13
	Аварийное запирание/отпирание дверей	13
	Выключатель центрального замка в автомобиле	14
	Детский замок	14
	Автоматическое повторное запирание дверей	14
3	Крышка багажника	15
	Места для хранения вещей/интерфейсы питания	16
	Места для хранения	16
4	Розетка питания и USB-порты	19
	Безопасность при поездке	21
	Водительское сиденье	21
	Сиденье переднего пассажира	22
	Заднее сиденье	23
	Ремень безопасности	24
	Вспомогательная система безопасности	28
	Детское сиденье	34
5	Регулировки перед поездкой	39
	Регулировка положения рулевого колеса	39
	Внутреннее зеркало заднего вида	39

	Наружные зеркала заднего вида	40
	Солнцезащитный козырек	42
	Косметическое зеркало	43
	Стеклоподъемник	43
	Люк *	48
	Отопление и кондиционирование воздуха (автоматическое кондиционирование воздуха)	48
	Передние фары и задние фонари	56
	Стеклоочистители и стеклоомыватели ветрового стекла*	63

2 Безопасное вождение

Инструкции по вождению	66
Содержание автомобиля в исправном состоянии	66
Правильная посадка водителя и пассажиров	67
Осторожное вождение	67
Знания и навыки вождения	68
Безопасность припарковке	74
Основные элементы панели управления и их функции	76
Управление рулевым колесом	78
Звуковой сигнал	78
Кнопки быстрого набора на рулевом колесе*	78
Комбинация приборов	80
Комбинация приборов	80

Сигнальные лампы и световые индикаторы	85
Зуммер и текстовое напоминание*	91
Запуск двигателя и переключение передач ...	93
Инструкции по работе с педалью	93
Запуск и остановка автомобиля	94
Коробка передач с двойным сцеплением (DCT)*	97
Механическая коробка передач (MT)*	99
Тормозная система и различные ассистенты	101
Электронный стояночный тормоз (EPB)	103
Автоматическая парковка (AUTO HOLD)	105
Антиблокировочная тормозная система (ABS)	106
Электронная система распределения тормозных усилий (EBD)	106
Система помощи при торможении (BA)	106
Система приоритета тормозов (BOS)	107
Электронная система стабилизации (ESC)	107
Гидравлическая помощь при торможении (HBA)	108
Гидравлический усилитель тормозов (HBB)	108
Система помощи при трогании на подъеме (HHC)	109
Система контроля тяги (TCS)	109
Рулевое управление с электроусилителем ..	110
Рулевое управление с электроусилителем	110
Круиз-контроль*	111
Круиз-контроль*	111
Контроль слепых зон*	113

Система помощи при выезде с парковки задним ходом (RCTA)*	116
Система предупреждения об открытии двери (DOW)*	117
Система контроля давления в шинах*	118
Система помощи при парковке	119
Парковочный радар	119
Камера заднего вида*	121
Система кругового обзора 360°*	123
Противоугонная система	127
Общие инструкции	127
Противоугонная функция	127
Заправка топливом	128
Заправка топливом	128
3 Чрезвычайные ситуации	
Аварийная сигнальная лампа и светоотражающие жилеты	130
Аварийная сигнальная лампа	130
Светоотражающие жилеты	130
Знак аварийной остановки	131
Использование знака аварийной остановки	131
Бортовые инструменты и запасное колесо	132
Бортовые инструменты	132
Запасное колесо	132
Замена неисправного колеса	133
Меры предосторожности при замене неисправного колеса	133

Подготовительные работы	133
Демонтаж неисправного колеса	134
Установка запасного колеса	135
Хранение неисправных колес и инструментов	136
Замена предохранителя	137
Блок предохранителей в моторном отсеке	137
Блок предохранителей в салоне	138
Инструкции по использованию предохранителей в салоне	139
Проверка и замена предохранителя	140
Замена лампы	141
Запуск с помощью дополнительного устройства	142
Инструкции по запуску с помощью дополнительного устройства	142
Порядок запуска с помощью дополнительного устройства	142
Буксировка прицепа	145
Меры предосторожности	145
Режим буксировки	145
Условные обозначения ошибок буксировки автомобиля	146
Передний буксировочный крюк	146
Буксировка, когда автомобиль застрял	147
Система ЭРА-ГЛОНАСС	148

4 Техническое обслуживание

Инструкции по техническому обслуживанию	150
Текущее обслуживание	151
Инструкции по текущему обслуживанию	151
Меры предосторожности при текущем обслуживании	151
Пункты проверки внешнего вида автомобиля при текущем обслуживании	151
Пункты проверк салона автомобиля при текущем обслуживания	152
Пункты текущего обслуживания других деталей	153
Очистка кузова автомобиля	154
Чистка салона автомобиля	156
Выбор солнцезащитной пленки*	158
Антикоррозийные мероприятия	158
Капот двигателя	159
Инструкции по текущему обслуживанию	160
Регулярное техническое обслуживание	176
Инструкции по регулярному техническому обслуживанию	176
Регламент технического обслуживания	176
Рекуперация и охрана окружающей среды	180

1

2

3

4

5

6

5 Мультимедийная система (MP5)

Меры предосторожности	182
Безопасность и меры предосторожности при использовании	182
Возможные проблемы	183
Аудиовизуальная система	184
Включение и выключение системы	184
Управление кондиционером	185
Радио *	186
Мультимедиа	187
Bluetooth-телефон	187
Настройки автомобиля	188
Автомобильный проекционный экран Yealink*	191
Управление автомобилем	192

6 Технические параметры

Идентификация автомобиля	194
Идентификационный номер автомобиля и место его расположения	194
Диагностический разъем	195
Место установки транспондера	195
Серийный номер двигателя	195
Предупреждающие таблички	196
Основные параметры автомобиля	197
Технические параметры автомобиля	197
Требования к динамической балансировке колес	198
Предельные значения износа тормозных колодок/дисков	198
Технические параметры педали тормоза	198
Размеры автомобиля	199
Спецификация и заправочные объемы технических жидкостей	200
Спецификация и заправочные объемы технических жидкостей	200

1

2

3

4

5

6

1. Подготовка к поездке

Проверка перед запуском двигателя и началом движения	6
Проверка перед запуском двигателя и началом движения	6
Отпирание/запирание дверей	6
Смарт-ключ	6
Отпирание дверей внутренней ручкой двери	12
Отпирание/запирание дверей ручкой дверного замка	13
Аварийное запирание/отпирание дверей	13
Выключатель центрального замка в автомобиле	14
Детский замок	14
Автоматическое повторное запирание дверей	14
Крышка багажника	15

Места для хранения вещей/розетка питания и USB-порты	16
Места для хранения вещей	16
Розетка питания и USB-порты	19
Безопасность при поездке	21
Водительское сиденье	21
Сиденье переднего пассажира	22
Заднее сиденье	23
Ремень безопасности	24
Вспомогательная система безопасности	28
Детское сиденье	34
Регулировки перед поездкой	39

Регулировка положения рулевого колеса	39
Внутреннее зеркало заднего вида	39
Наружные зеркала заднего вида	40
Солнцезащитный козырек	42
Косметическое зеркало	43
Стеклоподъемник	43
Люк *	48
Отопление и кондиционирование воздуха (автоматическое кондиционирование воздуха)	48
Передние фары и задние фонари	56
Стеклоочистители и стеклоомыватели ветрового стекла*	63

Проверка перед запуском двигателя и началом движения

- Убедитесь, что все окна, зеркала заднего вида, передние фары и задние фонари чистые.
- Визуально проверьте, не повреждена ли шина, не забыты ли посторонние предметы, и соответствует ли давление в шине.
- Убедитесь, что моторное масло и другие жидкости находятся в нормальных пределах в соответствии с методом ежедневной проверки, описанным в главе «Техническое обслуживание».

Смарт-ключ

Состав смарт-ключа



- ① Смарт-ключ
- ② Механический ключ

Каждый автомобиль оснащен 2 смарт-ключами.

Только смарт-ключ, соответствующий автомобилю, может открыть дверь и завести автомобиль.

ВНИМАНИЕ

- Если любой ключ утерян, немедленно обратитесь к авторизованному дилеру.
- Покидая автомобиль, не оставляйте смарт-ключ в автомобиле.
- Смарт-ключ содержит электронные компоненты. Не допускайте намокания смарт-ключа, иначе это может привести к его повреждению и нарушению функций системы.
- Не используйте смарт-ключ для ударов по другим предметам.
- Не оставляйте смарт-ключ на месте с температурой выше 60 °C на длительное время.
- Не вешайте смарт-ключ на держатель для ключей с магнитами.
- Не размещайте смарт-ключ рядом с оборудованием, которое может генерировать магнитные поля, например аудиооборудованием.
- При работающем двигателе, когда смарт-ключ находится вне автомобиля, двигатель может продолжать работать, но после выключения двигателя его нельзя запустить снова. Когда другой человек управляет транспортным средством, смарт-ключ должен быть передан водителю.

Функции смарт-ключа



Смарт-ключ имеет следующие функции:

- **Бесключевой доступ:** когда смарт-ключ находится с вами, нажмите кнопку на ручке двери, чтобы отпереть/запереть дверь.
- **Функция дистанционного управления:** дистанционное управление отпиранием/запиранием дверей, отпирание крышки багажника;
- **Механический ключ:** для ручного отпирания / запирания дверей;
- **Запуск двигателя:** позволяет запустить двигатель при взаимодействии с кнопкой start/stop;

Бесключевой доступ**Кнопка бесключевого доступа**

Когда смарт-ключ находится у вас, нажмите кнопку на ручке левой передней двери, чтобы отпереть/запереть дверь.

**Отпирание дверей без ключа**

1. Возьмите смарт-ключ и находитесь в пределах рабочего диапазона;
2. Нажмите **кнопку** на дверной ручке;
3. Дважды мигает сигнальная лампа аварийной сигнализации;
4. Все замки дверей будут разблокированы.

Если после отпирания дверей дистанционным способом, какая-либо дверь не будет открыта в течение 30 секунд, двери будут автоматически повторно заперты.

i ПОДСКАЗКА

Пожалуйста, не нажимайте кнопку и не тяните за ручку двери одновременно, дверь может быть не разблокирована в это время. Поскольку для электронной передачи и обработки сигнала требуется время, отсутствие ответа на срочный запрос не является неисправностью.

Бесключевое запирание дверей

1. Возьмите смарт-ключ и находитесь в пределах рабочего диапазона;
2. Питание автомобиля находится в режиме «ВЫКЛ»;
3. Закройте все двери;
4. Нажмите кнопку на дверной ручке, сигнальная лампа аварийной сигнализации мигнет один раз, замки дверей будут заблокированы;
5. Потяните ручку двери, чтобы убедиться, что дверь надежно заперта.

Рабочий диапазон функции бесключевого доступа

Рабочий диапазон означает, что расстояние между смарт-ключом и кнопкой бесключевого доступа находится в пределах эффективного действия.

Функция бесключевого доступа может быть использована только в том случае, если расстояние между смарт-ключом и кнопкой находится в пределах рабочего диапазона.

Когда батарея смарт-ключа разряжена или вы находитесь в месте воздействия сильных радиоволн, рабочий диапазон системы смарт-ключа будет уменьшен, и она может работать неправильно.

Кнопка бесключевого доступа может не сработать, если смарт-ключ находится слишком близко к дверному стеклу, ручке или заднему бамперу.

Смарт-ключ излучает слабые радиоволны, которые могут быть затронуты в следующих ситуациях:

- Рядом с вашим автомобилем находятся устройства, генерирующие сильные электромагнитные волны, такие как телевизоры, электростанции или радиовещательные станции.
- При использовании радиооборудования, такого как мобильные телефоны, радиостанции, радиоприемники и зажигалки, для их работы подключите преобразователь питания.
- Когда смарт-ключ контактирует с металлическими материалами или покрыт ими.

Если функция бесключевого доступа не работает, сначала следует исключить, вышеуказанные ситуации. Если после их устранения, данная функция по-прежнему недействительна, нужно использовать встроенный механический ключ, чтобы запереть/отпереть дверь. После этого обратитесь к авторизованному дилеру.

ВНИМАНИЕ

- Когда смарт-ключ находится в пределах рабочего диапазона, любой человек (включая тех, у кого нет смарт-ключа) может нажать кнопку бесключевого доступа, чтобы запереть/отпереть двери или отпереть крышку багажника.
- Радиоволны, излучаемые смарт-ключом, могут оказывать неблагоприятное воздействие на электронные медицинские устройства. Например, пациент с кардиостимулятором должен связаться с больницей или производителем электронного медицинского оборудования, прежде чем использовать смарт-ключ, чтобы узнать о возможных последствиях.
- Не изменяйте частоту передачи, не увеличивайте мощность передачи, не подключайте внешнюю антенну и не используйте другие передающие антенны без разрешения авторизованного дилера.
- Если при использовании смарт-ключа обнаружены вредные помехи законным службам радиосвязи, немедленно прекратите его использование и обратитесь к авторизованному дилеру.
- Смарт-ключ нельзя использовать в самолете или в месте, где использование радиооборудования категорически запрещено.

Случаи, при которых кнопка бесключевого доступа не может быть использована

Кнопку бесключевого доступа нельзя использовать в следующих случаях:

- Когда питание системы не выключено.
- Когда смарт-ключ остался в машине.
- Когда смарт-ключ находится вне рабочего диапазона.
- Когда дверь открыта или закрыта неправильно.
- Когда батарея смарт-ключа разряжена.

Защита от запирания дверей

Когда все двери (включая багажник) закрыты и двери запираются с помощью кнопки бесключевого доступа, но смарт-ключ находится в автомобиле (включая багажник), двери не будут заперты, чтобы предотвратить случайное запирание смарт-ключа в автомобиле.



ВНИМАНИЕ

Не оставляйте смарт-ключ в следующих местах, чтобы предотвратить запирание смарт-ключа в автомобиле:

- Приборная панель или перчаточный ящик.
- Задняя полка для хранения вещей.
- Места для хранения в двери или в подстаканнике.
- Внутренний угол багажного отсека или под набором инструментов автомобиля.
- В металлических предметах или рядом с ними.

Пульт дистанционного управления**Функциональные кнопки**

Нажмите соответствующую кнопку на брелоке, чтобы реализовать нужную вам функцию:

-  Кнопка запирания - блокирует замки дверей
-  Кнопка отпирания - разблокирует замки дверей
-  Кнопка отпирания крышки багажника - отпирает крышку багажного отделения

👁️ ВНИМАНИЕ

Пульт дистанционного управления является чувствительным устройством. Не используйте его не по назначению, чтобы избежать случайного открытия двери. Неправильное использование может привести к его неисправности.

Дистанционное отпирание дверей автомобиля

1. Нажмите кнопку отпирания  ;
2. Сигнальная лампа аварийной сигнализации мигает два раза;
3. Все замки дверей будут разблокированы
4. Потяните за внешнюю ручку двери, чтобы открыть дверь.

Если после отпирания дверей какая-либо дверь не будет открыта в течение 30 секунд, двери будут автоматически повторно заперты.

Дистанционное запирание дверей автомобиля

1. Выключите питание автомобиля, нажав кнопку start/stop;
2. Закройте все двери (включая крышку багажника);
3. Нажмите кнопку запирания  ;
4. Сигнальная лампа аварийной сигнализации мигает один раз ;
5. Все замки дверей будут заблокированы;
6. Потяните ручку двери, чтобы убедиться, что дверь надежно заперта.

👁️ ВНИМАНИЕ

- После дистанционного запирания двери обязательно потяните за внешнюю ручку двери, чтобы убедиться, что дверь надежно заперта.
- Когда двигатель не выключен, а смарт-ключ используется для дистанционного запирания автомобиля и находится вне автомобиля, автомобиль не может быть заперт.

Дистанционное отпирание крышки багажника

Нажмите и удерживайте кнопку отпирания крышки багажника , замок разблокируется и крышка багажника приоткроется, затем поднимите ее, чтобы открыть крышку багажника полностью.

Функция поиска автомобиля

Когда автомобиль заперт, нажмите кнопку запирания на смарт ключе два раза подряд  (интервал между нажатиями 1-3 секунды,), чтобы активировать эту функцию. Световой сигнал аварийной сигнализации будет мигать 15 секунд, это позволит вам легко и быстро определить местонахождение автомобиля.

Ситуации, когда использование пульта дистанционного управления невозможно

Эффективное расстояние до устройства дистанционного управления зависит от окружающих условий автомобиля, и функция дистанционного управления ключом может быть недоступна в следующих ситуациях:

- Когда питание автомобиля находится в режиме «ACC» или «ON».
- Смарт-ключ не находится в рабочей зоне (например, когда вокруг много препятствий).
- Дверь открыта или неплотно закрыта.
- Когда батарея смарт-ключа разряжена.

ВНИМАНИЕ

Электронные аксессуары (такие как автомобильный GPS), установленные на автомобиле, могут влиять на функцию дистанционного управления

Когда двери не могут быть заперты

Явления	Возможные причины и решения
Звуковой сигнал при запирании дверей	Вы забыли смарт-ключ в автомобиле? Заберите смарт-ключ из автомобиля и снова заприте его.
	Электропитание автомобиля не выключено? Выключите питание автомобиля и снова заприте его.
	Крышка багажника не закрыта? Закройте крышку багажника и снова заприте автомобиль.
При запирании дверей слышен звук запирания-отпирания	Какая-нибудь дверь приоткрыта? Закройте все двери и снова заприте автомобиль.

Механический ключ

Если функция бесключевого доступа недоступна, то можно отпереть/запереть двери, используя механический ключ.

Извлечение механического ключа

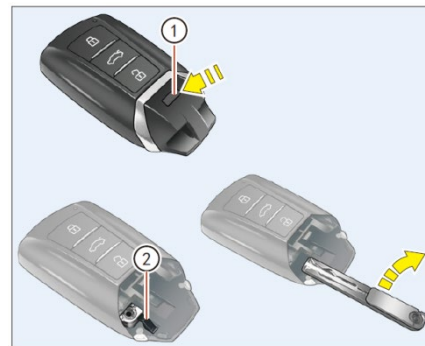

Нажмите на кнопку блокировки декоративной крышки смарт-ключа ①, и вытяните эту крышку наружу.

Нажмите на фиксирующую защелку ② и удерживайте ее, затем вытащите механический ключ из смарт-ключа.

Поверните ползунок механического ключа в направлении стрелки, чтобы развернуть механический ключ до формы «7», что удобно для механического отпирания/запирания двери.

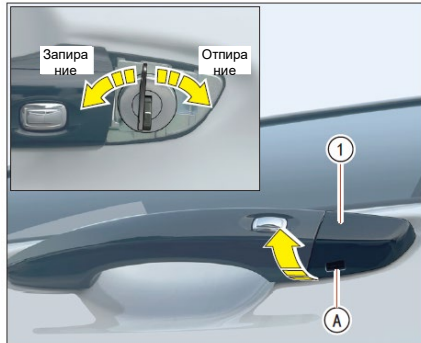
Отпирание/запирание дверей механическим ключом

Вставьте механический ключ в паз в нижней части накладки дверной замочной скважины **○,А**, осторожно поднимите и снимите эту накладку, чтобы открыть отверстие под ключ на двери. Вставьте механический ключ в замочную скважину и поверните его по часовой стрелке, чтобы отпереть двери.

Убедившись, что все двери полностью закрыты, поверните механический ключ против часовой стрелки, чтобы запереть двери.

Убедившись, что дверь надежно заперта, установите декоративную заглушку отверстия для ключа на место.

Обратная установка механического ключа

Установите механический ключ в обратном порядке.

Замена батарейки смарт ключа

Срок службы батарейки ключа зависит от частоты использования и окружающих условий. Если функция дистанционного управления на смарт-ключе не может нормально действовать на относительно коротком расстоянии или когда смарт-ключ находится в автомобиле, но на дисплее комбинации приборов появилось сообщение "**Смарт-ключ не обнаружен**", это означает, что заряд батареи низкий или она неисправна. Пожалуйста, установите новую батарейку как можно скорее.

Рекомендуется заменять батарейку смарт-ключа у авторизованного дилера или работать под руководством профессионала, чтобы избежать повреждения смарт-ключа.

Если вы хотите заменить его самостоятельно, вам необходимо подготовить батарею CR2032 и соответствующие инструменты.

ВНИМАНИЕ

- Будьте осторожны, чтобы дети не проглотили аккумулятор и снятые детали.
- Неправильная утилизация отработанных батарей представляет опасность для окружающей среды. Утилизируйте отработанные батареи в соответствии с местными законами и правилами.

Порядок замены

1. Извлеките механический ключ;
2. С помощью маленькой плоской отвертки завернутой в ткань, потяните вверх из гнезда для установки механического ключа **А**, чтобы отделить переднюю и заднюю крышки ключа;

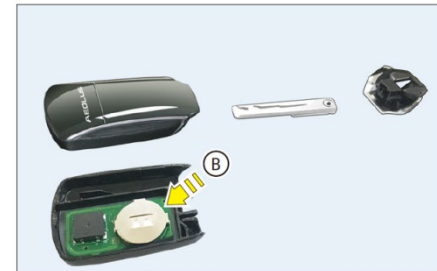

3. Извлеките батарею с места , и замените ее новой: модель батареи: CR2032 или аналогичный продукт.

4. Убедитесь, что положительный полюс батареи обращен к стороне с логотипом «AEOLUS» на корпусе, и полностью установите батарею в слот для установки батареи;

5. Вставьте механический ключ обратно в смарт-ключ и установите на место декоративную крышку;

6. Нажимайте каждую кнопку, чтобы проверить их работу.

ПОДСКАЗКА

Рекомендуется заменять батарейку ключа у авторизованного дилера. Самостоятельные действия могут привести к повреждению смарт-ключа.

ВНИМАНИЕ

- Будьте осторожны, не прикасайтесь к внутренней схеме и электронному разъему, иначе это приведет к неисправности.
- Не используйте металлический пинцет, чтобы зажать положительные и отрицательные клеммы батареи во избежание значительного расхода энергии батареи.

Утилизируйте батарейку правильно



Батареи содержат загрязняющие вещества. Выброс батареек вместе с бытовыми отходами запрещен. Батареи необходимо собирать отдельно по категориям и перерабатывать экологически безопасным способом.



Пожалуйста, утилизируйте батареи безопасным для окружающей среды способом. Отнесите разряженные батареи авторизованному дилеру или в специальный пункт приема батарей.

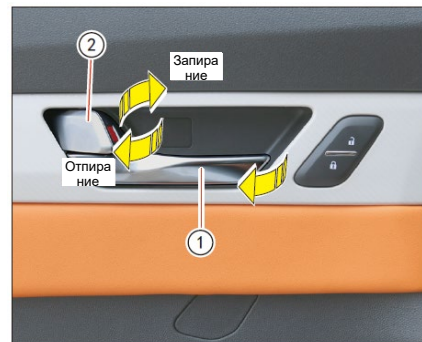

Отпирание двери внутренней ручкой двери

Когда центральный замок двери внутри автомобиля находится в запертом состоянии, дверь можно отпереть при помощи внутренней ручки двери водителя:

- Потяните внутреннюю ручку двери водителя  один раз, чтобы отпереть все двери, а затем потяните внутреннюю ручку на соответствующей двери, чтобы открыть эту дверь.

ВНИМАНИЕ

- Когда дверь центрального управления в автомобиле заперта, потяните за внутреннюю ручку двери со стороны пассажира, но дверь не может быть разблокирована. В это время, пожалуйста, не тяните сильно за ручку двери, чтобы не повредить ручку.

Отпирание/запирание дверей с помощью ручки дверного замка**Отпирание двери осуществляется кнопкой запирания двери со стороны водителя**

Когда дверной замок центрального управления в автомобиле находится в запертом состоянии, поверните кнопку запирания двери со стороны водителя в автомобиле ②, чтобы отпереть все двери, а затем потяните внутреннюю ручку на соответствующей двери, чтобы открыть эту дверь.

Запирание двери осуществляется кнопкой запирания двери со стороны водителя

Закройте все двери и когда кнопка start/stop находится в режиме «ВЫКЛ», нажмите кнопку запирания двери со стороны водителя наружу, чтобы запереть все двери; когда кнопка start/stop находится в режиме «ACC» или «ВКЛ», нажмите кнопку запирания наружу, чтобы запереть только дверь со стороны водителя.

Отпирание двери осуществляется кнопкой запирания двери со стороны пассажира

Когда дверной замок центрального управления в автомобиле находится в запертом состоянии, поверните кнопку запирания двери со стороны пассажира внутрь автомобиля, чтобы отпереть соответствующую боковую дверь, а затем потяните внутреннюю ручку на соответствующей двери, чтобы открыть соответствующую дверь.

Запирание двери осуществляется кнопкой запирания двери со стороны пассажира

После того, как дверь со стороны пассажира закрыта, нажмите кнопку запирания соответствующей боковой двери наружу, чтобы запереть соответствующую боковую дверь.

⚠ ВНИМАНИЕ

- Когда автомобиль припаркован на обочине, после его полной остановки водитель должен проверить зеркала заднего вида, убедиться, что сзади нет пешеходов, велосипедистов, автомобилей, а затем открыть дверь, чтобы выйти или подсказать пассажирам можно ли выходить из транспортного средства. (задним пассажирам не рекомендуется открывать дверь слева).
- Прежде чем пассажиру выйти из автомобиля и открыть двери (особенно при выходе с левой стороны), сначала следует проверить обстановку сзади, а затем приоткрыть дверь на небольшое расстояние и убедившись в безопасности выйти из автомобиля.
- Если задняя дверь не может быть открыта изнутри автомобиля, возможно активирован «детский замок». Не тяните сильно за внутреннюю ручку двери, чтобы не повредить её. Откройте дверь снаружи автомобиля.

⚠ ПРЕДУПРЕЖДЕНИЕ

Во время движения автомобиля категорически запрещается прикасаться к внутренней ручке двери, чтобы случайно не открыть дверь и не стать причиной аварии. Если на заднем сиденье находятся дети, следует активировать детский замок, чтобы предотвратить случайное открытие задней двери.

Аварийное запирание/отпирание дверей

Если смарт-ключ разряжен, батарея разряжена или дверной замок центрального управления неисправен, дверь можно запереть внутренним дверным замком.

⚠ ВНИМАНИЕ

- Если детский замок при запирании дверей с помощью кнопки запирания, задние двери в это время не могут быть открыты. Задние двери можно открыть снаружи автомобиля только после восстановления заряда батареи и отпирания автомобиля.

Запирание дверей аварийным замком

Для аварийного запирания передней двери: откройте дверь, нажмите внутреннюю кнопку запирания двери наружу, потяните за ручку двери, а затем закройте дверь; для аварийного запирания задней двери: нажмите кнопку запирания двери наружу, затем закройте дверь, чтобы запереть двери.

Аварийное отпирание дверей

1. Используйте механический ключ, чтобы отпереть дверь со стороны водителя;
2. Поверните кнопку запирания двери со стороны пассажира внутрь автомобиля, чтобы отпереть соответствующую боковую дверь, а затем потяните внутреннюю ручку на соответствующей двери, чтобы открыть соответствующую дверь.



Выключатель центрального замка на двери водителя

Запирание двери - Нажмите, чтобы запереть все двери

Отпирание двери - Нажмите, чтобы отпереть все двери

ВНИМАНИЕ

Если какая-либо из дверей не закрыта должным образом, с помощью выключателя центрального замка не удастся запереть двери. Сначала вы услышите звук блокировки дверных замков, а затем звук их разблокировки, после этого следует выяснить причину невозможности запирания и устранить её, а затем снова запереть двери.

Детский замок



Включение детского замка

Откройте заднюю дверь со стороны пассажира и сдвиньте ползунок внутрь автомобиля ①, чтобы включить детский замок. В этом положении её нельзя будет открыть изнутри автомобиля. Дверь может быть открыта только снаружи автомобиля.

Выключение детского замка

Откройте заднюю дверь со стороны пассажира и сдвиньте ползунок наружу автомобиля ①, чтобы выключить детский замок.

ВНИМАНИЕ

- Когда в автомобиле находятся дети, водитель должен активировать детский замок и отключить стеклоподъемник со стороны пассажира, чтобы избежать несчастных случаев, вызванных тем, что дети случайно откроют заднюю дверь или заднее стекло.
- Не оставляйте детей или взрослых, нуждающихся в уходе, одних в автомобиле. Они могут непреднамеренно привести в действие переключатель или контроллер, что приведет к аварии.

Автоматическое повторное запирание дверей

Когда двери заперты, если вы не откроете ни одну из дверей (включая крышку багажника) или не переключите питание автомобиля в любое другое положение, кроме «ВЫКЛ» в течение 30 секунд после отпирания дверей снаружи с помощью пульта дистанционного управления или кнопки бесключевого доступа, двери будут автоматически повторно заперты.

ВНИМАНИЕ

Даже если автомобиль имеет функцию автоматического повторного запирания дверей, не играйте со смарт-ключом после того, как автомобиль заперт, и следите за тем, чтобы автомобиль всегда был заперт, чтобы избежать случайного отпирания двери и причинения ненужных убытков.

Крышка багажника**Открытие крышки багажника**

Крышку багажника можно открыть любым из следующих способов:

- Нажмите и удерживайте кнопку отпирания крышки багажника  на пульте дистанционного управления.
- Нажмите и удерживайте кнопку отпирания крышки багажника в нижней левой части приборной панели.

Открытие устройством дистанционного управления

Нажмите и удерживайте кнопку отпирания крышки багажника  на пульте дистанционного управления, крышка багажника отпирается и открывается, при этом дважды мигает аварийная сигнальная лампа.

Открытие крышки багажника с помощью внутреннего выключателя крышки багажника

Нажмите и удерживайте кнопку отпирания крышки багажника  в нижней левой части приборной панели, крышка багажника отпирается и открывается, при этом дважды мигает аварийная сигнальная лампа.

⚠️ ВНИМАНИЕ

Категорически запрещается управлять автомобилем с открытой крышкой багажника. Все предметы должны быть надежно и прочно упакованы в багажнике, по возможности следует избегать экстренного торможения и резких поворотов, иначе содержимое может быть выброшено или крышка багажника может быть легко повреждена из-за резкого изменения движения.

Крышка багажника закрыта

Потяните крышку багажника вниз до положения 1/4 хода, затем слегка нажмите на крышку багажника вперед и вниз обеими руками, пока она не закроется.

⚠️ ВНИМАНИЕ

- Проверьте зону, где крышка багажника закрывается на наличие препятствий.
- Если багажа много, попробуйте сначала осторожно закрыть крышку багажника и убедитесь, что багаж не прижат к крышке багажника, в противном случае перед закрытием крышки багажника следует привести в порядок багаж.

Места для хранения вещей

Багажник

Примечания по безопасности хранения в багажнике

Обеспечить возможность размещения в багажнике предметов относительно больших габаритов. Пожалуйста, соблюдайте следующие меры предосторожности:

- Центр тяжести объекта должен находиться близко к полу и спинке заднего сиденья.
- Твердые предметы следует размещать близко к спинке заднего сиденья.
- Не допускайте, чтобы предметы мешали надежному закрыванию крышки багажника, и не допускайте нажатия предметов при закрытой крышке багажника.
- Не кладите в багажник жидкости, хрупкие предметы и опасные грузы.
- Рекомендуется разумно объединять объекты хранения.

Ящики для хранения на двери



Ящики для хранения, расположенные на внутренних панелях каждой двери автомобиля, можно использовать для размещения таких предметов, как полотенца, бумажные принадлежности, газеты, бутылки с минеральной водой и т. д. Ящики под ручкой используются для закрытия дверей, а также для хранения мелких предметов, например, монеты.

Центральный отсек для хранения на приборной панели

Центральный отсек для хранения на приборной панели (модель DCT)

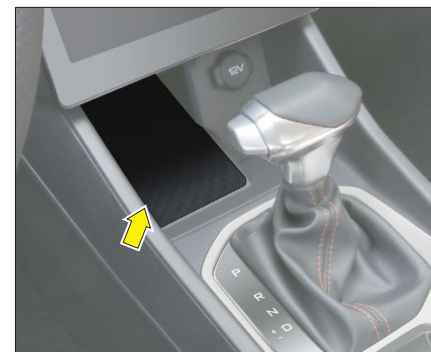

Отсек для хранения, расположенный перед рычагом переключения передач, можно использовать для хранения карт контроля доступа, платных дорожных карт, топливных карт других предметов.

Отсек для хранения с левой стороны приборной панели (модуль МТ)



Отсек для хранения, расположенный перед рычагом переключения передач, можно использовать для хранения карт контроля доступа, платных дорожных карт, топливных карт других предметов.

⚠ ВНИМАНИЕ

Центральный отсек для хранения на приборной панели нельзя использовать в качестве пепельницы, в противном случае имеется риск возгорания.

Бардачок



Бардачок расположен перед сиденьем переднего пассажира.

Потяните за ручку, чтобы открыть бардачок; чтобы закрыть бардачок, нажмите на крышку, пока она не зафиксируется.

⚠ ВНИМАНИЕ

- Водителю не следует пользоваться бардачком во время вождения, для избежания аварийных ситуаций.
- Пожалуйста, закрывайте бардачок во время вождения, чтобы избежать случайных травм во время аварий или экстренного торможения.
- В бардачке не следует хранить ценные вещи в течение длительного времени, пожалуйста, берите ценные вещи с собой, когда покидаете автомобиль.

Держатель документов



На внешней поверхности солнцезащитного козырька со стороны водителя имеется держатель документов для временного хранения документов.

⚠ ВНИМАНИЕ

Категорически запрещается зажимать тяжелые предметы, чтобы не повредить держатель документов.

Выемка для прикрепления чашки переднего ряда, центральный подлокотник



Выемка для размещения передних чашек и центральный подлокотник расположены посередине и сзади дополнительной приборной панели.

ВНИМАНИЕ

- Не ставьте на подлокотник чашки и другие предметы, чтобы они не упали во время экстренного торможения или поворота, что может привести к несчастным случаям.
- Выемка для прикрепления передней чашки нельзя использовать в качестве пепельницы, в противном случае имеется риск возгорания.

Выемка для прикрепления чашки переднего ряда



Выемка для чашки переднего ряда расположена за механизмом переключения передач.

Выемка для чашки переднего ряда позволяет разместить чайную чашку, а также может быть установлена с дополнительными высококачественными пепельницами.

Центральный подлокотник



Верхняя крышка ящика центрального подлокотника также выполняет функцию центрального подлокотника.

Ящик для хранения в центральном подлокотнике



Поднимите верхнюю крышку центрального подлокотника его, чтобы получить доступ к ящику для хранения в центральном подлокотнике.

В ящике центрального подлокотника можно хранить запечатанные закуски, напитки и другие удобные дорожные принадлежности.

Крючки для одежды

Крючок для одежды расположен рядом с ручкой над окном задней двери и может использоваться для крепления таких предметов, как мягкие пальто и головные уборы.

⚠ ВНИМАНИЕ

- Вес груза на крючке для одежды не должен превышать 1 кг.
- Не вешайте сюда твердые предметы, они могут стать источником травм при экстренном торможении и других опасных ситуациях.

Розетка питания и USB-порты**Розетка питания**

Розетка питания 12 В в центре приборной панели



Розетка питания 12 В расположена на правой передней части перед механизмом переключения передач.

⚠ ВНИМАНИЕ

- Перед запуском двигателя отключите электрооборудование от розетки, иначе система запуска может выйти из строя, автомобиль не заведется, а замок рулевой колонки не разблокируется. Это также может привести и к повреждению электрооборудования из-за скачков напряжения.
- Категорически запрещается включать питание в течение длительного времени, когда двигатель не запущен, чтобы не разрядить аккумулятор.

⚠ ПРЕДУПРЕЖДЕНИЕ

- Во избежание несчастных случаев не позволяйте детям играть с сетевой розеткой и электрическим оборудованием, подключенным к сетевой розетке.
- Если подключенное электрооборудование перегрелось, его необходимо немедленно выключить, а вилку питания вытащить из розетки, чтобы избежать возгорания.
- Категорически запрещается использовать электрооборудование, превышающее максимально допустимую мощность, во избежание выхода из строя или возгорания автомобиля.
- После использования всегда закрывайте защитную крышку сетевой розетки, чтобы предотвратить попадание в нее посторонних предметов.

USB-порт

USB-порт на передней части приборной панели



USB-порт поддерживает просмотр карты, интеллектуальное соединение Carlife и зарядку с высоким током.

На эти разъемы подается питание только тогда, когда кнопка start/stop находится в положении «ACC» или «ВКЛ».

USB-порт на задней части вспомогательной приборной панели



Розетка питания, расположенная в задней части вспомогательной приборной панели, может осуществлять зарядку мобильного телефона через USB-кабель для передачи данных.

На эти разъемы подается питание только тогда, когда кнопка start/stop находится в положении «ACC» или «ВКЛ».

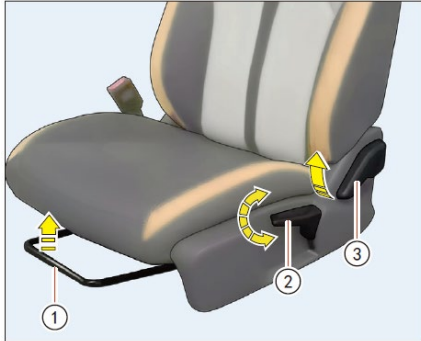
Сиденье водителя**Ручная регулировка*****Регулировка переднего и заднего положения сиденья**

Поднимите рычаг под сиденьем ①, разблокируйте замок, сиденье можно двигать вперед и назад:

Перемещение вперед: потяните вверх рычаг, чтобы сдвинуть сиденье вперед;

Перемещение назад: потяните вверх рычаг, чтобы сдвинуть сиденье назад;

После регулировки осторожно покачайте сиденье вперед и назад несколько раз, чтобы убедиться, что сиденье надежно зафиксировано.

Расстояние переднего и заднего хода составляет около 230 мм, расчетное положение — 210 мм вперед и 20 мм назад.

Регулировка сиденья по высоте

Подъем: потяните ручку ② вверх;

Опускание: нажмите ручку ② вниз.

Регулировка наклона спинки сиденья

Потяните за ручку ③, разблокируйте замок, отрегулируйте угол наклона спинки сиденья, расчетный угол наклона спинки равен 25°: наклон вперед: потяните вверх ручку и наклоните спинку вперед;

Наклон назад: потяните вверх ручку и наклоните спинку назад;

⚠ ПРЕДУПРЕЖДЕНИЕ

После регулировки сиденья несколько раз качните сиденье вперед и назад, чтобы убедиться, что оно надежно зафиксировано. Если сиденье не зафиксировано надежно, оно может внезапно сдвинуться во время движения автомобиля, что приведет к потере контроля над автомобилем.

Ручная + электрическая регулировка***Регулировка переднего и заднего положения сиденья**

Перемещение вперед: сдвиньте переключатель ① вперед;

Перемещение назад: сдвиньте переключатель назад ①.

Расстояние переднего и заднего хода составляет около 230 мм, расчетное положение — 210 мм вперед и 20 мм назад.

Регулировка сиденья по высоте

Подъем: поднимите заднюю часть переключателя ① вверх как показано на рисунке;

Опускание: нажмите заднюю часть переключателя ① вниз как показано на рисунке.

Регулировка наклона спинки сиденья

Потяните за ручку ②, разблокируйте замок, отрегулируйте угол наклона спинки сиденья, расчетный угол наклона спинки равен 25°:

Наклон вперед: потяните вверх ручку и наклоните спинку вперед;

Наклон назад: потяните вверх ручку и наклоните спинку назад;

Электрическая регулировка*

Сиденье с электроприводом имеет 6 функций регулировки направления: вперед и назад, вверх и вниз, а также наклон спинки. Сиденье можно регулировать только в одном направлении за одно нажатие.



Регулировка переднего и заднего положения сиденья

Перемещение вперед: сдвиньте переключатель ① вперед;

Перемещение назад: сдвиньте переключатель ① назад.

Расстояние переднего и заднего хода составляет около 230 мм, расчетное положение — 210 мм вперед и 20 мм назад.

Регулировка сиденья по высоте

Подъем: поднимите заднюю часть переключателя ① вверх как показано на рисунке;

Опускание: нажмите заднюю часть переключателя ① вниз как показано на рисунке

Регулировка наклона спинки сиденья

Наклон вперед: переместите верхнюю часть переключателя ② вверх;

Наклон назад: переместите верхнюю часть переключателя ② назад.

Расчетный угол наклона спинки 25°.

ВНИМАНИЕ

Электродвигатель сиденья имеет автоматическую защиту от перегрузки. Если двигатель остановится во время регулировки сиденья, остановите операцию и повторите ее через 30 секунд.

⚠ ПРЕДУПРЕЖДЕНИЕ

- Во время движения автомобиля строго запрещается регулировать сиденье водителя! Непреднамеренное движение сиденья может привести к тому, что водитель потеряет контроль над автомобилем и отвлечется, что приведет к серьезной аварии.
- Если сиденье расположено слишком близко к приборной панели это серьезно повлияет на защитный эффект системы ремней безопасности и подушек безопасности в случае аварии, что может привести к серьезным травмам.
- Если спинка сиденья откинута слишком далеко, система ремней безопасности и подушек безопасности не сможет выполнять предназначенную защитную роль, например, при торможении или аварии водитель/пассажир могут проскользнуть под ремень безопасности и повредить живот или шею. Это увеличивает риск получения травмы или даже смертельного исхода.

Переднее пассажирское сиденье

Способ регулировки переднего и заднего положения сиденья переднего пассажира и угла наклона спинки такой же, как у сиденья водителя:

- Ручная настройка указана в разделе «Ручная регулировка сиденья водителя»;
- Электрическая настройка указана в разделе «Электрическая регулировка сиденья водителя».

ВНИМАНИЕ

- При регулировке спинки сиденья она должна быть установлена почти в вертикальное положение.
- При перемещении сиденья назад убедитесь, что под сиденьем или сзади него нет никаких предметов, чтобы не повредить задних пассажиров или предметы.
- Для соблюдения требований безопасного вождения сиденье должно находиться как можно дальше от приборной панели.

Обогрев сиденья

Сиденье водителя и переднего пассажира имеют функцию подогрева. Функцию подогрева сиденья водителя и переднего пассажира можно отрегулировать с помощью значка подогрева сиденья на интерфейсе управления сиденьем на дисплее MP5.

Задние сидения**Откидывание задних сидений***

1. Сдвиньте переднее сиденье вперед до подходящего положения;
2. Отрегулируйте подголовники задних сидений в самое нижнее положение;
3. Потяните кнопку блокировки в верхней части спинки сиденья вперед до крайнего положения, и одновременно потяните вперед спинку сиденья;

4. Переместите ремень безопасности в боковое положение, поверните спинку заднего сиденья вперед в крайнее нижнее положение.

После восстановления сиденья покачайте его вперед-назад, чтобы убедиться, что сиденье надежно зафиксировано.

Подголовники задних сидений

Задние сиденья оборудованы 2-мя подголовниками, подголовники регулируются по высоте и снимаются.

**Поднятие подголовника**

Потяните подголовник вверх обеими руками и после регулировки на подходящей высоте нажмите на подголовник, чтобы убедиться, что подголовник заблокирован.

Опускание подголовника

Нажмите и удерживайте кнопку блокировки подголовника, нажмите на подголовник и опустите его на подходящую высоту. Отпустите кнопку блокировки подголовника и нажмите на подголовник, чтобы убедиться, что он заблокирован.

Снятие подголовника

Потяните подголовник в самое верхнее положение, затем нажмите кнопку блокировки подголовника, чтобы вытащить его.

Установка подголовника

Совместите опорный стержень с отверстием в спинке сиденья, нажмите кнопку блокировки подголовника, опустите подголовник в нужное положение и убедитесь, что он надежно зафиксирован.

ПРЕДУПРЕЖДЕНИЕ

- Категорически запрещается ездить в автомобиле без установленного подголовника.
- Подголовник должен быть отрегулирован на соответствующую высоту, иначе при столкновении автомобиля это может привести к серьезной травме головы и шеи пассажиров или даже смерти.

Ремень безопасности

Присегивайтесь ремнем безопасности правильно

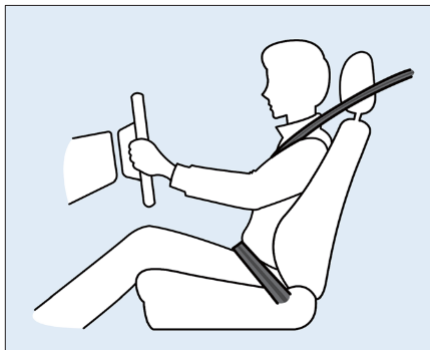

Ремень безопасности должен воздействовать на скелетный каркас тела. На верхней части тела верхняя часть ремня безопасности должна плотно прилегать к груди и плечам. В нижней части тела нижняя часть ремня безопасности должна быть близко к тазу бедра, а нижняя часть ремня безопасности не должна касаться живота.

⚠️ ВНИМАНИЕ

- Прежде чем пристегиваться ремнем безопасности, необходимо сначала отрегулировать сиденье в правильном положении.

- Ремень безопасности должен быть отрегулирован как можно туже. Если ремень безопасности не натянут, эффект защиты пользователя будет значительно снижен.

Ремень безопасности передних сидений

Реми безопасности передних сидений имеют функцию ограничения усилия. Ремень безопасности водителя имеет функцию напоминания о непристегнутом ремне.

Блокировка ремня безопасности



Медленно вытяните ремень безопасности из натяжителя, затем вставьте ригель в пряжку до щелчка. Потяните ремень безопасности еще раз, чтобы убедиться в надежной фиксации.

Регулировка ремня безопасности

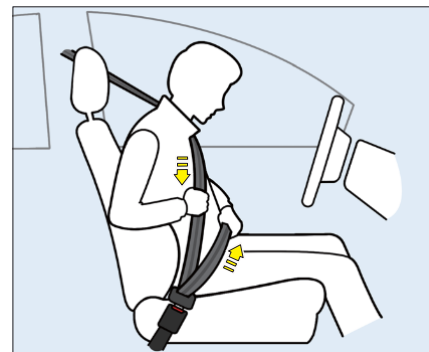

Осторожно потянув за ремень безопасности, можно отрегулировать длину ремня безопасности, чтобы пассажир мог занять подходящее положение на сиденье.

Сначала опустите нижнюю часть ремня безопасности, насколько это возможно, через бедра, а затем потяните верхнюю часть ремня безопасности вверх так, чтобы нижняя часть ремня безопасности была близко к телу. Таким образом, крепкий таз человеческого тела может выдержать больший удар и снизить вероятность внутренних повреждений брюшной полости.

Отстегивание ремня безопасности

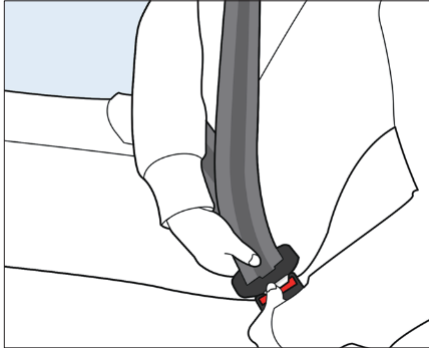

Нажмите красную кнопку на пряжке, чтобы разблокировать ремень безопасности. После разблокировки ремня безопасности протолкните ремень вверх до фиксированной точки, и ремень безопасности автоматически втянется в натяжитель.

Ремни безопасности задних сидений



Ремни безопасности с обеих сторон заднего ряда пристегиваются так же, как и на передних сиденьях.

Язычок замка ремня безопасности в середине заднего сиденья можно вставить только в пряжку с логотипом «CENTER», и при его использовании следует соблюдать осторожность, чтобы выбрать правильное сопряжение. Если язычок ремня безопасности в среднем положении вставлен в неправильную пряжку ремня безопасности, он не зафиксируется.

Безопасность детей

Дети нуждаются в присмотре взрослых. Пожалуйста, выберите подходящее детское удерживающее устройство в соответствии с ростом ребёнка.

⚠ ПРЕДУПРЕЖДЕНИЕ

- Перед началом движения дети должны быть пристегнуты соответствующими детскими удерживающими устройствами, в противном случае они могут серьезно пострадать в случае аварии или экстренного торможения.
- При движении автомобиля, не позволяйте детям покидать детское удерживающее устройство и стоять на полу.
- Не позволяйте детям покидать детское удерживающее устройство и становиться на колени в сиденье во время движения автомобиля.

Младенец

Младенцы и дети младшего возраста должны правильно пользоваться детскими удерживающими устройствами. Подходящие детские удерживающие устройства следует выбирать, устанавливать и использовать в соответствии с инструкциями производителя детских удерживающих устройств.

⚠ ПРЕДУПРЕЖДЕНИЕ

Младенцы и дети младшего возраста нуждаются в особой защите. Ремни безопасности в автомобиле для них не подходят, и для них следует подобрать соответствующие детские удерживающие устройства.

1

Підготовка перед вождінем

Старшие дети

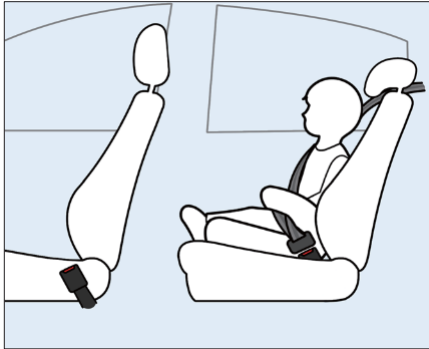

Старшие дети пристегиваются стандартным ремнем безопасности. Если верхняя часть ремня безопасности находится слишком близко к лицу или шее, это необходимо исправить с помощью дополнительной подушки сиденья (имеется в продаже), которая соответствует сиденью автомобиля. Подушка поможет поднять ребенка так, чтобы верхняя часть ремня безопасности пересекала середину плеч, а нижняя часть ремня безопасности была относительно опущена до бедра.

Рекомендации для беременных женщин и маломобильных групп

Беременные женщины

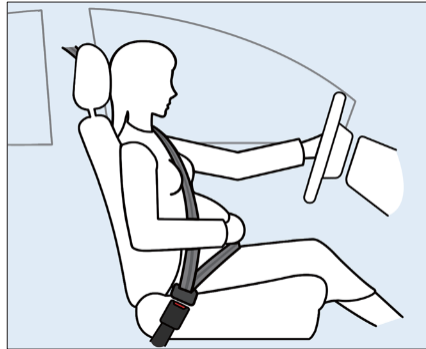

Если пассажир беременная девушка, то лучший способ защитить её и будущего ребенка — всегда правильно пристегиваться ремнем безопасности во время вождения или поездки в автомобиле, при этом поясная часть ремня безопасности должна находиться как можно ниже на бедрах.

Перед началом движения отодвиньте сиденье как можно дальше назад, чтобы обеспечить свободное управление автомобилем.

При каждом предродовом осмотре следует спросить своего врача, можете ли вы еще водить автомобиль, и прислушиваться к его профессиональным советам.

Сидя на сиденье переднего пассажира, сиденье также следует отодвинуть как можно дальше назад, чтобы уменьшить ущерб, вызванный срабатыванием подушки безопасности.

Инвалиды

Инвалиды должны пользоваться ремнями безопасности. Пожалуйста, обратитесь к врачу за профессиональной консультацией.

Функция ограничения усилия ремня безопасности*

Если усилие затяжки ремня безопасности превышает определенный предел, устройство ограничения усилия ослабит ремень безопасности на соответствующую величину, ослабит давление на грудную клетку водителя и пассажира и предотвратит чрезмерное затягивание удерживающего устройства и травмирование водителя и пассажира, тем самым улучшая эффект защиты.

ПРЕДУПРЕЖДЕНИЕ

- Все пассажиры в автомобиле должны пристегнуть ремни безопасности во время движения. Для детей в салоне необходимо правильно выбрать и использовать детские удерживающие устройства, которые должны быть установлены на сиденья по обеим сторонам заднего ряда.
- Обязательно застегните верхнюю часть ремня безопасности плотно на плечах и груди и не позволяйте ему проходить сзади или под руками. Ремень безопасности не должен задевать лицо и шею, когда проходит через плечо и не должен соскальзывать с плеча. Неправильное использование ремней безопасности может привести к серьезным травмам.
- Если ремень безопасности во время его использования находится под рукой, пассажир может серьезно пострадать. При столкновении тело пассажира может сместиться слишком далеко вперед, увеличивая шансы получения ранения головы и шеи пассажира и вызывая то, что большая часть силы ремня безопасности, действует на одну сторону ребер, что приводит к травме.
- При использовании ремня безопасности не позволяйте ему запутаться. Обертывание ремня безопасности вокруг тела увеличивает давление ремня безопасности на тело и снижает защитный эффект ремня безопасности.
- Категорически запрещается использовать заменитель язычка ремня безопасности для вставки пряжки и устранения сигнала тревоги непристегнутого ремня безопасности.

- Категорически запрещается одновременно использовать один и тот же ремень безопасности несколькими людьми. Один ремень безопасности может использоваться только одним человеком. Пристегивание ремнем безопасности ребенка, сидящего на коленях у пассажира, может привести к серьезной травме в случае аварии.
- Из-за маленького роста детей, ремни безопасности в автомобиле для них не подходят. После их надевания верхняя часть ремня безопасности будет слишком близко к голове и шее ребенка. В случае аварии дети не могут быть эффективно защищены и могут получить более серьезные травмы. Всегда используйте дополнительную подушку или детское удерживающее устройство, которые соответствуют размеру тела и сиденью ребенка.
- Категорически запрещается вносить какие-либо изменения в ремень безопасности, иначе это помешает натяжителю ремня безопасности эффективно втянуть провисший ремень.
- Если ткань ремня безопасности изношена или повреждена, обязательно замените ее новой.
- При столкновении автомобиля обратитесь к авторизованному дилеру для проверки всех узлов ремней безопасности, включая натяжители и замки. Обязательно замените неисправные детали на новые.

Проверка надежности ремня безопасности

Натяжитель ремня безопасности блокирует скольжение ремня безопасности в следующих трех случаях:

- При быстром вытяжении ремня безопасности из натяжителя.
- Когда автомобиль резко замедляется.
- Когда втягивающее устройство ремня безопасности наклонено под большим углом.

Для проверки надежности ремня безопасности возьмитесь за верхнюю часть ремня безопасности и быстро потяните его, при этом втягивающий элемент должен заблокировать ремень безопасности. Если натяжитель не фиксирует ремень безопасности, проверьте или отремонтируйте его у авторизованного дилера.

Обслуживание ремней безопасности

Регулярно проверяйте, чтобы ремень безопасности и все его компоненты (такие как пряжка, язычок, натяжитель, лямка) работали должным образом.

Замените весь ремень безопасности в сборе, если обнаружены повреждения частей ремня безопасности, порванная лямка или другие повреждения. Если на направляющем кольце верхней секции ремня безопасности есть грязь, скорость перемотки ремня безопасности будет медленнее, и его необходимо вовремя протирать чистой сухой тканью.

При очистке лямки ремня безопасности ее следует протирать нейтральной мыльной водой или раствором, подходящим для чистки салона автомобиля и коврового покрытия. Ленту ремня безопасности перед использованием следует полностью высушить, в противном случае это может привести к повреждению натяжителя.

Ремонт и утилизация ремней безопасности

При возникновении следующих ситуаций, пожалуйста, обратитесь к авторизованному дилеру для проверки как можно скорее:

- Когда происходит столкновение с впереди движущимся автомобилем, экстренное торможения автомобиля, но преднатяжители ремней безопасности не работают.
- Натяжитель ремня безопасности и окружающие детали поцарапаны, треснуты или иным образом повреждены.

Обратитесь к авторизованному дилеру для проверки и ремонта ремней безопасности.

Если необходимо утилизировать натяжитель ремня безопасности, необходимо соблюдать соответствующие правила техники безопасности. Авторизованные дилеры знакомы с соответствующими правилами техники безопасности и могут предоставить справочные услуги.

Вспомогательная система безопасности

Описание дополнительной системы безопасности

Дополнительная система безопасности содержит важную информацию о фронтальных подушках безопасности, боковых подушках безопасности*. Пожалуйста, внимательно прочитайте его перед тем, как садиться за руль автомобиля.

Место расположения подушки безопасности можно определить по символу «AIRBAG». Подушки безопасности могут обеспечить дополнительную защиту пассажиров, правильно пристегнутых ремнями безопасности, но они не могут заменить ремни безопасности.

Не все подушки безопасности сработают при одной и той же аварии. Системы подушек безопасности в разных положениях работают независимо друг от друга.

⚠ ПРЕДУПРЕЖДЕНИЕ

Если водитель сидит неправильно, подушки безопасности могут не выполнять свою защитную функцию, а срабатывание подушек безопасности может привести к дальнейшим травмам. Это увеличивает риск получения травмы или даже смертельного исхода. Во избежание опасной ситуации всегда следите за тем, чтобы водитель и все пассажиры:

- Правильно пристегивались ремнями безопасности, в том числе беременные женщины.
- Сядьте в правильную позу и держитесь как можно дальше от подушки безопасности.
- Всегда следите за тем, чтобы между подушкой безопасности и водителем или пассажирами ничего не было.

Подушка безопасности водителя и переднего пассажира

Передняя подушка безопасности водителя расположена посередине рулевого колеса. Подушка безопасности для пассажира расположена на приборной панели перед передним пассажиром. Фронтальная подушка безопасности раскрывается при сильном лобовом ударе, также она может сработать при съезде в кювет на дороге и других аналогичных ситуациях. Степень повреждения (или видимого повреждения) автомобиля не является достаточным условием для срабатывания подушки безопасности.

Подушки безопасности помогают уменьшить лобовой удар по лицу и груди пассажиров переднего ряда при определенных лобовых столкновениях.

Боковые подушки безопасности*

Боковая подушка безопасности* расположена с внешней стороны спинки переднего сиденья.

Подушка безопасности помогает уменьшить травмы водителя и переднего пассажира при определенных боковых столкновениях. При ударе сбоку автомобиля боковая подушка безопасности* на стороне удара может раскрыться.

⚠ ПРЕДУПРЕЖДЕНИЕ

При установке чехла сиденья не закрывайте боковые подушки безопасности* снаружи спинки сиденья, иначе это повлияет на срабатывание боковых подушек безопасности*.

👁 ВНИМАНИЕ

Раскрытие и сжатие подушки безопасности завершается за очень короткое время, и она может сработать только один раз и не может защитить от второго удара, который может произойти впоследствии.

- Пыль, образующаяся при срабатывании подушки безопасности, может вызвать раздражение кожи и глаз, а также у некоторых людей усугубить астму. После срабатывания подушки безопасности при аварии все открытые участки кожи следует тщательно промыть водой с мягким мылом.
- После расширения подушки безопасности многие части системы подушек безопасности станут горячими. Не прикасайтесь к ним, чтобы избежать ожогов.
- Пожалуйста, правильно отрегулируйте сиденье перед началом движения. Всегда следите за тем, чтобы сиденье находилось в почти вертикальном положении. Убедитесь, что точка соприкосновения между центром подголовника и головой находится на одном уровне с серединой уха.

👁 ВНИМАНИЕ

- Отодвиньте сиденья водителя и переднего пассажира как можно больше назад. Положение сиденья водителя должно обеспечивать безопасное управление транспортным средством.
- Пожалуйста, держитесь только за внешнее кольцо рулевого колеса. Это позволяет полностью активировать подушку безопасности.
- Во время движения автомобиля обязательно прислоняйтесь спиной к спинке сиденья. Не наклоняйтесь вперед и не опирайтесь на дверь автомобиля или боковое стекло. В противном случае тело может попасть в зону срабатывания подушки безопасности.
- Обязательно поставьте ноги в положение для стопы перед сиденьем. Не кладите ноги на приборную панель и т.д. В противном случае обе ноги могут попасть в зону срабатывания подушки безопасности.
- Пассажиры ростом менее 1.50 метра не могут правильно пристегнуться ремнями безопасности. Обязательно используйте соответствующие удерживающие устройства для защиты пассажиров ростом менее 1,50 метра.
- При некоторых боковых ударах, ударах сзади, кувырках или более легких лобовых ударах передняя подушка безопасности может не сработать. Поэтому необходимо обязательно пристегиваться ремнем безопасности, чтобы уменьшить травмы, вызванные различными авариями.

- При лобовых столкновениях, столкновениях сзади, поворачиваниях, боковых столкновениях более низкой части или легкой степени, боковые подушки безопасности* обычно не срабатывают. Поэтому необходимо пристегнуть ремень безопасности, чтобы уменьшить ущерб, причиненный в результате аварии.

Перед управлением автомобилем, чтобы избежать риска получения травм, вызванных срабатыванием подушки безопасности, следует убедиться, что:

- Между водителем и подушкой безопасности нет людей, животных или предметов.
- На ручках или крючках для одежды нет твердых предметов (например, вешалка для одежды).
- Между сиденьем, дверью и передней стойкой нет никаких предметов.
- В зоне срабатывания подушки безопасности не установлены никакие аксессуары (например, подстаканники).
- В карманах одежды пассажиров нет тяжелых, острых или хрупких предметов.

Замечания при работе с вспомогательной удерживающей системой

Рекомендации по эффективному использованию подушек безопасности

Для эффективного использования подушки безопасности рекомендуется выполнить следующее :

- Ремни безопасности должны быть пристегнуты.
- Не закрепляйте и не наклеивайте какие-либо предметы на подушку безопасности в середине рулевого колеса и в области подушки безопасности пассажира, иначе это помешает нормальной работе подушки безопасности или приведет к травмам при ее срабатывании.
- Никакие предметы не должны быть размещены между телом человека и подушкой безопасности.
- Не управляйте автомобилем, держа спицы рулевого колеса или руки на крышке центральной подушки безопасности.
- Не курите во время вождения автомобиля (при срабатывании подушки безопасности существует опасность ожогов или травм).
- Пассажирам не следует класть ноги на приборную панель во время движения автомобиля.
- Дети должны сидеть по обеим сторонам заднего сиденья автомобиля и использовать детские удерживающие устройства.

Замечания при работе с подушкой безопасности

Дополнительная удерживающая система (SRS) обеспечивает меньшую защиту для людей невысокого роста. Ремни безопасности должны быть пристегнуты надлежащим образом, а пассажиры всегда должны держаться на определенном расстоянии от рулевого колеса, приборной панели и дверных компонентов.

Дополнительная удерживающая система (SRS) выполняет только дополнительную защитную функцию и не может заменить защитную функцию ремня безопасности при аварии. Однако срабатывание подушки безопасности могут вызвать ожоги или другие повреждения кожи.

Чтобы вовремя защитить пассажира, подушка безопасности быстро надувается. Если во время надувания пассажир окажется слишком близко к подушке безопасности или прислоняется к ней, сила надувания подушки безопасности может увеличить риск получения травмы. Подушка безопасности быстро сдувается после срабатывания.

Вспомогательная удерживающая система (SRS) работает только при включенном зажигании.

⚠ ПРЕДУПРЕЖДЕНИЕ

- При срабатывании подушки безопасности может быть слышен громкий звук, сопровождаемый выделением дыма. Дым нетоксичен и не является признаком возгорания. По возможности нужно избегать вдыхания, иначе он может вызвать раздражение дыхательных путей и вызвать удушье у пациентов с респираторными заболеваниями. Немедленно покиньте автомобиль и перейдите в место со свежим воздухом.
- При некоторых боковых ударах, ударах сзади, поворачиваниях или более легких лобовых ударах передняя подушка безопасности может не сработать. Поэтому не забудьте пристегнуть ремень безопасности, чтобы уменьшить травмы, вызванные различными авариями.
- При лобовых столкновениях, столкновениях сзади, поворачиваниях, боковых столкновениях более низкой части или легкой степени, боковые подушки безопасности* обычно не срабатывают. Поэтому обязательно необходимо пристегиваться ремнем безопасности, чтобы уменьшить ущерб, причиненный в результате аварии.
- После срабатывания подушки безопасности многие части вспомогательной удерживающей системы будут горячими, поэтому не прикасайтесь к ним во избежание ожогов.

⚠ ПРЕДУПРЕЖДЕНИЕ

- Не кладите ничего между пассажиром и рулевым колесом, на приборную панель, рядом с обивкой передней двери и передними сиденьями. В противном случае при срабатывании подушки безопасности предмет будет выброшен, угрожая безопасности пассажиров.
- Не модифицируйте какие-либо компоненты или цепи вспомогательной удерживающей системы. Это необходимо для предотвращения случайного срабатывания подушки безопасности или повреждения вторичной удерживающей системы.
- Электросистема автомобиля, система подвески, конструкция передней части и боковая крыша не должны быть изменены. Это может привести к неправильной работе вспомогательной удерживающей системы.
- Ремонт дополнительной удерживающей системы и окружающих ее компонентов должен выполняться уполномоченными дилерами. Не модифицируйте и не отсоединяйте проводку дополнительной системы пассивной безопасности.
- Только когда водитель находится на достаточном расстоянии от рулевого колеса, передняя подушка безопасности может эффективно защитить его.

- Если водитель находится слишком близко к рулевому колесу, то при срабатывании подушки безопасности, она не сможет обеспечить эффективную защиту, и вызовет серьезную или даже смертельную травму. Поэтому вы должны сидеть прямо вплотную к спинке сиденья и сохранять определенное расстояние между грудью и рулем.
- Водитель не должен высовывать руку из окна или опираться на дверь. В противном случае при боковом столкновении и при срабатывании боковой подушкой безопасности* могут быть нанесены серьезные или даже смертельные травмы.
- Пассажиры на переднем сиденье не должны находиться слишком близко к приборной панели. В противном случае срабатывание подушки безопасности может привести к серьезным или даже смертельным травмам, поэтому следует сидеть близко к спинке сиденья и соблюдать определенное расстояние между грудной клеткой и приборной панелью.
- Не позволяйте детям высовывать руки или голову из окна. В противном случае срабатывание подушки безопасности при столкновении с транспортным средством может привести к серьезным или даже смертельным травмам.

- Не допускайте попадания головы, рук, ног или лица детей во фронтальную подушку безопасности переднего пассажира. В противном случае при лобовом столкновении раскрывшейся передней подушкой безопасности могут быть нанесены серьезные или даже смертельные травмы.
- Не допускайте контакта рук, ног или лица пассажиров с боковыми подушками безопасности* за спинками передних сидений. В противном случае срабатывание боковых подушек безопасности* может привести к серьезной травме.
- Не позволяйте детям сидеть на коленях у пассажира или держать их за руки. В противном случае в случае столкновения ребенок будет отброшен к приборной панели, что приведет к серьезным или даже смертельным травмам при срабатывании подушки безопасности.
- Детское удерживающее устройство, обращенное назад, строго запрещено размещать на переднем пассажирском сиденье. В случае столкновения детское удерживающее устройство может удариться о надувающуюся подушку безопасности, что приведет к серьезной травме или даже смерти ребенка.

Зона контроля столкновений

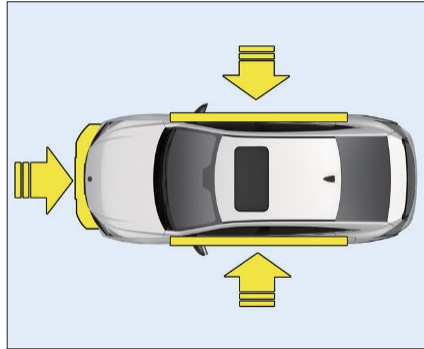

В случае столкновения, с помощью датчика столкновения система контролирует, достигли ли угол и сила удара о переднюю и боковую части автомобиля в зоне мониторинга (см. рисунок выше) условий срабатывания и контролирует процесс срабатывания передней подушки и боковой подушки безопасности*.

Условия срабатывания подушки безопасности

Основные условия срабатывания подушки безопасности:

- Обеспечивается питания. Если электропитание автомобиля отключается до столкновения автомобиля, подушка безопасности не может сработать.
- Направление столкновения транспортного средства соответствует направлению обнаружения замедления транспортного средства датчиком столкновения.
- Значение замедления, определяемое датчиком, достигает состояния срабатывания подушки безопасности.

ВНИМАНИЕ

- Срабатывание подушки безопасности, зависит только от замедления в соответствующем направлении, вызванного столкновением автомобиля, и не имеет прямой связи с деформацией и повреждением автомобиля после столкновения и степенью травмирования персонала.
- Условием испытания для прохождения национальной сертификации при столкновении является лобовое столкновение автомобиля с недеформируемым и неподвижным препятствием на скорости 50 км/ч, при этом подушка безопасности срабатывает.

Условия, при которых подушка безопасности может не сработать

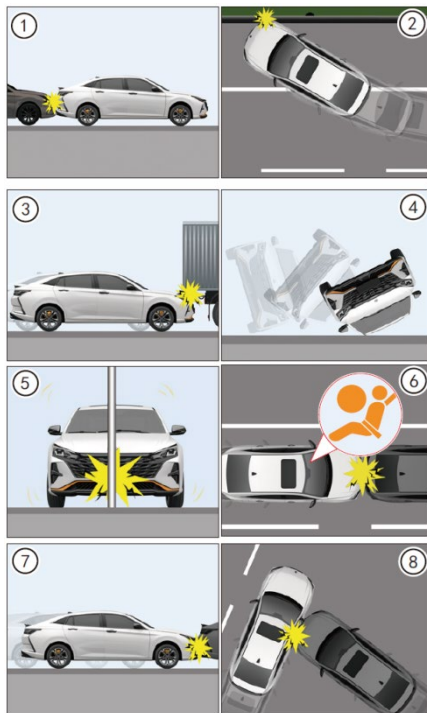

Фронтальные подушки безопасности, боковые подушки безопасности* могут не сработать при следующих условиях:

- ① Когда будет удар в заднюю часть вашего автомобиля;
- ② Когда автомобиль ударяется о дорожное ограждение или другие автомобили спереди под углом;
- ③ В случае столкновении сзади в большой грузовой;
- ④ При переворачивании или боковом опрокидывании;
- ⑤ В случае столкновения автомобиля с тонкими предметами, такими как опоры или деревья;
- ⑥ Если горит индикатор неисправности системы подушки безопасности и неисправность не устранена;
- ⑦ В случае столкновения автомобиля сзади с автомобилем, движущимся в том же направлении. Фронтальные подушки безопасности обычно не срабатывают, но боковые подушки безопасности* могут сработать при следующих условиях:
- ⑧ При попадании в боковую часть автомобиля.

❗ ВНИМАНИЕ

После того, как загорится индикатор неисправности системы подушек безопасности, одновременно обратитесь к авторизованному дилеру для проверки и ремонта.

Сигнализация о неисправности системы подушек безопасности

На комбинации приборов горит сигнальная лампа о неисправности системы подушек безопасности,

 чтобы осуществлять контроль фронтальных подушек безопасности*, датчиков столкновения, сигнальных ламп системы подушек безопасности и выходных сигналов столкновения, включая диагностические модули фронтальных подушек безопасности, боковые модули фронтальных подушек безопасности*, датчик столкновения, сигнальную лампу неисправности, выходной сигнал столкновения и все соответствующие цепи.

Переключите кнопку start/stop в режим «ВКЛ», и загорится сигнальная лампа неисправности системы подушек безопасности. Если система в норме, лампа погаснет примерно через 6 секунд.

При возникновении следующих ситуаций:

- Сигнальная лампа отказа системы подушек безопасности продолжает гореть более 6 секунд.
- Периодически мигает сигнальная лампа отказа системы подушек безопасности.
- Индикатор отказа системы подушек безопасности не горит вообще.

Указывает, что вспомогательная удерживающая система (SRS), включая диагностический модуль передней подушки безопасности, модуль боковой подушки безопасности*, датчик столкновения, сигнальную лампу неисправности, выходной сигнал столкновения и все связанные цепи могут быть неисправны и подлежат проверке, ремонту или замене. Немедленно обратитесь к авторизованному дилеру.

Обслуживание подушек безопасности

Компоненты системы подушек безопасности устанавливаются в разных частях автомобиля. Любые работы с системой подушек безопасности или разборка и сборка компонентов системы подушек безопасности в связи с обслуживанием других компонентов автомобиля должны выполняться профессиональными техниками, в противном случае система подушек безопасности может быть повреждена, что может привести к тому, что система подушек безопасности срабатывает неправильно или не срабатывает вообще при аварии.

Нераскрывшиеся подушки безопасности потенциально опасны. Такие подушки безопасности должны быть безопасно раскрыты профессионалом, когда автомобиль забракован.

⚠ ПРЕДУПРЕЖДЕНИЕ

- После срабатывания подушки безопасности ее нельзя отремонтировать, и ее необходимо заменить новым компонентом системы подушек безопасности.
- При наличии повреждений передней или боковой части автомобиля обратитесь к авторизованному дилеру для проверки дополнительной удерживающей системы.
- Не утилизируйте отработанные модули подушек безопасности или автомобиля в сборе. Для обеспечения безопасности специалисты должны использовать специальное оборудование для подрыва подушек безопасности. Неправильные процедуры обращения могут привести к травмам.

Пожалуйста, обратитесь к авторизованному дилеру для проверки следующих деталей, чтобы избежать ненадлежащего ремонта, который может привести к повреждению компонентов дополнительной удерживающей системы (SRS) или ненормальному срабатыванию подушки безопасности:

- Установка, разборка, демонтаж и ремонт вспомогательной удерживающей системы.
- Замена или модификация рулевого колеса, панели приборов, приборной панели, комбинации приборов, сидений или обивки сидений, дверей или боковых панелей кузова.

Детское автокресло

Устройство крепления детского автокресла



Этот автомобиль оснащен двумя комплектами креплений для детского автокресла ISOFIX, каждый из которых включает верхнюю неподвижную анкерную опору ① и две неподвижные анкерные нижние опоры ②.

Верхняя неподвижная анкерная опора ① расположена сзади подголовников на двух внешних сторонах заднего ряда сидений и может использоваться только после того, как декоративная крышка открыта вверх; нижняя якорная опора ② расположена в нижней части спинки заднего сиденья (положение обозначено логотипом "ISOFIX").

Неподвижная анкерная опора под сиденьем безопасности ② расположена в задней части подушки сиденья рядом с логотипом «ISOFIX», снаружи она невидима, и к ней можно прикоснуться, только сняв защиту в районе логотипа.

Этот автомобиль подходит для установки детских сидений с различными спецификациями ISOFIX, устанавливайте их в соответствии с инструкцией по эксплуатации, предоставленной производителем детского автокресла.

И ПОДСКАЗКА

После использования крепления для детского автокресла установите на место верхнюю декоративную крышку опоры крепления.

ВНИМАНИЕ

- Для данного автомобиля детское автокресло можно устанавливать только на задние сиденья с обеих сторон.
- Устройство крепления детского автокресла предназначено для установки детского удерживающего устройства. Ни при каких обстоятельствах его нельзя использовать для защиты других предметов и оборудования.
- После установки удерживающего устройства, нажмите и потяните детское автокресло в разные стороны, чтобы убедиться, что оно надежно закреплено.

Предупреждающие этикетки для детских автокресел



Табличка с предупреждающими инструкциями находится на лицевой стороне солнцезащитного козырька переднего пассажира.

Запрещается устанавливать детские автокресла, обращенные назад, на сиденья, защищенные подушками безопасности, поскольку это может привести к смерти или серьезным травмам.

Информация о использовании детских удерживающих систем для различных сидений

Группа	Место для сидения (или другое положение)		
	Переднее пассажирское сиденье	Задние боковые сиденья	Заднее среднее сиденье
Группа 0: < 10 кг	X	X	X
0 + группа: < 13 кг	X	U	X
Группа I: 9-18 кг	X	UF	X
Группа II: 15-25 кг	X	X	X
Группа III: 22-36 кг	X	X	X

Примечание: значения букв в таблице:

U: подходит для универсальных детских удерживающих систем, одобренных этой группой.

UF: пригодно для системы ограничения детей универсального типа, обращенной вперед, получившей утверждение данной группы.

L: пригодно для системы ограничения детей особой категории. Эти системы ограничения возможно относиться к специальным классам, классам с ограниченным доступом или полубоющим классам автомобилей.

V: пригодно для восстановленной системы ограничения детей универсального типа, получившей утверждение данной группы.

X: место данного сиденья не пригодно для системы ограничения деталей данной группы качества.

⚠ ПРЕДУПРЕЖДЕНИЕ

Детское удерживающее устройство, обращенное назад, строго запрещено размещать на переднем пассажирском сиденье. В случае аварии передняя подушка безопасности пассажира может ударить обращенное назад детское удерживающее устройство, что приведет к серьезной травме или смерти ребенка.

Информация о пригодности различных положений ISOFIX для детских автокресел ISOFIX

Группа	Категория размера	Модуль крепления	Место для сидения (или другое положение)			
			Переднее пассажирское сиденье	Задние боковые сиденья	Заднее среднее сиденье	Другие места
Переносная кровать	F	ISO/L1	X	X	X	X
	G	ISO/L2	X	X	X	X
Группа 0: < 10 кг	E	ISO/R1	X	IL*	X	X
0 + группа: < 13 кг	E	ISO/R1	X	IL*	X	X
	D	ISO/R2	X	IL*	X	X
	C	ISO/R3	X	IL*	X	X
Группа I: 9-18 кг	D	ISO/R2	X	IL*	X	X
	C	ISO/R3	X	IL*	X	X
	B	ISO/F2	X	IUF*	X	X
	B1	ISO/F2X	X	IUF*	X	X
	A	ISO/F3	X	IUF*	X	X
Группа II: 15-25 кг			X	IL*	X	X
Группа III: 22-36 кг			X	IL*	X	X

Примечание 1: для детских удерживающих систем, не идентифицированных по размерной категории ISOFIX (A~G), применимой группе качества, изготовитель автомобиля должен указать детскую удерживающую систему ISOFIX для конкретного автомобиля, рекомендованную для каждого сидения.

Примечание 2: значения букв в таблице:

IUF — универсальное детское автокресло ISOFIX категории "спинкой вперед" (крепится верхними ремнями) для этой весовой группы.

IL — полууниверсальные детские автокресла ISOFIX, подходящие для установки одним из следующих способов.

- детские автокресла "спинкой вперед", крепящиеся верхними ремнями или опорными ножками;
- детские автокресла "лицом вперед" с креплением на опорных ножках;
- сиденья для младенцев крепятся верхними ремнями или опорными ножками.

X — детское автокресло или автокресло для младенцев, не подходящее для указанного веса ребенка.

*: следует осторожно установить детское автокресло с опорными ножками, см. инструкции производителя по установке детского автокресла.

Меры предосторожности при использовании детских удерживающих устройств

Во время вождения автомобиля младенцы и дети младшего возраста должны быть помещены в соответствующие детские удерживающие устройства. Неправильное использование детских удерживающих устройств может привести к серьезным или смертельным травмам.

При покупке детского удерживающего устройства обязательно выберите детское удерживающее устройство, подходящее для ребенка и автомобиля.

При выборе детского удерживающего устройства сначала поместите ребенка в детское удерживающее устройство и проверьте различные регулировки, чтобы убедиться, что детское удерживающее устройство подходит для ребенка.

Некоторые типы детских удерживающих устройств могут не подходить по размеру к автомобилю. Детские удерживающие устройства следует устанавливать и использовать в соответствии с инструкциями производителя детских удерживающих устройств.

Детские удерживающие устройства следует устанавливать с обеих сторон заднего сиденья автомобиля. Согласно статистике дорожно-транспортных происшествий, дети, которые сидят сзади, получают меньшие травмы.

Перед установкой детского удерживающего устройства выпрямите спинку заднего сиденья и отрегулируйте положение переднего сиденья так, чтобы на заднем сиденье было достаточно места для установки детского удерживающего устройства.

После установки детского удерживающего устройства проверьте крепление детского удерживающего устройства перед размещением ребенка. Покачайте его из стороны в сторону и попытайтесь сильно потянуть вперед, чтобы убедиться, что он надежно закреплен. Диапазон движения детского удерживающего устройства не может превышать определенного значения. Если удерживающее устройство закреплено ненадежно, его необходимо снова затянуть и проверить еще раз.

Каждый раз перед тем, как посадить ребенка, проверяйте, надежно ли закреплено детское удерживающее устройство.

Кроме того, существует множество типов детских удерживающих устройств для детей старшего возраста, и их следует использовать для обеспечения максимальной защиты.

В жаркую погоду детское удерживающее устройство, помещенное в закрытый автомобиль, сильно нагревается. Проверяйте температуру их поверхности, прежде чем посадить туда ребенка.

⚠ ПРЕДУПРЕЖДЕНИЕ

- Установка и использование детских сидений должны соответствовать техническим инструкциям, изложенным в данном руководстве, и обязательно соответствовать местным правилам и законам. Соответствующее содержание настоящего руководства применимо к областям, где нет специальных правил по установке и использованию детских кресел, если какое-либо соответствующее содержание в настоящем руководстве не соответствует специальным правилам региона, региональные особые положения имеют преимущественную силу.
- Если детское автокресло не установлено должным образом в надлежащем положении, ребенок может быть недостаточно защищен в случае аварии, резкого торможения или резкого поворота руля, что может привести к серьезной или даже смертельной травме.

Регулировка положения рулевого колеса

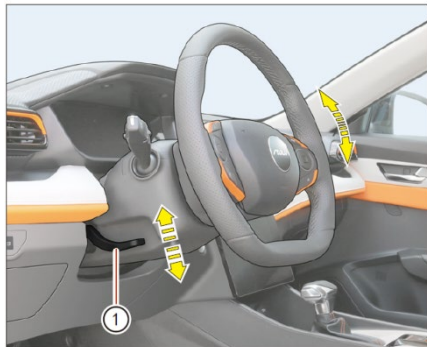

Ослабьте ручку блокировки регулировки рулевого колеса ①, чтобы снять блокировку рулевого колеса. Отрегулируйте положение рулевого колеса, чтобы обеспечить комфорт вождения и безопасность для людей разного телосложения. После правильной регулировки нажмите на ручку блокировки рулевого колеса ①, чтобы заблокировать рулевое колесо. Покачайте рулевое колесо вверх и вниз, убедитесь, что оно надежно заблокировано.

ВНИМАНИЕ

Не применяйте силу при регулировке рулевого колеса, не отпустив фиксирующую рукоятку, так как это может привести к повреждению деталей.

ПРЕДУПРЕЖДЕНИЕ

Категорически запрещается регулировать положение рулевого колеса во время движения, иначе это может привести к серьезным авариям.

Зеркало заднего вида в автомобиле

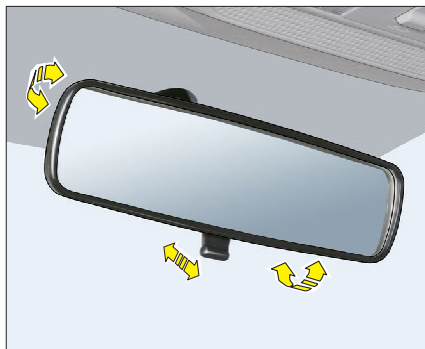

Внутреннее зеркало заднего вида имеет антибликовую функцию, которая позволяет уменьшить блики в глазах водителя от отраженного света фар сзади движущихся автомобилей. Регулируемая зеркальная поверхность помогает водителям разного роста видеть, что происходит позади автомобиля.

Держите внутреннее зеркало заднего вида и отрегулируйте его в 4 направлениях до подходящего положения в соответствии с направлением стрелки на рисунке.

Внутреннее зеркало заднего вида с антибликовым покрытием

При движении ночью, если отражение в зеркале заднего вида ослепляет водителя, потяните регулировочный рычаг назад в направлении стрелки, чтобы избежать ослепления; при движении днем переместите регулировочный рычаг вперед в направлении стрелки, чтобы восстановить вид сзади.

ПРЕДУПРЕЖДЕНИЕ

- Никогда не регулируйте внутреннее зеркало заднего вида во время движения автомобиля. Чтобы сконцентрироваться на вождении автомобиля, перед началом движения отрегулируйте положение внутреннего зеркала заднего вида.
- Для обеспечения безопасности вождения при регулировке зеркала заднего вида следует максимально уменьшить визуальную «слепую зону».

Наружные зеркала заднего вида

Наружное зеркало заднего вида имеет функции электрорегулировки, электрообогрева* и электроскладывания*.

Регулировка угла наклона стекол наружных зеркал



Устройство регулировки стекол наружных зеркал заднего вида расположено на подлокотнике двери водителя.

Когда кнопка start/stop находится в режиме «ACC» или «ВКЛ», устройство регулировки стекол наружного зеркала заднего вида может работать.

1. Выберите зеркало заднего вида, которое необходимо отрегулировать, повернув регулировочную ручку в положение **L** (левого наружного зеркала) или **R** (правого наружного зеркала заднего вида);

2. Поверните ручку регулировки вперед или назад, чтобы отрегулировать угол поворота наружного зеркала заднего вида вверх или вниз, поверните ручку регулировки влево или вправо, чтобы отрегулировать угол поворота наружного зеркала заднего вида влево или вправо;

3. После завершения регулировки поверните ручку регулировки в положение **O**.

⚠ ПРЕДУПРЕЖДЕНИЕ

- Никогда не регулируйте наружные зеркала заднего вида во время движения автомобиля. Чтобы сконцентрироваться на вождении автомобиля, перед началом движения необходимо отрегулировать положение наружного зеркала заднего вида.
- Запрещается касаться зеркального элемента руками при регулировке угла наклона наружного зеркала заднего вида, так как это может привести к травмированию пальцев и повреждению зеркала заднего вида.
- Наружные зеркала уменьшают изображения объектов. Объекты в действительности находятся ближе к автомобилю, чем кажется. Расстояние до транспортных средств или объектов позади должно быть правильно оценено.

Рекомендации по настройке наружных зеркал заднего вида

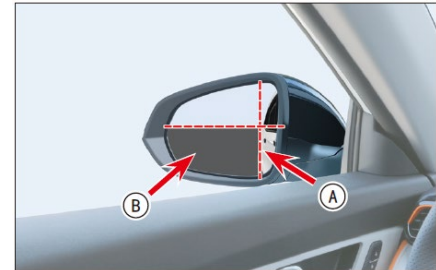

Левый и правый угол: кузов **A** занимает около 1/4 поверхности зеркала.

Верхний и нижний угол: поверхность земли **B** занимает около 1/2 поверхности зеркала.

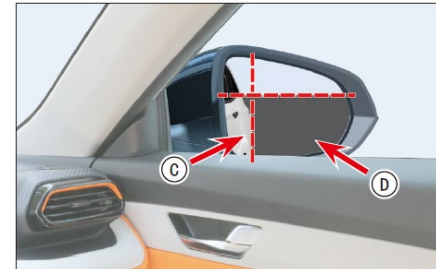

Левый и правый угол: кузов **C** занимает около 1/4 поверхности зеркала.

Верхний и нижний угол: поверхность земли **D** занимает около 2/3 поверхности зеркала.

Ручное складывание наружных зеркал*

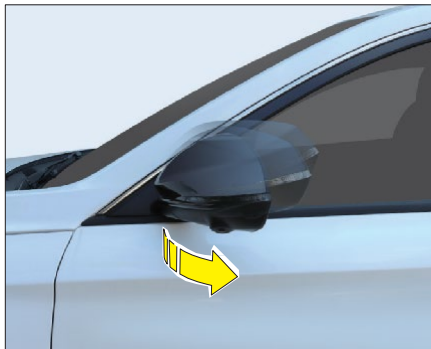

Складывание

Нажмите и удерживайте наружное зеркало заднего вида обеими руками и слегка поверните его внутрь, чтобы сложить наружное зеркало заднего вида.

Раскладывание

Нажмите и удерживайте наружное зеркало заднего вида обеими руками и осторожно толкните его наружу, чтобы разложить наружное зеркало заднего вида.

Перед началом движения обязательно разложите наружное зеркало заднего вида, отрегулируйте угол стекол для получения наилучшего обзора.

Электроскладывание наружных зеркал заднего вида*



Когда кнопка start/ stop находится в режиме «АСС» или «ВКЛ», наружное зеркало заднего вида можно сложить/разложить с помощью переключателя зеркала заднего вида, расположенного на подлокотнике двери водителя.

Складывание

Когда вы повернете регулировочную ручку в положение , наружные зеркала заднего вида автоматически складываются. Когда зеркало заднего вида сложено, нажатие этого переключателя не действует.

Раскладывание

Когда ручка регулировки повернута в обратную сторону из положения , наружное зеркало заднего вида автоматически раскладывается. Когда зеркало заднего вида разложено, нажатие на этот переключатель не действует.

Без особых обстоятельств ручное складывание не рекомендуется.

Закройте дверь, кнопка start/stop находится в режиме в режиме «Выкл», а ручка регулировки не в положении , и когда смарт-ключ находится при вас при запираии/отпираии дверей кнопкой бесключевого доступа или при помощи пульта дистанционного управления, наружное зеркало заднего вида с электроприводом будет складываться (раскладываться) автоматически.

⚠ ПРЕДУПРЕЖДЕНИЕ

- Никогда не управляйте автомобилем со сложенными наружными зеркалами. Это может привести к аварии из-за невозможности правильно оценивать дорожную обстановку позади автомобиля.
- Если корпус наружного зеркала заднего вида сместился под действием внешней силы, далее зеркало заднего вида должно быть полностью сложено только с помощью электропривода. Корпус зеркала заднего вида не должен регулироваться вручную, иначе это повлияет на функцию регулировки зеркала заднего вида.

Функция электрообогрева стекол наружных зеркал заднего вида

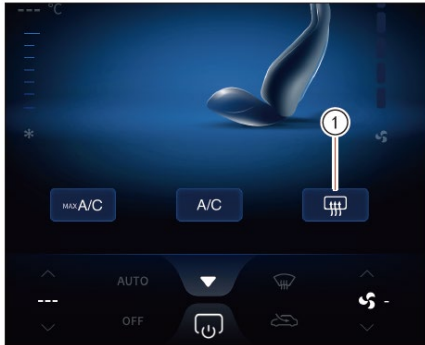

Функция электрообогрева стекла наружного зеркала заднего вида работает только при включенном зажигании.

Когда кнопка start/stop находится в режиме «ВКЛ», нажмите кнопку удаления запотевания/оттаивания заднего ветрового стекла на сенсорной панели

кондиционирования воздуха  ①, чтобы включить обогрев заднего ветрового стекла и наружных зеркал заднего вида. (Подробности см. на стр. 93)

ВНИМАНИЕ

Не включайте функцию обогрева зеркала заднего вида, если в этом нет особой необходимости, во избежание перегрева зеркала заднего вида и заднего ветрового стекла и потери заряда аккумулятора.

Солнцезащитный козырек

Защита от солнечного света спереди



Опустите козырек вниз, чтобы защитить себя от ослепляющего солнечного света.

Защита от бокового солнечного света



Снимите солнцезащитный козырек с кронштейна ① и поверните его в сторону, чтобы защитить себя от бокового ослепляющего солнечного света.

ВНИМАНИЕ

Если водителю необходимо повернуть солнцезащитный козырек в сторону во время движения, он должен соблюдать дистанцию между впереди и сзади движущимися автомобилями. Либо снизить скорость и остановить автомобиль. Следует соблюдать осторожность при перемещении солнцезащитного козырька, так как он может загромождать обзор водителю.

Косметическое зеркало



Косметическое зеркало установлено на обратной стороне солнцезащитного козырька, опустите солнцезащитный козырек и откройте крышку косметического зеркала вверх, чтобы воспользоваться косметическим зеркалом.

👁️ ВНИМАНИЕ

Во время движения автомобиля водитель не должен пользоваться косметическим зеркалом, чтобы не отвлекаться и не попасть в аварию.

Электрические стеклоподъемники

Описание электрических стеклоподъемников

Все 4 двери этого автомобиля оснащены электрическими стеклоподъемниками, некоторые из них оснащены функцией подъема одной кнопкой* и защитой от защемления*.

Когда кнопка start/stop переведена в режим «ВКЛ», стеклоподъемник может работать.

⚠️ ПРЕДУПРЕЖДЕНИЕ

- Перед закрытием окон с помощью электрических стеклоподъемников убедитесь, что нет посторонних предметов в оконном проеме.
- Не оставляйте детей или взрослых, нуждающихся в уходе, одних в автомобиле. Они могут непреднамеренно нажать на переключатель и закрыть окна, что может привести к удушью или даже смерти.
- Если в автомобиле есть пассажиры, даже в открытом поле и при выключенном двигателе, окна должны быть открыты.
- В крайнем положении, когда стекло уже почти закрылось автоматическая функция защиты от защемления не работает. Перед закрытием окна убедитесь, что руки и другие части тела всех пассажиров находятся в автомобиле, чтобы предотвратить защемление.

Главный переключатель стеклоподъемников



Главный переключатель стеклоподъемников на подлокотнике двери водителя управляет всеми стеклоподъемниками и оснащен функцией отключения стеклоподъемника пассажиров.

- ① Левый передний
- ② Передний правый
- ③ Левый задний
- ④ Правый задний
- ⑤ Выключатель блокировки стеклоподъемников передней пассажирской и задних дверей

- Автоматический режим (подъем одним нажатием*): нажмите или потяните переключатель ① ~ ④ немного сильнее до упора, даже после того, как вы его отпустите, оконное стекло автоматически опустится вниз или поднимется вверх. Во время автоматического подъема оконного стекла снова нажмите или потяните переключатель, и оконное стекло перестанет подниматься.
- Ручной режим: слегка нажмите или потяните переключатель ① ~ ④ и удерживайте его (не пересекайте ограничительную точку), оконное стекло опустится или поднимется и остановится, когда вы его отпустите.
- Нажмите переключатель ⑤, переключатель стеклоподъемника на подлокотнике двери со стороны пассажира будет отключен; нажмите переключатель еще раз, чтобы отменить отключение.

ПРЕДУПРЕЖДЕНИЕ

Если в автомобиле имеется ребенок, водителю рекомендуется включить функцию блокировки оконного стекла со стороны пассажира, чтобы ребенок не смог поднимать и опускать оконное стекло.

Переключатель стеклоподъемника со стороны пассажира



Переключатель окна со стороны пассажира может управлять соответствующим боковым стеклом.

В зависимости от конфигурации автомобиля оконные стекла некоторых моделей также имеют функции подъема одной кнопкой и защиты от защемления.

Операция подъема пассажирского окна аналогична операции подъема окна водителя.

Когда функция отключения подъема окна пассажира на главном переключателе стеклоподъемника со стороны водителя включена, переключатель окна пассажира не будет работать.

Функция подачи питания с задержкой на окно*

В течение 30 секунд после переключения кнопки start/stop из режима «ВКЛ» в режим «ВЫКЛ» оконное стекло все еще можно контролировать, поднимая или опуская его с помощью переключателя стеклоподъемника.

Для моделей без функции защиты от защемления при открытии двери функция подачи питания с задержкой стеклоподъемника отключается.

Функция защиты от защемления*

Если в процессе подъема оконное стекло встречает препятствие, оно слегка опускается на определенное расстояние, а затем останавливается.

Инициализация функции автоматического подъема и защиты от защемления

Если аккумуляторная батарея была отключена или функция автоматического подъема и функция защиты от защемления не работают, необходимо провести процедуру инициализации стеклоподъемника:

1. Поднимите переключатель подъема оконного стекла так, чтобы остановить стекло в положении более половины подъема;
2. Поднимите переключатель стеклоподъемника, чтобы поднять стекло вверх, и удерживайте его в течение 5 секунд когда стекло будет полностью закрыто;
3. Нажмите и удерживайте переключатель, чтобы полностью опустить стекло вниз и удерживайте его в течение 5 секунд, инициализация будет завершена.

⚠ ПРЕДУПРЕЖДЕНИЕ

- Перед закрытием окон с помощью электрических стеклоподъемников убедитесь, что никто не высовывает части тела или другие предметы из автомобиля.
- Не оставляйте детей или взрослых, нуждающихся в уходе, одних в автомобиле. Они могут непреднамеренно нажать на переключатель и закрыть окна, что может привести к удушью или даже смерти

Люк *

Управление открытием/закрытием люка осуществляется с помощью выключателя люка.

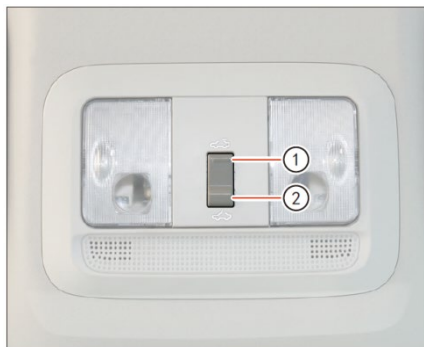

Только когда кнопка start/stop находится в режиме «ВКЛ», переключатель будет работать.

Открытие/закрытие люка

Скользящее открытие люка: нажмите на заднюю часть переключателя люка ①, люк автоматически открывается, нажмите переключатель люка еще раз, люк остановится.

Скользящее закрытие люка: нажмите на переднюю часть переключателя люка ②, люк автоматически закрывается, нажмите на переключатель люка еще раз, и люк перестанет закрываться.

Наклонное открытие люка: нажмите на переднюю часть переключателя люка ②, и люк наклонно откроется вверх.

Наклонное закрытие люка: нажмите на заднюю часть переключателя люка ①, и люк закроется.

⚠ ВНИМАНИЕ

- При закрывании люка следите за тем, чтобы никто не подносил руки или другие части тела, а также предметы к люку, иначе это может привести к травме.
- Не оставляйте детей и взрослых, нуждающихся в уходе, одних в автомобиле. Они могут непреднамеренно коснуться переключателей и органов управления, что может стать причиной несчастных случаев.
- Открывайте люк с электроприводом только тогда, когда на нем нет льда или снега, в противном случае это может привести к его неисправности.
- Не допускайте, чтобы что-либо выступало из сдвижного люка, иначе это может повредить уплотнение.
- Во время движения автомобиля при открытом сдвижном люке может возникать шум воздушного потока и резонансный шум. Это нормально, и его можно уменьшить, изменив положение сдвижного люка или открыв боковое окно.
- Перед открытием люка удалите с люка капли воды, снег, лед или песок.
- Не кладите ничего на световой люк или окружающее пространство.
- Когда люк в крыше открыт, пожалуйста, не используйте функцию омывателя ветрового стекла, в противном случае жидкость омывателя ветрового стекла может попасть на стекло, а затем попасть в автомобиль.
- Регулярно проверяйте и прочищайте сливное отверстие светового люка, чтобы предотвратить его засорение.

Солнцезащитная шторка люка



Чтобы открыть или закрыть шторку люка, сдвиньте её назад/вперед.

При скользящем открывании люка шторка люка открывается автоматически, но не закрывается вместе с люком, поэтому козырек люка необходимо будет закрыть вручную.

После скользящего открытия люка шторка люка закрывается не полностью, поэтому сначала необходимо закрыть стекло люка.

⚠ ПРЕДУПРЕЖДЕНИЕ

- Не закрывайте солнцезащитную шторку люка, если стекло люка открыто во время движения. В это время ветер против направления движения автомобиля может привести к опрокидыванию солнцезащитной шторки и повреждению её частей.
- Во время закрытия люка не позволяйте никому вставать или высовываться из люка во избежание травм.

Защита от заземления

Когда люк или солнцезащитная шторка автоматически закрывается, при столкновении с препятствием функция автоматического предотвращения заземления люка или солнцезащитной шторки останавливает люк или солнцезащитную шторку и открывается на определенное расстояние.

Если люк натолкнется на препятствие во время наклонного закрытия, функция автоматической защиты от заземления позволит люку полностью открыться.

Автоматическая функция защиты от заземления также срабатывает в случае мгновенной нагрузки, препятствующей закрывающему движению.

ПРЕДУПРЕЖДЕНИЕ

В крайнем положении закрытия стекла люка препятствия могут быть не обнаружены, и функция автоматической защиты от заземления не сработает. Прежде чем закрыть люк, убедитесь, что руки и другие части тела всех пассажиров находятся в автомобиле.

Инициализация люка *

Если люк в крыше не работает должным образом, рекомендуется выполнить процедуру инициализации:

1. Нажмите на переднюю часть переключателя люка, чтобы наклонить люк в максимальное положение.
2. Нажмите на переднюю часть выключателя люка и удерживайте более чем 7 секунд, пока люк не начнет слегка дергаться вперед-назад один раз, это указывает на то, что инициализация завершена.
3. Выполните операцию закрытия/открытия люка, чтобы убедиться, что все функции люка работают правильно.

Если люк по-прежнему не работает должным образом, обратитесь к авторизованному дилеру для ремонта.

**Отопление и кондиционирование воздуха
(автоматическое кондиционирование воздуха)**

Отопитель и кондиционер работают только при работающем двигателе. Пока кнопка start/stop находится в режиме «ВКЛ», но двигатель выключен, объем воздуха все еще можно регулировать с помощью кнопки скорости вентилятора отопителя.

Когда двигатель не работает, не включайте вентилятор кондиционера на длительное время, чтобы избежать чрезмерного расхода заряда батареи.

Если в жаркий летний день необходимо быстро охладить салон автомобиля. Сначала откройте окна для проветривания, затем включите кондиционер, установите температуру до минимума, скорость вентилятора до максимума и выберите режим обдува к лицу, и уже после охлаждения салона отрегулируйте соответствующую температуру и скорость вентилятора.

Использование режима внутренней циркуляции в течение длительного времени делает воздух в автомобиле плохого качества. Для обеспечения свежего воздуха в автомобиле, пожалуйста, используйте режим внешней циркуляции при нормальных обстоятельствах. Чтобы обеспечить чистый воздух в автомобиле, старайтесь не курить в автомобиле.

В дождливую и холодную погоду длительное использование режима внутренней циркуляции может привести к запотеванию стекол окон.

Водяной пар в воздухе будет конденсироваться и удаляться через дренажную трубку во время охлаждения. Поэтому, когда автомобиль останавливается и под образуется лужа воды – это является нормальным явлением работы системы кондиционирования.

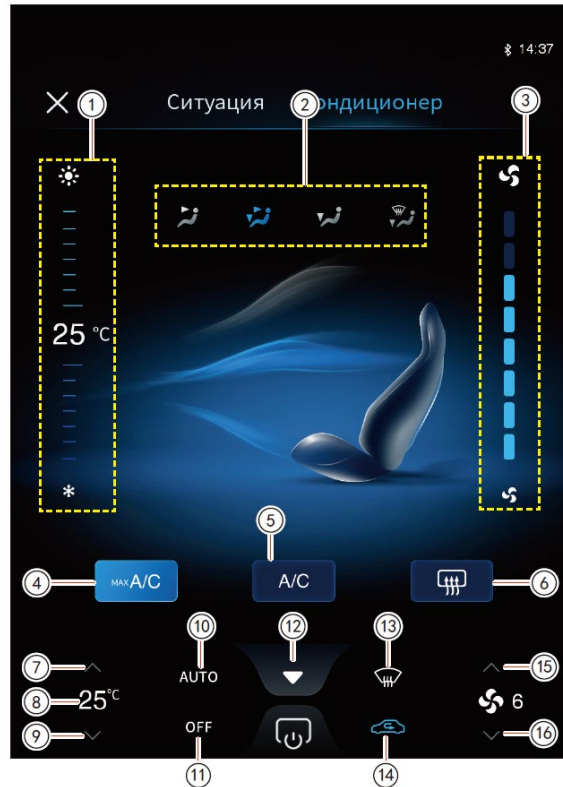

- ① Область сенсорной регулировки температуры
- ② Сенсорные кнопки выбора режима вентиляции
- ③ Область сенсорной регулировки скорости вентилятора
- ④ Кнопка режима максимального охлаждения
- ⑤ Кнопка включения/отключения «A/C» (кондиционера)
- ⑥ Кнопка обогрева заднего стекла
- ⑦ Кнопка повышения температуры
- ⑧ Индикатор температуры в салоне
- ⑨ Кнопка уменьшения температуры
- ⑩ Кнопка автоматического режима (AUTO) (климат-контроль)
- ⑪ Кнопка отключения системы отопления/кондиционирования воздуха
- ⑫ Скрыть/развернуть панель MP5
- ⑬ Кнопка защиты от запотевания лобового стекла
- ⑭ Кнопка включения режима внутренней/внешней циркуляции воздуха
- ⑮ Кнопка увеличения скорости вентилятора
- ⑯ Кнопка уменьшения скорости вентилятора

1

Підготовка перед вождінем

Рекомендации по использованию кондиционера

Для более эффективного использования кондиционера разумно используйте методы эксплуатации, предложенные в таблице ниже.

Цель	Переключатель А/С	Внутренняя и внешняя циркуляция	Распределение воздуха	Регулировка температуры	Регулировка объема воздуха	Примечания:
Холодный воздух	Включение	Сначала внутренняя затем внешняя	Нажмите кнопку выбора режима вентиляции, чтобы выбрать режим вентиляции с обдувом лица.	Отрегулируйте температуру кондиционера, наблюдайте за значением температуры на экране дисплея кондиционера, чем меньше, тем ниже, при минимальной температуре показывается значок LD .	Нажмите кнопку увеличения объема воздуха, наблюдайте за цветовыми блоками объема воздуха на дисплее кондиционера, чем больше цветных блоков, тем больше объем воздуха.	Когда компрессор работает, он будет потреблять часть мощности двигателя, поэтому мощность будет потеряна.
Теплый воздух	Выключение	Сначала внутренняя затем внешняя	Нажмите кнопку выбора режима вентиляции, чтобы выбрать режим вентиляции с обдувом ног.	Отрегулируйте температуру кондиционера, наблюдайте за значением температуры на экране дисплея кондиционера, чем больше, тем выше, при макс. температуре показывается значок HI .	Нажмите кнопку увеличения объема воздуха, наблюдайте за цветовыми блоками объема воздуха на дисплее кондиционера, чем больше цветных блоков, тем больше объем воздуха.	Теплый воздух нагревает воздух через охлаждающую жидкость двигателя, и двигателю требуется некоторое время, чтобы выдуть теплый воздух.
Вентиляция	Выключение	Внешняя	Нажмите кнопку выбора режима вентиляции, чтобы выбрать режим вентиляции с обдувом лица.	Отрегулируйте температуру кондиционера и следите за значением температуры на дисплее кондиционера до тех пор, пока не появится значок LD .	Нажмите кнопку увеличения объема воздуха, наблюдайте за цветовыми блоками объема воздуха на дисплее кондиционера, чем больше цветных блоков, тем больше объем воздуха.	Свежий воздух извне можно вдувать в машину. Объем воздуха можно регулировать в зависимости от уровня комфорта.
Удаление запотевания с внутренней стороны лобового стекла	Включение	Внешняя	Нажмите кнопку размораживания / удаления запотевания переднего ветрового стекла, чтобы выбрать режим размораживания и вентиляции переднего ветрового стекла.	Отрегулируйте температуру кондиционера и следите за значением температуры на дисплее кондиционера до тех пор, пока не появится значок LD .	Нажмите кнопку увеличения объема воздуха, наблюдайте за цветовыми блоками объема кондиционера, чем больше цветных блоков, тем больше объем воздуха.	Когда переднее ветровое стекло запотевает, это влияет на зрение водителя и создает угрозу безопасности.
Размораживание лобового стекла снаружи	Выключение	Внутренний	Нажмите кнопку размораживания / удаления запотевания переднего ветрового стекла, чтобы выбрать режим размораживания и вентиляции переднего ветрового стекла.	Отрегулируйте температуру кондиционера, наблюдайте за значением температуры на экране дисплея кондиционера, чем больше, тем выше, при макс. температуре показывается значок HI .	Нажмите кнопку увеличения объема воздуха, наблюдайте за цветовыми блоками объема воздуха на дисплее кондиционера, чем больше цветных блоков, тем больше объем воздуха.	Для быстрой разморозки установите максимальную температуру. Защита от запотевания/обледенения заднего ветрового стекла осуществляется кнопкой  .
Выключение системы	Выключение	Внешняя	Нажмите кнопку выбора режима вентиляции, чтобы выбрать режим вентиляции с обдувом ног + вентиляции переднего ветрового стекла.	Отрегулируйте температуру кондиционера и следите за значением температуры на дисплее кондиционера до тех пор, пока не появится значок LD .	Нажмите кнопку уменьшения объема воздуха, наблюдайте за цветовыми блоками объема воздуха на дисплее кондиционера так, чтобы цветовой блок был минимальным.	После завершения настройки нажмите кнопку выключения кондиционера, чтобы выключить систему.

Солнечный датчик кондиционера

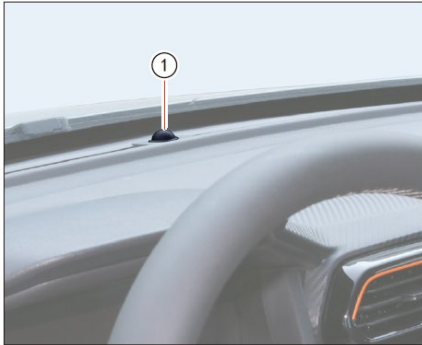

Датчик кондиционера ① на приборной панели помогает поддерживать постоянную температуру. Не кладите никакие предметы на датчик или рядом с ним.

Регулировка системы кондиционирования воздуха

Авт. режим

Нажмите кнопку автоматического режима **AUTO**, нажмите кнопку увеличения/уменьшения температуры, чтобы установить температуру. Система начнет автоматически комбинировать поступление холодного и горячего воздуха, а также автоматически управлять режимом внутренней/внешней циркуляции воздуха, режимом воздушного потока и скоростью вентилятора, чтобы как можно быстрее повысить или понизить температуру внутри автомобиля до заданной температуры.

Ручн. режим

При включенном автоматическом режиме кондиционирования воздуха (AUTO) система переходит в ручной режим нажатием кнопки переключателя внутренней/внешней циркуляции воздуха, кнопки **A/C**, кнопки **max A/C**, кнопки удаления запотевания переднего ветрового стекла, синий индикатор кнопки AUTO на дисплее гаснет, и кондиционер переходит в состояние, соответствующее нажатой кнопке, и переходит в ручной режим. В этот момент режим выпуска воздуха, объем воздуха, уровень температуры, внутренняя и внешняя циркуляция воздуха, переднее и заднее оттаивание и размораживание могут быть отрегулированы вручную в соответствии с требованиями комфорта.

Включение и выключение системы кондиционирования воздуха

Включение системы кондиционирования воздуха

Когда система кондиционирования воздуха выключена, можно нажать кнопку скорости вентилятора на панели управления кондиционером или на дисплее MP5, кнопку автоматического

режима **AUTO**, кнопку **A/C**, кнопку **max A/C**, кнопку регулировки объема воздуха, кнопку защиты от запотевания лобового стекла и кнопку выбора режима вентиляции для включения системы кондиционирования.

При нажатии кнопки размораживания переднего ветрового стекла кондиционер переходит непосредственно в режим размораживания переднего ветрового стекла, при повторном нажатии - выходит из режима размораживания.

Выключение системы кондиционирования воздуха

Когда система включена, нажмите кнопку выключения кондиционера **OFF**, чтобы выключить систему.

👁️ ВНИМАНИЕ

- Не оставляйте детей или взрослых, нуждающихся в присмотре, одних в автомобиле, и не оставляйте домашних животных в автомобиле одних. Это может привести к серьезным авариям, даже к человеческим жертвам, из-за непреднамеренного прикосновения к выключателям или контроллерам.
- В жаркую, солнечную погоду в закрытом автомобиле в салоне температура внутри будет быстро повышаться, что может привести к тяжелым или даже смертельным травмам людей или животных.

Регулировка температуры

Нажмите кнопку повышения температуры на панели управления кондиционером для увеличения

температуры , температура заметно повысится, когда температура достигнет значения 31 °C, снова нажмите кнопку повышения

температуры , чтобы войти в режим максимального нагрева, на дисплее появится индикатор HI. После этого контроллер кондиционера не будет реагировать на команду увеличения температуры; нажмите кнопку понижения

температуры  на панели управления кондиционером для уменьшения температуры, когда температура достигнет значения 16°C, продолжайте нажимать кнопку понижения

температуры , чтобы войти в режим максимального охлаждения, на дисплее появится индикатор LO, после этого контроллер кондиционера не будет реагировать на команду уменьшения температуры. Также можно регулировать температуру нажатием в области сенсорной регулировки температуры. Когда температура в машине высокая и требуется охлаждение, только при работающем двигателе

нажмите кнопку , и холодильное оборудование (компрессор) начнет работать.

Регулировка скорости подачи воздуха (вентилятора)

Когда кондиционер выключен, нажмите кнопку

увеличения скорости вентилятора , и система кондиционирования начнет работать. Когда кондиционер включен, нажмите кнопку уменьшения

 или кнопку увеличения ,

чтобы изменить скорость вращения вентилятора,  в правой части значка будет показан диапазон скорости от 1 до 8. В то же время его также можно регулировать нажатием в области сенсорной

Имеется 8 уровней объема воздуха, чем больше цветных блоков в области сенсорной регулировки, тем больше объем воздуха.

Переключение режима внутренней/внешней циркуляции

Нажмите кнопку циркуляции воздуха  на панели управления, синий индикатор на кнопке загорится, указывая на то, что режим внутренней циркуляции воздуха активирован; снова нажмите

кнопку циркуляции воздуха  на панели управления, загорится белый индикатор, указывая на то, что включен режим внешней циркуляции воздуха.

Переключение режима вентиляции

При включенном кондиционере нажмите кнопку выбора режима вентиляции на панели управления, режим вентиляции выбирается в соответствии с циклами обдува лица, обдува лица/ног, обдува ног и обдува ног/разморозки, чтобы выбрать режим обдува:

 Поток воздуха в основном выдувается из центрального и бокового вентиляционного отверстия.

 Поток воздуха в основном выдувается из переднего окна.

 Поток воздуха в основном выдувается из ножного воздуховода.

 Поток воздуха в основном выдувается из переднего окна и ножного выхода воздуха.

Предохранение от запотевания лобового стекла

Когда кнопка start/stop переключена в режим «ВКЛ», можно управлять кнопкой управления размораживателем переднего лобового стекла. Обогрев ветрового стекла используется для уменьшения влаги, тумана и инея на поверхности ветрового стекла, чтобы улучшить обзор.

Чтобы быстро избавиться от запотевания поверхности лобового стекла, выполните следующие действия:

- Отрегулируйте ручку температуры так, чтобы была установлена самая низкая температура в обычных погодных условиях, и самая высокая температура в холодную погоду.
- Включите максимальный скорость подачи воздуха (вентилятора).
- Нажмите на кнопку .
- Включите внешнюю циркуляцию воздуха.

После очистки переднего лобового стекла, пожалуйста, нажмите кнопку , чтобы перевести систему в автоматический режим.

При нажатии кнопки предохранения от запотевания лобового стекла на дисплее MP5 , когда температура наружного воздуха выше 2 °C, кондиционер автоматически включит компрессор, отрегулирует скорость подачи воздуха до 7-й передачи и откроет режим циркуляции воздуха, когда наружная температура ниже 2 °C, кондиционер автоматически выключает компрессор, регулирует объем воздуха до 8 передачи ветра и включает режим внешней циркуляции воздуха.

регулировки температуры.

Предохранение от запотевания заднего ветрового стекла и наружных зеркал*

Когда кнопка start/stop переводится в режим "ВКЛ", то кнопкой обогрева заднего стекла/наружного зеркала заднего вида можно управлять. Обогреватель заднего стекла используется для уменьшения влаги, тумана и инея на его поверхности, чтобы улучшить обзор сзади.

Нажатием на кнопку обогрева заднего стекла/наружного зеркала заднего вида* вы можете включить и выключить функцию. Если нет принудительного выключения, функция обогрева автоматически отключится через 15 минут работы.

ВНИМАНИЕ

Чтобы использовать функцию защиты от запотевания длительное время, обязательно запустите двигатель, иначе аккумулятор легко разрядится.

ПОДСКАЗКА

После удаления тумана или инея необходимо отключить режим предохранения от запотевания стекла, чтобы снизить энергопотребление и сэкономить топливо.

Функция защиты от холодного ветра

Когда кондиционер находится в режиме AUTO, и температура охлаждающей жидкости ниже 46°C, он входит в режим защиты от холодного воздуха и выполняет следующие действия: режим переходит в положение оттаивания, скорость вентилятора находится на 3, а остальные состояния остаются неизменными. При переключении питания автомобиля в режим «ON» более чем на 4 минут или при температуре воды в двигателе выше 54 °C, система выходит из режима защиты от холодного ветра.

Режим максимального охлаждения

Когда кондиционер находится в автоматическом режиме, уменьшите температуру до индикации температуры на дисплее состояния кондиционера.

Если наружная температура составляет $\geq 1^\circ\text{C}$, состояние кондиционера затем автоматически регулируется на:

1. Режим вентиляции - режим обдува лица  ;
2. Кондиционер "A/C" включен;
3. Скорость вентилятора на максимум;
4. Включен режим внутренней циркуляции воздуха;
5. Температура выходящего воздуха: полностью охлажден.

Функция защиты от горячего воздуха

При запуске двигателя кондиционер включается в первый раз и находится в автоматическом режиме AUTO. Если система определяет необходимость охлаждения, она входит в режим защиты от горячего воздуха, в это время состояние кондиционера - внешняя циркуляция, скорость вентилятора - 2, режим обдува лица и ног, другие элементы управления не затрагиваются. Через 5 секунд кондиционер выходит из режима защиты от горячего воздуха.

Режим максимального отопления

Когда кондиционер находится в автоматическом режиме, повышаете температуру до индикации температуры на дисплее состояния кондиционера. В этот момент кондиционер переходит в режим максимального отопления, и состояние кондиционера автоматически настраивается следующим образом:



1. Кондиционер "A/C" выключен;
2. Режим вентиляции - режим обдува ног  ;
3. Скорость вентилятора - 8;
4. Включен режим внешней циркуляции воздуха;
5. Температура выходящего воздуха: полностью нагрет.

Охлаждение

Кондиционер работает только при работающем двигателе.

1. Нажмите на кнопку , чтобы значок кнопки загорелся синим цветом;

2. Нажмите кнопку понижения температуры  на панели управления, чтобы установить более низкую температуру. Пожалуйста, установите желаемую температуру в соответствии со значением температуры, отображаемым на дисплее состояния кондиционера;

3. Нажмите кнопку увеличения скорости вентилятора . Установите требуемую скорость в соответствии с мощностью вентилятора, , отображаемой на дисплее состояния кондиционера



⦿ ВНИМАНИЕ

- Температура снаружи автомобиля очень высокая, и для повышения эффективности охлаждения можно активировать режим внутренней циркуляции.
- Если вам нужно установить максимальную мощность охлаждения, нажмите кнопку максимального охлаждения , система кондиционирования воздуха автоматически настраивает режим циркуляции на режим внутренней циркуляции и регулирует температуру до минимального значения, а скорость вентилятора до максимального положения.
- Если вы чувствуете, что летом из воздуховодов выходит горячий воздух, установите кондиционер в режим внутренней циркуляции, установив температуру на самое низкое значение.

⦿ ВНИМАНИЕ

- Конденсированная вода в системе выводится через предустановленную дренажную трубу во время охлаждения. Поэтому, когда автомобиль останавливается, под ним образуется лужа воды.
- Для поддержания хорошей герметичности компрессора кондиционера, его следует эксплуатировать не реже одного раза в месяц.
- Кондиционер полезен в любое время года, поскольку он удаляет влагу и водяной пар.
- Для достижения хорошего охлаждающего эффекта окна во время использования должны быть закрыты.
- Если вы долго находитесь на солнце, температура внутри автомобиля повысится. В это время вы можете открыть окно, проветрить автомобиль на короткое время, а затем закрыть. Когда кондиционер работает, он увеличивает расход топлива.

Максимальное охлаждение

Нажмите кнопку  режима максимального охлаждения , в этот момент индикатор кнопки загорится синим цветом, и система кондиционирования воздуха переключается на функцию максимального охлаждения. В это время состояние кондиционирования воздуха автоматически настраивается следующим образом:





- Включен режим внутренней циркуляции воздуха.
- Максимальная скорость вентилятора.
- Температура установлена на самое низкое значение.
- Режим вентиляции - режим обдува лица 

Еще раз нажмите кнопку максимального охлаждения , и система выходит из функции максимального охлаждения, и восстанавливается бывшее состояние кондиционера.

i ПОДСКАЗКА

После того, как температура внутри автомобиля упадет до соответствующего значения, попробуйте отключить функцию максимального охлаждения, чтобы снизить потребление энергии и сэкономить топливо.

Отопление

1. Нажмите на кнопку  и убедитесь, что индикатор  на кнопке выключен.
2. Нажмите кнопку повышения температуры  на панели управления, чтобы установить более высокую температуру. Установите желаемую температуру в соответствии со значением температуры, отображаемым на дисплее состояния кондиционера.
3. Нажмите кнопку повышения скорости вентилятора . Установите требуемую скорость в соответствии с мощностью вентилятора,  отображаемой на дисплее состояния кондиционера

ВНИМАНИЕ

- Когда температура снаружи автомобиля очень низкая, эффективность отопления можно повысить, включив режим внутренней циркуляции кондиционера.
- Если вам нужно установить максимальную мощность отопления, установите максимальную температуру и максимальную скорость вентилятора.
- Если окно запотело, нажмите кнопку предохранения от запотевания переднего ветрового стекла, чтобы предотвратить запотевание, вместо удаления запотевания теплым воздухом, когда кондиционер выключен.

Хладагент кондиционера

Хладагент, впрыскиваемый в систему кондиционирования воздуха, полностью учитывает воздействие на окружающую среду. При обслуживании кондиционера следует использовать специальную машину для заправки хладагентом и смазки. Использование неподходящего хладагента или смазки может привести к серьезному повреждению системы кондиционирования воздуха. (Подробнее о рекомендуемых хладагентах см.стр. 243)

ВНИМАНИЕ

Обратитесь к авторизованному дилеру для обслуживания системы кондиционирования воздуха.

Фильтр кондиционера

Система кондиционирования воздуха оснащена фильтром для удаления грязи, пыльцы, пыли и т. д. Для обеспечения эффективного обогрева, предохранения от запотевания и вентиляции кондиционером очищайте или заменяйте фильтр кондиционера в соответствии с интервалом технического обслуживания, указанным в данном руководстве. Для замены фильтра кондиционера обратитесь к официальному дилеру.

Если наблюдается заметное снижение расхода воздуха или если окна имеют тенденцию запотевать при работе обогревателя или кондиционера, замените фильтр кондиционера.

Центральные воздуховоды

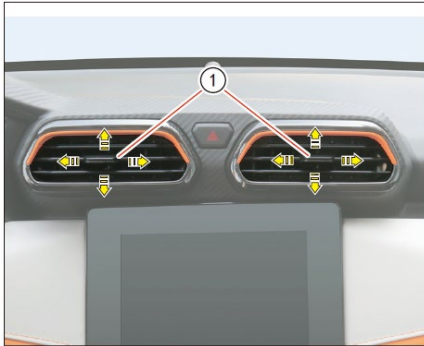

Переместите кнопку ①, чтобы отрегулировать (вверх/вниз, влево/вправо) направление воздушного потока в желаемое положение.

Переместите кнопку ① в крайнее левое положение, чтобы закрыть выход воздуха.

Боковой воздуховод

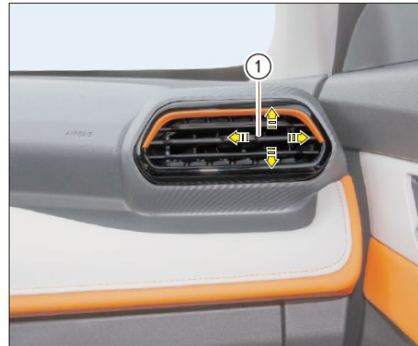

Переместите кнопку ①, чтобы отрегулировать (вверх/вниз, влево/вправо) направление воздушного потока в желаемое положение.

Переместите кнопку ① в крайнее левое положение, чтобы закрыть выход воздуха.

Центральный воздуховод для заднего ряда*

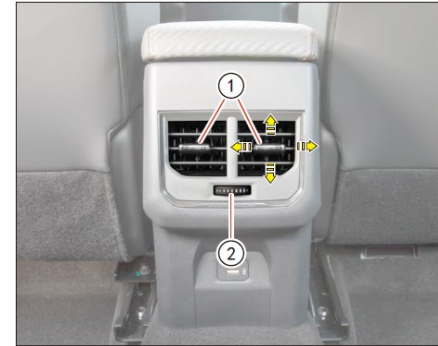

Переместите кнопку ①, чтобы отрегулировать (вверх/вниз, влево/вправо) направление воздушного потока в желаемое положение.

Поверните роликовый переключатель ② влево, чтобы увеличить подачу воздуха.

Поверните роликовый переключатель ② вправо, чтобы уменьшить объем воздуха или закрыть полностью подачу воздуха.

! ПОДСКАЗКА

После закрытия подачи все еще возможно будет иметься определенная степень потока воздуха, и это нормальное явление.

Передние фары и задние фонари

Передние фары



Галогенные фары*

- ① Дальний свет (галогенная лампа)
- ② Ближний свет (галогенная лампа)
- ③ Дневные ходовые огни/габаритные огни/указатели поворота (LED)

Светодиодные фары*

- ④ Указатель поворота (галоген)
- ⑤ Дневные ходовые огни/габаритные огни (LED)
- ⑥ Дальний/ближний свет (LED)
- ⑦ Передний потолочный светильник
- ⑧ Боковой указатель поворота в зеркале заднего вида

1

Подготовка перед вождением

Задние фонари

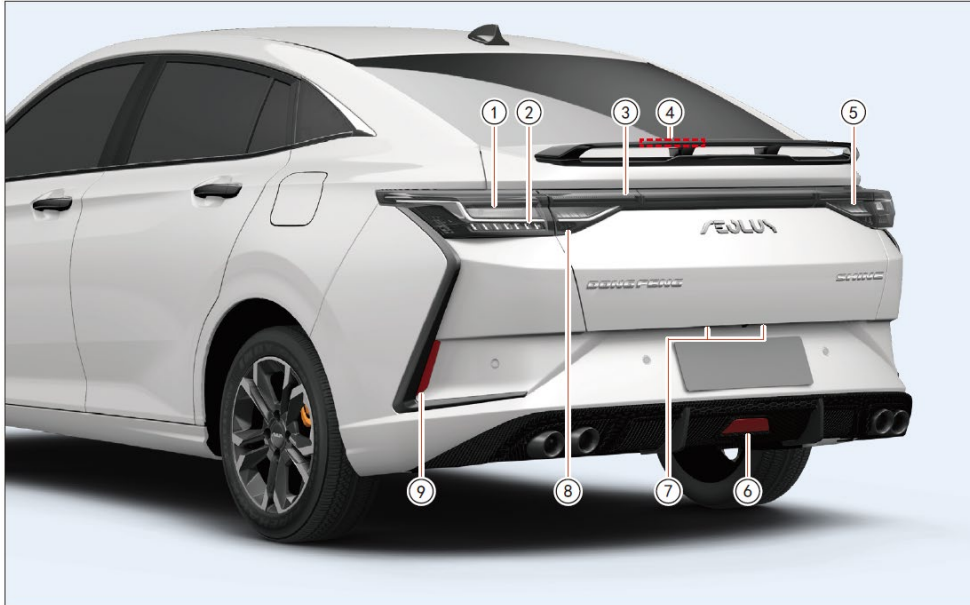

- ① Указатель поворота
- ② Габаритный фонарь/стоп-сигнал
- ③ Проникающий габаритный огонь*
- ④ Дополнительная лампа стоп-сигнала
- ⑤ Фонарь заднего хода
- ⑥ Задняя противотуманная фара
- ⑦ Фонари освещения номерного знака
- ⑧ Габаритный фонарь/указатель поворота/фонарь заднего хода*
- ⑨ Отражатель

Примечание: отражатель используется для отражения света движущихся сзади транспортных средств, напоминая водителям движущихся сзади транспортных средств о необходимости соблюдать безопасную дистанцию. Если ответный отражатель поврежден, его следует заменить у официального дилера, чтобы обеспечить безопасность вождения.

Функция света

Основное освещение

При использовании освещения следует соблюдать положения «Правил о безопасности дорожного движения».

Функция передних и задних фонарей автомобиля заключается в обеспечении хорошего обзора водителю и подача сигналов другим участникам дорожного движения:

- Габаритный свет: когда автомобиль движется или временно припаркован, он указывает на наличие и ширину автомобиля, что легко распознается другими участниками дорожного движения.
- Ближний свет: для освещения дороги впереди. При встрече с транспортными средствами используйте ближний свет вместо дальнего, чтобы не ослеплять водителя встречного автомобиля.
- Дальний свет: для освещения дороги впереди на большее расстояние, переключайтесь на ближний свет при встрече с автомобилями.

ВНИМАНИЕ

Блок фары не герметизирован, поскольку при включении лампы выделяется тепло, которое необходимо отводить через вентиляционные отверстия на лампе. Влажный воздух также может попадать внутрь фары через вентиляционное отверстие на ней, и на поверхности будет образовываться конденсат. Это нормальное природное явление, которое не повлияет на функцию освещения и срок службы лампы. Внутренняя часть лампы покрыта противотуманной краской, и происходит небольшая конденсация водяного пара, что является нормальным явлением. В это время припаркуйте автомобиль в сухом и проветриваемом месте, и водяной пар постепенно рассеется. Если внутри фары скапливается вода в больших количествах, обратитесь к авторизованному дилеру.

Вспомогательное освещение

Настройка дополнительного освещения должна соответствовать особым условиям вождения:

- Задние противотуманные фары: лучше видны на расстоянии в тумане.
- Дневные ходовые огни: лучше видны при вождении в дневное время.
- Указатель поворота — необходимо включать при поворотах, чтобы предупредить других участников движения.

Комбинированный выключатель света

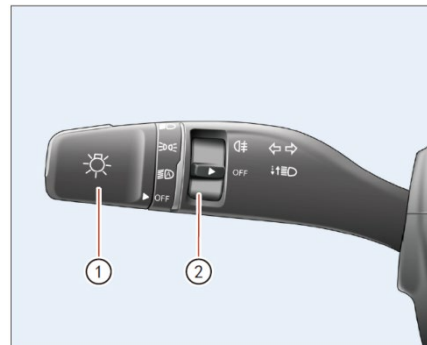

- ① Ручка управления светом
- ② Ручка управления противотуманными фарами

ВНИМАНИЕ

Когда двигатель выключен и кнопка старт-стоп установлена в положении «ВЫКЛ», фары (кроме габаритных огней) могут гореть не более 10 минут, после чего они автоматически выключаются. Будьте осторожны, выключайте все огни при парковке, чтобы не разрядить аккумулятор.

Управление освещением

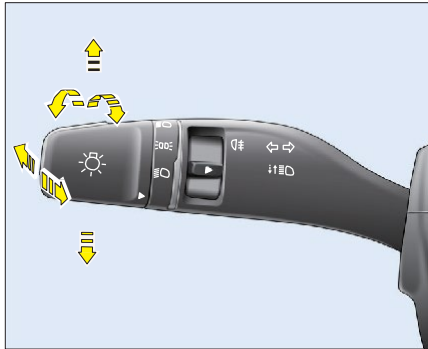



Выключение света

Поверните ручку управления светом так, чтобы метка  совпала с положением **OFF**, все источники света погаснут.

При запуске двигателя загораются дневные ходовые огни.

Автоматическое загорание фар



Поверните ручку управления светом так, чтобы метка  совпала с положением , а на комбинации приборов загорелся индикатор автоматического включения фар. В таком режиме при слабом освещении вне автомобиля

(например, ночью или во время движения), передние фары включатся автоматически. Для отключения этого режима поверните ручку



управления светом так, чтобы метка  с положением **OFF**.

Если функция автоматического включения фар выходит из строя, включаются ближний свет и габаритные огни, обратитесь к дилеру для проверки.

Габаритный огонь

Поверните ручку управления светом так, чтобы метка  совпала с положением , а на комбинации приборов загорелся индикатор габаритных огней , передние и задние габаритные огни и подсветка комбинации приборов в это время будут включены.

Включение ближнего/дальнего света

Поверните ручку управления светом так, чтобы метка  совпала с положением , индикатор включения ближнего света на комбинации приборов загорится, и ближний свет в это время будет включен.

При включенном ближнем свете, нажмите комбинированный переключатель света в направлении вперед перпендикулярно плоскости рулевого колеса, чтобы включить дальний и ближний свет, при этом также загорится индикатор

включения дальнего света  на комбинации приборов. Чтобы выключить дальний свет, верните комбинированный переключатель света в исходное положение.

Предупреждение дальним светом

Даже если фары не включены, потяните ручку комбинированного переключателя в направлении плоскости (на себя) рулевого колеса, чтобы кратковременно включить дальний свет, отпустите ее и выключите, и комбинированный переключатель вернется в исходное положение. Повторная операция может вызвать вспышку дальнего света и реализовать предупреждающий эффект дальнего света.

ВНИМАНИЕ

Включение дальнего света при хорошем освещении приведет к ослеплению водителя встречного автомобиля, вызовет визуальные ошибки водителя встречного автомобиля и легко приведет к дорожно-транспортному происшествию. При использовании дальнего света обратите внимание на следующее:

- Категорически запрещается использовать дальний свет при движении по городским дорогам.
- При встрече со встречным транспортным средством ночью следует попеременно использовать дальний и ближний свет. При встрече транспортных средств в темное время суток на дороге без центральных развязывающих устройств или без центральной линии ближний свет следует включать на расстоянии 150 метров от встречного транспортного средства.
- Автомобили, проезжающие по крутым поворотам, склонам, арочным мостам, пешеходным переходам или перекресткам без светофора в ночное время, также должны попеременно использовать дальний и ближний свет для подачи сигналов.
- При обгоне автомобилей в темное время суток используйте попеременно дальний и ближний свет фар для напоминания; когда автомобиль сзади мигает дальним и ближним светом фар, он должен безопасно уступить дорогу.
- Если встречный автомобиль едет со включенным дальним светом и создает блики, нужно попеременно использовать дальний и ближний свет, чтобы напомнить другому транспортному средству о необходимости выключить дальний свет.
- Если вы столкнулись с тем, что встречный транспорт часто переключает фары, чтобы осветить вас, следует переключиться на ближний свет.
- Если автомобиль позади вас ослепляет вас включенным дальним светом фар, несколько раз нажмите на тормоз, чтобы предупредить его о необходимости соблюдать безопасную дистанцию.
- При движении по скоростной автомагистрали следует использовать дальний свет.

Указатель поворота

Поверните комбинированный переключатель света вверх, чтобы включить правый указатель поворота, в это время на комбинации приборов мигает указатель правого поворота .

Поверните комбинированный переключатель света вниз, чтобы включить левый указатель поворота, в это время на комбинации приборов мигает указатель левого поворота .

Когда поворот будет завершён и рулевое колесо вернется в исходное положение, ручка автоматически вернется в свое положение и автоматически погаснет сигнал поворота.

Неисправность указателя поворота

Включите указатель поворота, когда передние и задние указатели поворота и указатель поворота на соответствующей стороне комбинации приборов быстро мигают, это означает, что данный указатель поворота неисправен и требует ремонта, поэтому обратитесь в сервисный центр официального дилера проверки.

Функция смены полосы движения указателя поворота

Когда вам нужно сменить полосу движения, слегка нажмите на комбинированный переключатель света.

Чтобы сменить полосу движения направо, слегка поднимите вверх комбинированный переключатель (не включайте в крайнее положение), указатель правого поворота  мигнет 3 раза и одновременно замигает правый указатель поворота на комбинации приборов.

Чтобы сменить полосу движения налево, слегка нажмите вниз (не включайте в крайнее положение), указатель левого поворота  мигнет 3 раза и одновременно замигает левый указатель поворота на комбинации приборов.

ВНИМАНИЕ

После поворота или смены полосы движения убедитесь, что комбинированный переключатель света возвращен в исходное положение, в противном случае его следует вернуть вручную.

Задние противотуманные фары

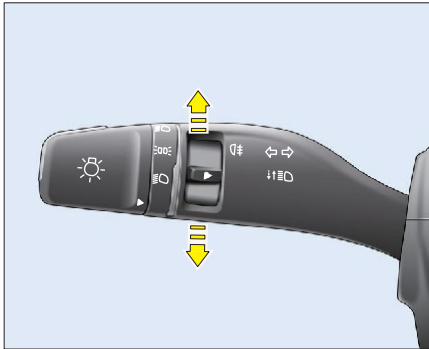



Противотуманные фары включаются только при включенном ближнем или дальнем свете.

Включение / выключение задней противотуманной фары

Переключите ручку управления противотуманными фарами вверх, чтобы совместить значок  с

положением , при этом загорается задний противотуманный фонарь и загорается индикатор

включения заднего противотуманного фонаря  на комбинации приборов, и ручка управления противотуманными фарами автоматически возвращается в положение **OFF**.

Снова переключите ручку вверх в положение , при этом задний противотуманный фонарь погаснет, как и индикатор включения заднего противотуманного фонаря  на комбинации приборов.

ВНИМАНИЕ

Используйте противотуманные фары только в туманную, дождливую или снежную погоду. В хорошую погоду не включайте задние противотуманные фары, иначе они будут ослеплять водителей автомобилей сзади и сказываться на безопасности движения.

Регулировка высоты фар



Переключите кнопку старт-стоп в режим «ВКЛ». После включения ближнего света водитель может повернуть колесо ручной регулировки ① на левой стороне прибора, чтобы отрегулировать высоту излучения фар.

Увеличение: переместите колесико регулировки вверх, значение станет больше;

Снижение: переместите колесико регулировки вниз, световой пучок опустится вниз;

Пример регулировки высоты

Положение колеса регулировки	Загрузка в багажнике	Количество пассажиров
0	Без загрузки	Только водитель
1	Без загрузки	Передний пассажир и водитель
2	Без загрузки	Только водитель и задние пассажиры
3	Без загрузки	Нет свободных мест
4	Полная загрузка	Нет свободных мест
5	Полная загрузка	Передний пассажир и водитель
6	Полная загрузка	Только для водителя

i ПОДСКАЗКА

При регулировке высоты фар регулируется только ближний свет, но не дальний.

Задержка освещения (функция «Проводи меня домой»)

Функция освещения с задержкой помогает пассажирам покинуть автомобиль в темное время суток:

1. Переведите кнопку старт-стоп из режима «ACC» или «ВКЛ» в режим «ВЫКЛ»;
2. В течение 60 секунд потяните комбинированный переключатель света в сторону плоскости рулевого колеса (на себя), и на некоторое время включится ближний свет. Когда задержка заканчивается, свет автоматически выключается.

Настройка функции задержки освещения

Функция сопровождения меня домой может быть установлена через аудиовизуальную систему MP5, а также может быть установлено время задержки освещения, а время задержки освещения может быть установлено на «15 секунд», «30 секунд», «45 секунд» или «60 секунд».

Питание задержки включения света

Когда кнопка старт-стоп установлена в режиме «ВКЛ» и включены ближний, дальний или задние противотуманные фары, поверните кнопку старт-стоп в положение «ВЫКЛ», и ближний, дальний или задние противотуманные фары будут включены, и автоматически выключены через 5 минут.

Если свет не выключается при выходе из машины, когда все двери закрыты, нажмите кнопку блокировки на пульте дистанционного управления, и фары автоматически выключаются.

👁️ ВНИМАНИЕ

Когда двигатель не работает в течение длительного времени, не включайте фары, чтобы избежать разряда аккумулятора.

Лампа освещения багажника

Лампа освещения багажника, расположенная в верхней части средней части багажника, загорается при открытии крышки багажника. Лампа гаснет при закрытии крышки багажника.

Передние потолочные лампы

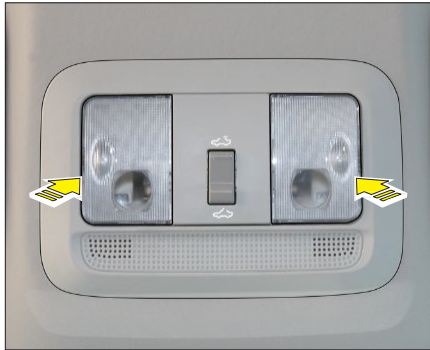

Нажмите на левую или правую переднюю потолочную лампу, чтобы включить её и нажмите еще раз для её отключения.

👁️ ВНИМАНИЕ

Пока аккумулятор заряжен, передняя потолочная лампа будет работать независимо от положения кнопки старт-стоп. Когда передняя потолочная лампа не используется, ее следует выключать, чтобы избежать потери заряда аккумулятора.

Функция энергосбережения внутреннего освещения

Когда внутреннее освещение включено, оно автоматически гаснет в течение 5 минут после перевода кнопки старт-стоп в положение «ВЫКЛ». Чтобы снова включить внутреннее освещение, установите кнопку старт-стоп в положение «ВКЛ».

Дневные ходовые огни

Кнопка старт-стоп установлена в режим «ВКЛ», двигатель работает и включаются дневные ходовые огни. Это не только повышает безопасность движения, но и придает стильный вид.

Дневные ходовые огни гаснут при остановке двигателя.

Стеклоочистители и стеклоомыватели лобового стекла

Стеклоочистители и омыватели ветрового стекла будут работать только тогда, когда кнопка старт-стоп находится в режиме «ON».

👁️ ВНИМАНИЕ

- Если стеклоочиститель заблокирован снегом или льдом, не включайте стеклоочиститель в это время, а включите функцию предотвращения запотевания ветрового стекла, чтобы нагреть ветровое стекло и удалить снег/лед с рычага стеклоочистителя и вокруг него. Не включайте стеклоочиститель, пока снег или лед не будут удалены.
- Если после мойки автомобиля в автоматической мойке на ветровом стекле, вытертом стеклоочистителями, остались пятна, это может быть воск или другие остатки. После мойки автомобиля в автоматическом мойке очистите ветровое стекло стеклоомывающей жидкостью.
- Не включайте стеклоочиститель, когда ветровое стекло сухое, это может повредить стеклоочиститель. Кроме того, грязь, скопившаяся на ветровом стекле, может поцарапать ветровое стекло, поэтому его следует сбрызнуть водой, а затем протереть.

Комбинированный переключатель стеклоочистителя и стеклоомывателя ветрового стекла

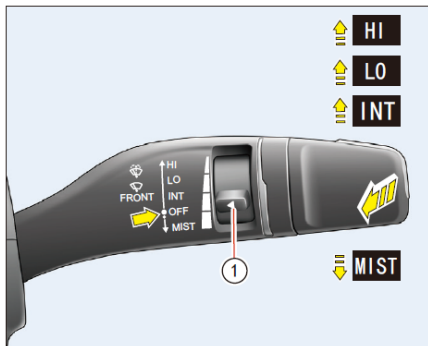

- OFF** - Остановка работы.
- INT** - Прерывистая очистка.
- LO** - Очистка на низкой скорости.
- HI** - Очистка на высокой скорости.
- MIST** - Одноэтапная очистка.

① - Рычаг регулировки времени прерывистого режима

Поднимите комбинированный переключатель в направлении плоскости рулевого колеса (на себя), стеклоомыватель работает и распыляет мощную жидкость.

Стеклоочиститель переднего ветрового стекла

Когда комбинированный переключатель установлен в положении **OFF**, стеклоочистители и стеклоомыватели ветрового стекла не работают.

Стеклоочиститель работает прерывисто при переключении в положение **INT**. Переместите рычаг ① вверх, чтобы сократить время интервала, и переместите рычаг ① вниз, чтобы увеличить время интервала.

Стеклоочиститель работает на низкой скорости при переключении в положение **LO**.

Стеклоочиститель работает на высокой скорости при переключении в положение **HI**.

Когда комбинированный переключатель находится в положении **OFF**, переместите его вниз параллельно плоскости рулевого колеса в положение **MIST**, в этом случае стеклоочиститель сработает один раз, а затем автоматически вернется в исходное положение.

Стеклоомыватель переднего ветрового стекла

Чтобы управлять стеклоомывателем, поднимите комбинированный переключатель в направлении плоскости рулевого колеса (на себя) до тех пор, пока на ветровое стекло не будет распылено необходимое количество омывающей жидкости, после чего 2 или 3 раза подряд проведите стеклоочистителем переднего ветрового стекла, а затем автоматически вернитесь в исходное положение.

⚠ ПРЕДУПРЕЖДЕНИЕ

Если температура окружающей среды ниже 0°C, омывающая жидкость может замерзнуть на ветровом стекле, что приведет к затуманиванию зрения и снижению безопасности движения; если необходимо очистить ветровое стекло, делайте это на низкой скорости или во время остановки.

👁 ВНИМАНИЕ

- Не используйте функцию стеклоомывателя ветрового стекла при открытом люке в крыше, так как стеклоомывающая жидкость может попасть на стекло и затем разбрызгаться в салон автомобиля.
- Время непрерывной работы омывателя не должно превышать 4 секунд.
- Не используйте омыватель, если в бачке стеклоомывателя нет омывающей жидкости.
- Зимой необходимо использовать незамерзающую стеклоомывающую жидкость. Не добавляйте водопроводную воду, так как это может привести к повреждению механизма омывателя при замерзании водопроводной воды.

2. Безопасное вождение

Инструкции по вождению	66	Коробка передач с двойным сцеплением (DCT)*	97	Круиз-контроль*	111
Содержание автомобиля в исправном состоянии	66	Механическая коробка передач (MT)*	99	Круиз с постоянной скоростью*	111
Правильная посадка водителя и пассажиров	66	Тормозная система и различные ассистенты	101	Контроль слепых зон*	113
Осторожное вождение	67	Электронный стояночный тормоз (EPB)	103	Система помощи при выезде с парковки задним ходом (RCTA)*	116
Знания и навыки вождения	68	Автоматическая парковка (AUTO HOLD)	105	Система предупреждения об открытии двери (DOW)*	117
Безопасная парковка	74	Антиблокировочная тормозная система (ABS)	106	Система контроля давления в шинах*	118
Основные элементы панели управления	76	Электронная система распределения тормозных усилий (EBD)	106	Система помощи при парковке	119
Управление рулевым колесом	78	Система помощи при торможении (BA)	106	Парковочный радар	119
Звуковой сигнал	78	Система приоритета тормозов (BOS)	107	Камера заднего вида*	121
Кнопки быстрого набора на рулевом колесе*	78	Электронная система стабилизации (ESC)	107	Система кругового обзора 360**	123
Комбинация приборов	80	Гидравлическая помощь при торможении (HBA)	108	Противоугонная система	127
Комбинация приборов	80	Гидравлический усилитель тормозов (HBB)	108	Общие инструкции	127
Сигнальные лампы и световые индикаторы	85	Система помощи при трогании на подъеме (HNC)	109	Противоугонная функция автомобиля	127
Зуммер и текстовое напоминание*	91	Система контроля тяги (TCS)	109	Заправка топливом	128
Запуск двигателя и переключение передач ...	93	Рулевое управление с электроусилителем ..	110	Заправка топливом	128
Инструкции по работе с педалью	93	Рулевое управление с электроусилителем ..	110		
Запуск и остановка автомобиля	94				

В этом разделе содержится важная информация, советы по эксплуатации, рекомендации и меры предосторожности для безопасного вождения. Для обеспечения вашей безопасности и безопасности ваших пассажиров, пожалуйста, внимательно прочитайте и соблюдайте соответствующие правила.

Содержание автомобиля в исправном состоянии

Неисправности автомобиля очень опасны для безопасного вождения. Чтобы поддерживать автомобиль в безопасном состоянии, водитель должен обращаться к авторизованному дилеру для регулярного технического обслуживания автомобиля в соответствии с правилами, изложенными в данном руководстве, и выполнять ежедневное техническое обслуживание автомобиля перед каждой поездкой.

Правильная посадка водителя и пассажиров

Правильная поза для водителя

Правильная поза сидения для водителя позволит снизить утомляемость при вождении и обеспечить безопасность вождения автомобиля.

Для безопасности водителей и пассажиров перед началом движения водитель должен выполнить следующее:

1. Переместите сиденье назад и вперед в подходящее положение, чтобы педали акселератора и тормоза могли быть полностью нажаты при слегка согнутых коленях;
2. Отрегулируйте спинку сиденья под соответствующим углом, чтобы она была полностью прижата к вашей спине;

3. Отрегулируйте рулевое колесо так, чтобы расстояние между рулевым колесом и грудью было как можно больше. Следите за тем, чтобы локтевой сустав мог удерживать самую высокую точку руля при небольшом изгибе;

4. Установите зеркала заднего вида в подходящее положение;

5. Правильно пристегните ремень безопасности.

Правильная поза для переднего пассажира

В целях безопасности пассажир на переднем сиденье должен выполнить следующие действия:

1. Максимально отрегулируйте сиденье так, чтобы между передним пассажиром и приборной панелью оставалось достаточное расстояние, таким образом, при срабатывании подушки безопасности могла быть обеспечена наиболее эффективная защита безопасности;

2. Отрегулируйте спинку сиденья близко к вертикали, чтобы она была полностью прижата к вашей спине;

3. Правильно пристегните ремень безопасности;

4. Ноги должны находиться в пространстве для ног перед передним сиденьем.

Правильная поза для задних пассажиров

В целях обеспечения безопасности пассажиры на задних сиденьях должны выполнять следующие действия:

1. Отрегулируйте подголовник так, чтобы середина подголовника находилась на одном уровне с серединой уха задних пассажиров, а затылок находился как можно ближе к подголовнику;

2. Сохраняйте правильную позу для сидения и старайтесь держать спину как можно ближе к спинке сиденья;

3. Поместите ноги в пространство для ног перед задними сиденьями и держите их близко к полу;

4. Правильно пристегните ремень безопасности;

5. При перевозке детей необходимо принять надлежащие меры защиты в соответствии с действующими правилами.

Безопасность при перевозке домашних животных

Если в вашем автомобиле есть домашние животные, обратите внимание на следующее:

1. Управляя автомобилем, не играйте с домашними животными, иначе это приведет к серьезным авариям;
2. Всегда следите за тем, чтобы животные всегда были должным образом закреплены во время движения, например, используйте ящик для перевозки животных. В противном случае животные могут помешать водителю управлять автомобилем и стать причиной серьезной аварии;
3. В случае аварии, резкого поворота руля или экстренного торможения незакрепленные домашние животные могут быть подброшены в автомобиле, что приведет к травмам;
4. Не оставляйте домашних животных в автомобиле без присмотра, домашние животные могут случайно нажать на переключатель и активировать оборудование автомобиля, что приведет к серьезным авариям. Домашние животные также могут погибнуть от удущья в закрытом автомобиле.

Нагрузка**👁️ВНИМАНИЕ**

Груз в автомобиле или на нем и его распределение могут существенно изменить характеристики движения автомобиля, поэтому необходимо соответствующим образом скорректировать стиль вождения и двигаться более плавно. Особенно, когда груз тяжелый, скорость автомобиля должна быть должным образом снижена.

Осторожное вождение

- Избегайте резкого ускорения или торможения.
- Избегайте резких поворотов.
- Избегайте внезапных поворотов или резкой смены полосы движения.
- Старайтесь не приближаться слишком близко к идущему впереди транспортному средству.
- Избегайте вождения в состоянии усталости: избегайте вождения, когда ваша реакция ослаблена. Например, прием препаратов, вызывающих сонливость, алкогольных напитков и наркотиков может ухудшить способность к реакции и стать причиной серьезных аварий.

В зависимости от конкретных дорожных и погодных условий (таких как сильный ветер, пыль, ливень, метель, переход вброд, горная местность и т. д.) осторожное вождение автомобиля является необходимым условием для обеспечения безопасной и комфортной поездки. Водители должны научиться управлять автомобилем в различных обстоятельствах.

⚠️ ПРЕДУПРЕЖДЕНИЕ

- Во время вождения не отвлекайтесь на внешние факторы, такие как курение, прием пищи, разговоры с пассажирами или ответы на телефонные звонки.
- Избегайте вождения, когда ваша реакция ослаблена. Например, прием сонных препаратов, алкогольных напитков и наркотиков может ухудшить ваши рефлексы и стать причиной серьезных аварий. (Всемирная организация здравоохранения (ВОЗ) перечислила 7 основных категорий лекарств, которые могут нарушить безопасное вождение после их приема, и предложила запретить вождение после их приема. К этим 7 категориям препаратов относятся: снотворные препараты, воздействующие на нервную систему, препараты, вызывающие тошноту и рвоту или аллергические реакции, анальгетики, стимуляторы, препараты для лечения эпилепсии, антигипертензивные препараты и гипогликемические препараты и т. д.)
- Строго соблюдайте правила дорожного движения и ограничения скорости.
- Обратите внимание на постоянный контроль скорости автомобиля и всегда адаптируйте скорость автомобиля к текущим дорожным и погодным условиям, транспортному потоку.
- Во время поездок на автомобиле избегайте движения и остановок в полях с сухой травой и т.п., так как они могут зацепиться за выхлопную трубу автомобиля и привести к пожару.

Знания и навыки вождения

Эффективное использование автомобиля

1. Поддерживайте автомобиль в хорошем рабочем состоянии. Грязные воздушные и масляные фильтры, грязное масло и грязные свечи зажигания снижают производительность двигателя и расход топлива. Регулярное техническое обслуживание необходимо для продления срока службы всех компонентов и снижения эксплуатационных расходов. Если вы часто ездите в тяжелых условиях, вам следует сократить интервал технического обслуживания, пробег и цикл.

2. Поддерживайте правильное давление в шинах. Недостаточное давление в шинах приведет к ненормальному износу шин и повышенному расходу топлива.

3. Схождение колес должно быть точным, иначе это приведет к слишком быстрому износу шин, увеличению нагрузки на двигатель и перерасходу топлива.

4. Не кладите в машину лишние предметы. Чрезмерная нагрузка увеличит нагрузку на двигатель, что приведет к увеличению расхода топлива.

5. Медленно и плавно ускоряйтесь, избегайте быстрого старта.

6. По возможности избегайте зон с интенсивным движением, а также избегайте постоянного ускорения и торможения. Движение с частыми остановками и перерывами увеличивает расход топлива.

7. Избегайте ненужных остановок и торможений и поддерживайте постоянную скорость. Соблюдение разумной дистанции до других транспортных средств, чтобы избежать экстренного торможения, что также уменьшит износ тормозов.

8. Не кладите ногу на педаль тормоза. Это приведет к преждевременному износу и перегреву тормозных колодок, и также перерасходу топлива.

9. Обязательно двигайтесь на небольшой скорости при боковых порывах ветра, чтобы легко было управлять автомобилем.

10. При вождении автомобиля следите за правильной траекторией и избегайте царапания боковой стороны шины острыми предметами или краем дороги, иначе это может привести к повреждениям, таким как разрыв шины и несчастным случаям.

11. Во время движения автомобиля избегайте наезда на край дороги. Снижайте скорость при движении по неровной дороге.

12. Избегайте попадания грязи и грязевых отложений на шасси автомобиля, что поможет не только уменьшить вес автомобиля, но и предотвратить коррозию.

13. При мойке автомобиля или движении по глубоким лужам тормоза могут намочить. Во время движения сначала следует двигаться на низкой скорости и несколько раз слегка нажать на педаль тормоза, чтобы тормоза могли быстро высохнуть. Ведите автомобиль осторожно, и если тормоза по-прежнему не работают, безопасно остановитесь и обратитесь к авторизованному дилеру.

ВНИМАНИЕ

- Перед началом движения убедитесь, что стояночный тормоз отпущен.
- Не кладите ноги на педаль тормоза во время движения, иначе вы можете неосознанно нажать на педаль тормоза, что приведет к перегреву тормозных колодок, ненужному износу и перерасходу топлива.
- При движении вниз по длинному и крутому склону снижайте скорость и переключайтесь на более низкую передачу. При чрезмерном использовании тормозов они перегреваются и не работают должным образом.
- Будьте осторожны при ускорении, переключении на повышенную, пониженную передачу или торможении при движении по скользкой дороге. Внезапное ускорение или торможение может привести к заносу автомобиля.
- Старайтесь избегать движения по поверхности дороги с водой, чтобы тормоза не промокли и не потеряли эффективность.

Трехкомпонентный каталитический нейтрализатор

Трехкомпонентный каталитический нейтрализатор представляет собой устройство контроля выбросов отработавших газов, установленное в выхлопной системе. Высокотемпературное сжигание отработанных газов в трехкомпонентном каталитическом нейтрализаторе способствует снижению загрязнения выхлопных газов.

⚠ ПРЕДУПРЕЖДЕНИЕ

- Компоненты выхлопной системы и выхлопные газы очень горячие. Люди, животные и легковоспламеняющиеся предметы не должны приближаться к компонентам выхлопной системы.
- Не паркуйте автомобиль на земле с легковоспламеняющимися предметами, такими как сухая трава, макулатура или сухие листья. В противном случае горячие вещества могут воспламениться, что приведет к пожару.
- Избегайте регулярного вождения с чрезвычайно низким уровнем топлива. Продолжение движения при недостатке топлива легко может привести к прерывистой и неравномерной подаче топлива в двигатель, что приведет к повреждению каталитического нейтрализатора.
- Не позволяйте двигателю работать на холостом ходу на высоких оборотах во время прогрева двигателя.
- Не запускайте двигатель «с толкача» или буксиром.

Выхлопной газ (окись углерода)

Не запускайте двигатель в течение длительного времени в закрытом помещении, например, в гараже.

Не оставляйте двигатель работающим, не включайте обогрев или охлаждение воздуха на длительное время при остановленном автомобиле.

Во время движения держите крышку багажника закрытой, иначе выхлопные газы попадут в салон.

В следующих случаях обратитесь к авторизованному дилеру для проверки:

1. Выхлопные газы попадают в салон автомобиля.
2. Звук выхлопной системы кажется ненормальным.
3. В аварии повреждена выхлопная система, днище или задняя часть автомобиля.

⚠ ПРЕДУПРЕЖДЕНИЕ

Выхлопные газы содержат бесцветный монооксид углерода без запаха. Вдыхание большого количества окиси углерода может привести к потере сознания или даже смерти.

Вождение в дождь

Во время дождя следует соблюдать осторожность, так как видимость ухудшается, окна запотевают, а дорожное покрытие становится скользким.

Вождение с выключенными фарами, противотуманными фарами и аварийной сигнализацией может привести к ухудшению видимости в ливень.

Если тормоза мокрые, это повлияет на эффективность торможения, поэтому необходимо увеличить дистанцию между автомобилями и снизить скорость при движении в дождливую погоду.

Не двигайтесь на высокой скорости по дороге во время дождя, так как чем выше скорость, тем легче проскальзывание воды между шинами и дорогой.

👁 ВНИМАНИЕ

При наличии воды на поверхности дороги существует риск скольжения. Внезапное торможение, резкое ускорение и резкий поворот руля могут привести к пробуксовке шин, ухудшению управляемости автомобиля и стать причиной аварии.

Вождение в брод

Если вам необходимо передвигаться по дорогам со стоячей водой, обратите внимание на следующее:

1. Перед преодолением брода необходимо правильно оценить или выяснить глубину зоны перехода и характеристики зоны стоячей воды. Не пытайтесь преодолеть насильно брод через участки со стоячей водой, где условия неизвестны.
2. Переключитесь на более низкую передачу, но избегайте работы двигателя на высоких оборотах.
3. Выберите ровное место и двигайтесь по затопленной поверхности плавно и медленно со скоростью пешехода.
4. При преодолении брода не останавливайтесь и не глушите двигатель.
5. После преодоления брода несколько раз слегка нажмите на педаль тормоза, чтобы просушить тормоза и восстановить тормозное усилие.
6. После преодоления брода следует удалить грязь с протектора шин.
7. Не разгоняйтесь в местах, залитых водой. Если вы быстро переходите брод, перед автомобилем образуется волна воды, которая может привести к попаданию воды в воздухозаборник двигателя и вызвать серьезные повреждения двигателя (гидроудар).
8. Не открывайте двери во время преодоления брода. Держите воду подальше от автомобиля.
9. При преодолении брода не перезапускайте двигатель принудительно после его выключения, чтобы избежать его необратимого повреждения.

Советы по вождению зимой

1. С наступлением зимы обратитесь к авторизованному дилеру для и обслуживания автомобиля.
2. Используйте моторное масло, охлаждающую жидкость и жидкость для мытья стекол, подходящие для низкотемпературной среды.
3. При необходимости используйте зимние шины.
4. Рекомендуется иметь при себе некоторые необходимые аварийные инструменты: такие как скребки для удаления снега и льда, лопата и т. д.
5. Не открывайте принудительно замерзшие двери, окна, люки и не двигайте замерзшие стеклоочистители, сначала растопите замерзший участок теплой водой и немедленно вытрите воду, чтобы предотвратить повторное замерзание.
6. При необходимости очистите от снега воздухозаборник в нижней части лобового стекла.
7. Проверьте и удалите лед и снег, которые могут скапливаться на переднем и заднем ветровых стеклах, наружных фонарях, крыше, шасси, шинах или тормозах.
8. Удаляйте снег или грязь с подошв обуви перед посадкой в автомобиль.
9. Двигайтесь плавно, медленно ускоряйтесь, держитесь на безопасном расстоянии от впереди идущего автомобиля, избегайте резкого ускорения, торможения и маневрирования, а также не используйте функцию круиз-контроля.

Проезд через туннель

Человеческому глазу требуется некоторое время, чтобы адаптироваться к резкому затемнению или повышению яркости окружающего света. При движении через туннель следует обратить внимание на следующие моменты:

1. Снижайте скорость и соблюдайте безопасную и достаточную дистанцию между вашим и впереди идущим транспортным средством.
2. Внимательно следите за дорожными знаками или информационными табло.
3. Заранее включить фары, при этом не желательно использовать звуковой сигнал.

Советы по торможению

- Меры предосторожности при торможении

После торможения следует убрать ногу с педали тормоза.

Не нажимайте педали тормоза и акселератора одновременно во время движения.

После резкого торможения не останавливайтесь сразу, а продолжите движение на короткое расстояние, чтобы использовать поток воздуха для более быстрого охлаждения тормозов.

Во время движения категорически запрещается выключать двигатель, иначе усилитель тормозов не сработает и чтобы тормоз сработал вам придется нажать на педаль с большим усилием, а это очень опасно.

При нормальной работе системы ABS можно почувствовать легкую вибрацию на педали тормоза, педаль в это время не отпускать, а продолжать нажимать на неё до упора.

Во время экстренного торможения нажимайте на педаль тормоза с максимальной скоростью и с максимальным усилием и до упора.

- Торможение на спуске

При движении по уклону не нажимайте на педаль тормоза, иначе это приведет к перегреву тормозов и снижению эффективности торможения. При спуске по длинному склону для моделей с механической коробкой передач вы можете выбрать более низкую передачу, чтобы в полной мере использовать торможение двигателем. Не нажимайте на педаль тормоза слегка постоянно, иначе это может привести к уменьшению тормозного вакуумного усиления и повлиять на эффективность торможения.

- Торможение на скользкой дороге

Если вы долгое время ехали под проливным дождем не используя тормоза, то при первом торможении из-за мокрых тормозов, эффективность торможения может быть снижена.

Торможение также может быть неэффективно после мойки автомобиля или после проезда по глубокой воде.

Тормозной путь увеличивается на мокрой и скользкой дороге, и следует уделить внимание сохранению большей дистанции до впереди идущего автомобиля.

После мойки автомобиля или движения по скользкой дороге, если позволяют дорожные условия, несколько раз нажмите на педаль тормоза, чтобы прогреть тормозной диск, просушить тормоз и восстановить тормозное усилие.

- Торможение на дорогах, посыпанных противогололедной солью.

Если вы едете по дорогам, покрытым противогололедной солью, на тормозных дисках и колодках может образоваться слой соли, что также может значительно увеличить тормозной путь. В таких случаях следуйте инструкциям ниже:

1. Для обеспечения безопасности всех участников дорожного движения выполните не прямое торможение для предотвращения накопления соли;
2. В конце поездки или перед началом следующей поездки осторожно нажмите на педаль тормоза;
3. Держитесь на большем расстоянии от впереди идущего автомобиля.

- Торможение с помощью новых тормозных колодок

Новые тормозные колодки и диски достигают оптимального тормозного эффекта только после приработки. Поэтому при начале движения эффект торможения должен достигаться за счет приложения большего усилия к педали тормоза.

Вождение в период обкатки

Меры предосторожности при прохождении периода обкатки

В целях увеличения срока службы автомобиля новые автомобили должны проходить обкатку на начальном этапе эксплуатации.

1. Период обкатки – 1500 км.
2. Выберите лучшую дорогу и езжайте с легким грузом.
3. Следует управлять автомобилем осторожно, скорость и частота вращения двигателя должны быть умеренными, скорость не должна превышать 80% от максимальной скорости, также не следует длительное время двигаться с постоянной скоростью.
4. Не нажимайте педаль акселератора до упора для быстрого ускорения.
5. Избегайте экстренного торможения в течение первых 300 км.
6. Строго соблюдайте рабочие процедуры, хорошо выполняйте ежедневное техническое обслуживание автомобиля и обращайтесь внимание на изменение звука и температуры каждого узла во время работы.

После пробега в течение 3 месяцев или 5000 км (в зависимости от того, что наступит раньше) вы должны обратиться к официальному дилеру для первого технического обслуживания.

Обкатка двигателя

Необходимая обкатка двигателя не только продлевает срок службы, но и снижает расход топлива. Новый двигатель должен пройти обкатку в течение 1500 км и вы должны соблюдать следующие правила в период обкатки:

1. Избегайте работы двигателя на высоких оборотах, скорость не должна превышать 4000 об/мин.
2. Не буксируйте другие автомобили.

Проехав 1500 км, вы можете постепенно увеличивать обороты двигателя и скорость автомобиля до максимально допустимого диапазона.

На начальном этапе обкатки сопротивление внутреннего трения двигателя намного больше, чем после обкатки, а расход масла может быть выше нормы, поэтому уровень моторного масла необходимо регулярно проверять.

Все подвижные части двигателя могут достичь наилучшей посадки после обкатки.

 ВНИМАНИЕ
Меры предосторожности при обкатке также следует соблюдать, если в автомобиле был заменен двигатель или другие компоненты трансмиссии.

Обкатка шин и тормозных колодок

Первые 500 км следует двигаться на умеренной скорости, чтобы обкатать новые шины.

Первые 300 км новые тормозные колодки и тормозные диски ещё не могут достичь наилучшего тормозного эффекта, поэтому следует избегать экстренного торможения, следует сохранять достаточно безопасную дистанцию и медленно нажимать на педаль тормоза для достижения наилучшего результата.

 ВНИМАНИЕ
<ul style="list-style-type: none">• Новые шины и тормозные колодки, не прошедшие обкатку, не обладают лучшим сцеплением и трением, поэтому в течение первых 500 км следует соблюдать осторожность, чтобы избежать аварий.• Обкатка также требуется после замены новых шин и тормозных колодок.• Во время вождения держитесь на безопасном расстоянии от других транспортных средств и остерегайтесь ситуаций, требующих экстренного торможения. Поскольку новые шины и тормозные колодки еще не прошли обкатку, сцепление и трение недостаточны, что может привести к дорожно-транспортным происшествиям.

Вождение в холодных условиях

В условиях сурового холода, помимо условий, необходимых для зимнего вождения, следует учитывать следующее:

- Убедитесь, что аккумуляторная батарея находится в хорошем состоянии.
- Поскольку пусковая мощность, обеспечиваемая аккумулятором при низкой температуре, ниже, чем при нормальной температуре. Поэтому перед началом зимы лучше всего проверить аккумулятор автомобиля у официального дилера, а при необходимости зарядить или заменить аккумулятор.
- Если автомобиль необходимо оставить в очень холодных условиях на несколько дней или дольше, аккумулятор автомобиля следует снять и хранить в помещении с нормальной температурой, чтобы защитить аккумулятор от повреждения при замерзании.
- В условиях сильного холода автомобиль рекомендуется оставлять в гараже, укрывать от ветра/дождя/снега или, по возможности, накрывать толстой хлопчатобумажной курткой, чтобы предотвратить потерю заряда аккумулятора и способность автомобиля к холодному запуску.
- Трудности или невозможность запуска автомобиля при чрезвычайно низких температурах окружающей среды (например, ниже -25°C), возможно, не являются неисправностью автомобиля.
- Если температура окружающей среды крайне низкая (-35°C и ниже), запрещается запускать автомобиль и управлять им.

Вождение в жарких условиях

В жарких условиях из-за высокой температуры окружающей среды могут возникнуть опасные ситуации, такие как перегрев двигателя и разрыв шин, что может привести к несчастным случаям, поэтому обратите внимание на следующее:

- Выберите масла и жидкости, подходящие для эксплуатации автомобиля в жарком климате (моторное масло, охлаждающая жидкость и т. д.).
- Перед началом движения убедитесь, что давление в шинах соответствует норме.
- Перед началом движения убедитесь, что вентилятор охлаждения двигателя работает нормально, радиатор не засорен и имеется достаточное количество охлаждающей жидкости.
- Рекомендуется возить с собой необходимые аварийные принадлежности, такие как ведро, тросы дополнительного устройства, теплозащитные средства и т. д., в зависимости от потребностей поездки.
- Всегда обращайтесь внимание на показания указателя температуры охлаждающей жидкости в двигателе во время вождения. Если температура слишком высокая, вам следует выбрать прохладное место, чтобы безопасно остановиться для немедленного охлаждения. Рекомендуется открыть капот двигателя для вентиляции и отвода тепла.

- После того, как автомобиль уже длительное время движется в условиях жары, рекомендуется выбрать прохладное место для безопасной остановки, чтобы предотвратить несчастные случаи, вызванные разрывом шины из-за чрезмерного давления и температуры в шинах.
- Если температура окружающей среды аномально высокая (например, выше 45°C), не следует начинать движение автомобиля, так как это может вызвать самовозгорание и привести к травмам.

Безопасность при парковке

Метод парковки

При парковке останавливайте автомобиль на безопасном ровном участке.

Надлежащие методы парковки обеспечивают защиту автомобиля от непреднамеренного скатывания:

1. Плавно остановите автомобиль, включите стояночный тормоз и убедитесь, что стояночный тормоз надежен.
2. Для моделей с коробкой передач с двойным сцеплением (DCT) установите передачу в положение "P"; для моделей с механической коробкой передач (MT) установите передачу на соответствующую передачу в соответствии с требованиями безопасности при парковке (на ровном месте: нейтраль; на подъеме: 1-я передача; на спуске: задний ход);
3. Убедитесь, что все фары и электрооборудование выключены. Убедитесь, что люк (если есть) и окна закрыты, выключите двигатель, держите при себе ключи и запирайте все двери;
4. При парковке на склоне, когда автомобиль не загружен, передние колеса автомобиля должны быть зафиксированы клиньями треугольника колеса или подобными предметами, когда автомобиль загружен, все колеса автомобиля должны быть зафиксированы;
5. При парковке на склоне передние колеса необходимо повернуть к краю дороги, также для предотвращения скатывания автомобиля следует использовать бордюрные камни.

Парковка на спуске с бордюрами

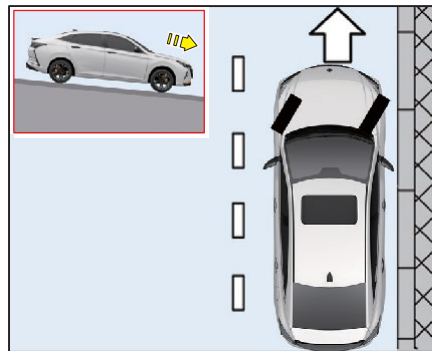

Поверните рулевое колесо в сторону бордюра и дайте автомобилю медленно двигаться, пока переднее колесо со слегка не коснется бордюра.

Парковка на подъеме с бордюрами

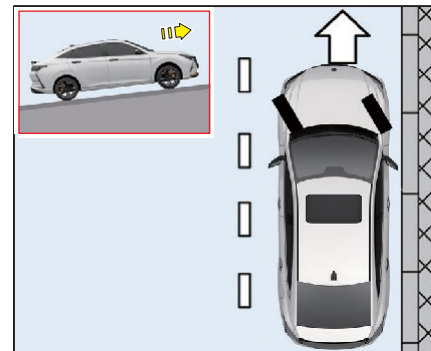

Поверните рулевое колесо в сторону от бордюра и медленно двигайте автомобиль назад, пока переднее колесо слегка не коснется бордюра.

ВНИМАНИЕ

Не допускайте повреждений боковой части шины о бордюр.

Парковка на пандусе без бордюра

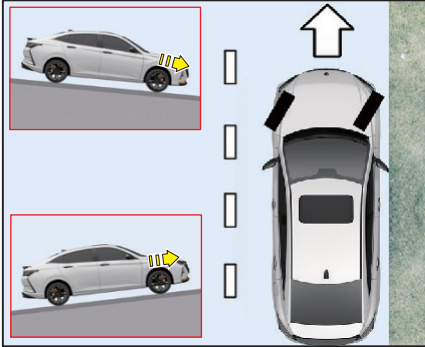

Поверните передние колеса в сторону обочины, чтобы автомобиль не съехал на середину дороги.

Вопросы безопасности парковки

⚠ ПРЕДУПРЕЖДЕНИЕ

- Не паркуйте автомобиль рядом с легковоспламеняющимися и взрывоопасными предметами, чтобы не вызвать пожар.
- При парковке необходимо включить стояночный тормоз и убедиться, что сигнальная лампа тормозной системы  на щитке приборов горит. Для моделей с коробкой передач с двойным сцеплением переключите передачу в положение "P".
- Когда вы (водитель) покидаете автомобиль, никогда не оставляйте двигатель включенным и обязательно держите при себе ключ от автомобиля. В противном случае люди, оставшиеся в автомобиле, могут по ошибке запустить двигатель или электрическое оборудование, что приведет к серьезной аварии.
- Не оставляйте детей или людей, нуждающихся в уходе, одних в автомобиле. Невыполнение этого требования может привести к душою или непреднамеренному движению автомобиля, что может привести к серьезной аварии.
- Категорически запрещается запускать двигатель, включать кондиционер или обогреватель в состоянии парковки в закрытом помещении и находиться в автомобиле длительное время. В противном случае смерть может быть вызвана отравлением выхлопными газами автомобиля.



⚠ ПРЕДУПРЕЖДЕНИЕ

- Не храните в автомобиле легковоспламеняющиеся и взрывоопасные предметы, такие как газовые зажигалки, спички, баллончики с воском на приборной панели и т. д. Это может взорваться и вызвать пожар при воздействии солнечного света.
- Не храните в машине газированные напитки, пиво, спиртные напитки и т. д. в банках или бутылках, особенно жарким летом, во избежание взрыва из-за перегрева.
- Не ставьте бутылки с минеральной водой или стеклянные стаканы с водой на приборную панель, чтобы избежать возгорания из-за локальной высокой температуры, вызванной концентрированным солнечным светом.
- Не паркуйте автомобиль над легковоспламеняющимися предметами, такими как опавшие листья или сено, иначе перегретый двигатель или выхлопная труба могут воспламенить такие предметы и вызвать пожар.



- ① Кнопка центрального замка (см. стр.14)
- ② Комбинированный выключатель света (см. стр. 68)
- ③ Кнопка круиз-контроля (см. стр.111)
- ④ Комбинация приборов (см. стр. 80)
- ⑤ Кнопки управления мультимедиа и комбинацией приборов (см. стр. 78)
- ⑥ Комбинированный переключатель стеклоочистителя и стеклоомывателя ветрового стекла (см. стр. 76)
- ⑦ Центральные воздуховоды (см. стр. 55)
- ⑧ Выключатель аварийной сигнализации (см. стр. 130)
- ⑨ Выключатель управления люком в крыше * (см. стр. 45)
- ⑩ Боковой воздуховод
- ⑪ Внутренняя ручка двери (см. стр. 12)
- ⑫ Кнопка стеклоподъемника переднего пассажира
- ⑬ Рычаг переключения коробки передач* (см. стр. 99)
- ⑭ Выключатель электронного стояночного тормоза (см. стр. 128)
- ⑮ Сенсорный ЖК-экран (см. раздел "Мультимедийная система")
- ⑯ Кнопка start/stop запуска двигателя (см. стр.94)
- ⑰ Рулевое колесо (см. стр. 78)
- ⑱ Регулятор наружных зеркал заднего вида (см. стр. 40)
- ⑲ Панель управления стеклоподъемниками со стороны водителя (см. стр. 43)

Звуковой сигнал

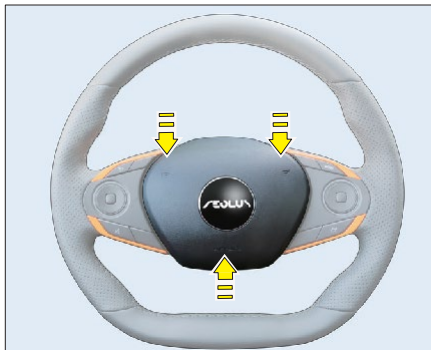

Нажмите и удерживайте любую из 3 позиций, показанных на рисунке, чтобы включить звуковой сигнал, отпустите переключатель звукового сигнала, чтобы отключить его.

Пока аккумулятор заряжен, звуковой сигнал будет работать независимо от положения кнопки start/stop.

Кнопки быстрого набора на рулевом колесе*

Для кнопки быстрого набора на рулевом колесе используется логика дистанционного управления Smart TV. При нажатии на круговой переключатель на рулевом колесе, на комбинированном индикаторе отображается название функции соответствующей кнопки.

Кнопки управления видео/комбинацией приборов

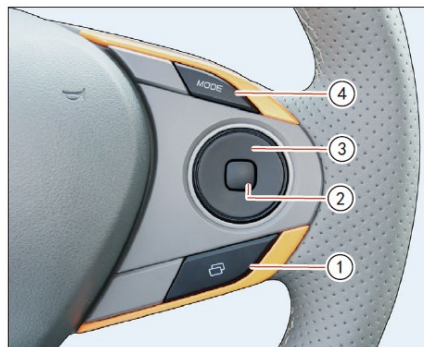

Кнопки управления комбинацией приборов

Нажмите кнопку переключения "  " ① для переключения отображения различной информации о движении (промежуточный пробег А, промежуточный пробег В, пробег технического обслуживания, мгновенный расход топлива и запас хода).

Нажмите и удерживайте кнопку переключения "  " ①, чтобы подтвердить настройку сброса промежуточного пробега А или В.

Кнопка управления видео/телефоном

Нажмите на верхнюю часть круглого переключателя ③ для увеличения громкости;

Нажмите нижнюю часть круглого переключателя ③ для уменьшения громкости.

В режиме радио кратковременно нажмите левую часть кругового переключателя ③ для переключения на предыдущую предварительно сохраненную станцию для воспроизведения; нажмите и удерживайте левую часть кругового переключателя ③ для автоматического поиска станций в низком диапазоне; кратковременно нажмите правую часть кругового переключателя ③ для переключения на следующую предварительно сохраненную станцию для воспроизведения; нажмите и удерживайте правую часть кругового переключателя ③ для автоматического поиска станций в высоком диапазоне. Остановите поиск, когда станция найдена, и оставайтесь на этой частоте.

При воспроизведении музыки через USB, Bluetooth и другие мультимедийные устройства нажмите левую часть круглого переключателя ③ для воспроизведения предыдущей композиции; нажмите правую часть круглого переключателя ③ для воспроизведения следующей композиции.

При входящем звонке нажмите правую часть круглого переключателя ③, чтобы принять вызов/взять трубку; при входящем звонке нажмите левую часть круглого переключателя ③, чтобы отклонить вызов/повесить трубку.

Нажмите кнопку " **MODE** " ④ для переключения между источниками звука.

Нажмите кнопку ② для воспроизведения или паузы.

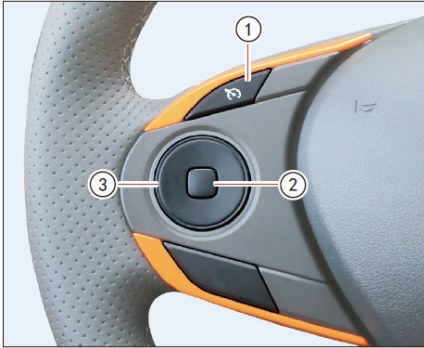
Кнопка круиза-контроля с постоянной скоростью

Нажмите кнопку  ①, чтобы включить режим круиза-контроля.

Нажмите кнопку ②, чтобы временно отключить круиз-контроль.

Нажмите верхнюю часть кругового переключателя ③, чтобы возобновить режим круиза-контроля или увеличить скорость; нажмите нижнюю часть кругового переключателя ③, чтобы установить скорость круиза-контроля или уменьшить скорость; нажмите левую часть кругового переключателя ③, чтобы выйти из режима круиза-контроля.

(Подробности см. на стр. 139)

Комбинация приборов

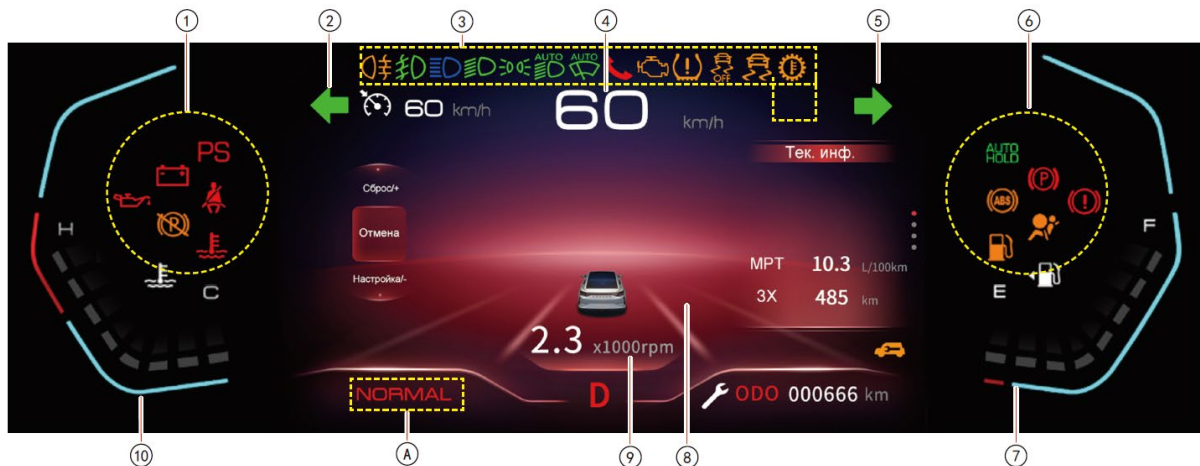

- ① Световые индикаторы систем автомобиля, сигнальные лампы (левая зона)
- ② Световой индикатор левого поворота
- ③ Световой индикатор работы автомобиля, сигнальная лампа (средняя зона)
- ④ Спидометр
- ⑤ Световой индикатор правого поворота

- ⑥ Световые индикаторы систем автомобиля, сигнальные лампы (правая зона)
- ⑦ Указатель уровня топлива
- ⑧ Дисплей комбинации функций
- ⑨ Тахометр
- ⑩ Указатель температуры охлаждающей жидкости двигателя

Индикация режима вождения*

В зоне \circ, A отображается индикатор режима движения. Режим движения можно переключать между стандартным и спортивным режимами.

Тахометр двигателя

Частота вращения двигателя (×1000 об/мин). Не допускайте, чтобы частота вращения двигателя достигла красной области значений.

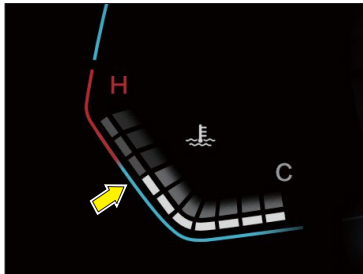
Указатель температуры охлаждающей жидкости двигателя

Указатель температуры охлаждающей жидкости двигателя показывает температуру охлаждающей жидкости двигателя.

Если шкала достигает красной области шкалы, загорается сигнальная лампа , это означает, что температура охлаждающей жидкости двигателя слишком высока, и двигатель должен вернуться в состояние холостого хода и поработать в течение нескольких минут перед выключением и остановкой.

Спидометр

На спидометре отображается скорость движения автомобиля, пожалуйста, соблюдайте скорость движения, разрешенную правилами дорожного движения.

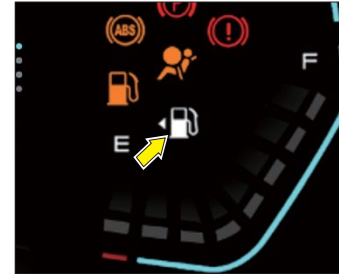
Указатель уровня топлива

Указатель уровня топлива показывает приблизительный остаток топлива в баке. Треугольная стрелка слева от указателя уровня топлива (см. рисунок) указывает на то, что горловина топливного бака находится с левой стороны автомобиля.

Когда топлива недостаточно, шкала указателя уровня топлива указывает на красную область, загорается сигнальная лампочка низкого уровня

топлива , следует пополнить запасы топлива как можно скорее.

Не забывайте заправляться до того, как указатель уровня топлива достигнет положения (Е-пустой).

ВНИМАНИЕ

Старайтесь избегать поездок, когда бак практически пуст. Неравномерная подача топлива может привести к неправильной работе двигателя и попаданию несгоревшего топлива в выхлопную трубу, что может привести к повреждению каталитического нейтрализатора!

Кнопка управления комбинацией приборов

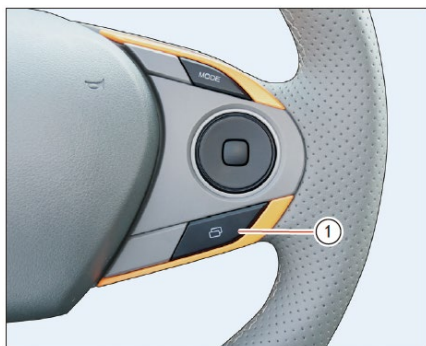

Нажмите кнопку переключения "  " ① для переключения отображения различной информации о движении (промежуточный пробег А, промежуточный пробег В, пробег технического обслуживания, мгновенный расход топлива и запас хода).

Нажмите и удерживайте кнопку переключения "  " ①, чтобы выполнить настройку сброса промежуточного пробега В.

Отображение информации о движении

Информация о передаче и общий пробег (DCT)



① **Информация о передаче:** текущая передача «Р», «R», «N», «D1», «D2», «D3», «D4», «D5», «D6», «M1», «M2», «M3», «M4», «M5», «M6».

② **Общий пробег:** общий пробег с момента выпуска с завода, общий пробег варьируется от 0 до 999999 км.

⚠ ПРЕДУПРЕЖДЕНИЕ

Когда индикатор отображаемой передачи мигает, это означает, что в коробке передач с двойным сцеплением возникла неисправность. Вы должны безопасно остановиться и обратиться к авторизованному дилеру для проверки.

Отображение скорости автомобиля



Текущая скорость автомобиля (км/ч).

Запас хода, мгновенный расход топлива



- ① Мгновенный расход топлива (л/100 км)
- ② Запас хода (км)

Промежуточный пробег A/B



- ① Средний расход топлива (л/100 км): средний расход топлива для промежуточного пробега A/B на 100 км.
- ② Средняя скорость автомобиля (км/ч): среднее значение скорости автомобиля для промежуточного пробега A/B.
- ③ Промежуточный пробег A/B (км).

Промежуточный пробег А - пробег от каждого запуска двигателя до текущего момента, он автоматически аннулируется при выключении кнопки start/stop.

Промежуточный пробег В - пробег с момента последнего сброса до текущего момента, максимальное значение составляет 9999,9 км, и он перестает изменяться после достижения максимального начитанного пробега. Нажмите и

удерживайте кнопку переключения «», чтобы выполнить сброс промежуточного пробега В.

Информация о шинах (система контроля давления в шинах)



Индикация состояния давления в шинах всех четырех колес. Когда одно или несколько из четырех колес имеют низкое давление в шинах, соответствующее колесо на комбинации приборов будет мигать, а «ОК» на картинке изменится на «!» , и на комбинации приборов загорается сигнальная лампа неисправности давления в шинах  , подробнее см. стр. 156.

Пробег до технического обслуживания

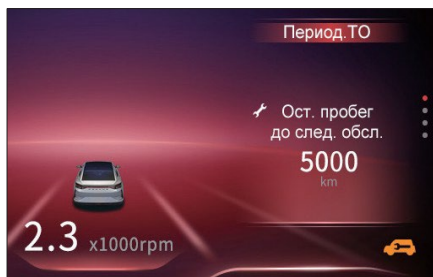

Данное меню показывает пробег до следующего технического обслуживания автомобиля.

Настройки пробега техобслуживания по умолчанию для автомобиля следующие:

Первое техобслуживание - 5000 км, второе техобслуживание - 12500 км и интервал последующего техобслуживания - 7500 км.

Пользователям рекомендуется регулярно проверять автомобиль и своевременно выполнять техническое обслуживание.

Когда кнопка start/stop находится в режиме "ON" и пробег до технического обслуживания меньше или равен 500 км, пробег технического обслуживания отображается в течение 3 секунд (если пробег технического обслуживания меньше 0, отображается отрицательное значение) и мигает символ гаечного ключа, через 3 секунды происходит переключение на основной интерфейс комбинации приборов, но символ гаечного ключа остается гореть. Пожалуйста, своевременно обратитесь к авторизованному дилеру для проведения технического обслуживания.

Отображение информации о состоянии автомобиля

На дисплее комбинации приборов отображается информация о состоянии автомобиля в текстовом виде, например: «Ремень безопасности водителя не пристегнут».

Подсказка об открытой двери



Если какая-либо одна или несколько дверей открыты, на дисплее приборов появится подсказка о том, что соответствующие двери не закрыты. (На рисунке выше показано состояние автомобиля с открытыми дверями)

ВНИМАНИЕ

Индикатор состояния двери выполняет только вспомогательную функцию, при повреждении электрических компонентов или выходе из строя датчика он может неточно отображать состояние открытия и закрытия двери. Перед началом движения убедитесь, что все двери полностью и надежно закрыты.

Регулировка яркости

Яркость подсветки комбинации приборов по умолчанию равна яркости, установленной при последнем выключении кнопки start/stop.

Яркость подсветки комбинации приборов можно регулировать через мультимедийную систему MP5 — настройка — индикация — яркость подсветки приборов. (Подробные информации приведены в Главе 5 «Мультимедийная система»)

Сигнальные лампы и световые индикаторы

-  Сигнальная лампа неисправности ABS (см. стр. 86)
-  Сигнальная лампа неисправности тормозной системы (см. стр. 86)
-  Сигнальная лампа неисправности аккумулятора батареи (см. стр. 87)
-  Сигнальная лампа неисправности рулевого усилителя EPS (см. стр. 87)
-  Сигнальная лампа давления масла (см. стр. 87)
-  Сигнальная лампа о высокой температуре охлаждающей жидкости в двигателе (см. стр. 88)
-  Сигнальная лампа непристегнутого ремня безопасности (см. стр. 88)
-  Сигнальная лампа низкого уровня топлива (см. стр. 88)
-  Сигнальная лампа неисправности системы подушек безопасности (см. стр. 88)
-  Сигнальная лампа неисправности системы двигателя (см. стр. 88)
-  Сигнальная лампа неисправности электронного стояночного тормоза* (см. стр. 89)
-  Сигнальная лампа давления в шинах (см. стр. 89)
-  Сигнальная лампа неисправности ESC (см. стр. 89)

-  Световой индикатор левого поворота (см. стр. 89)
-  Световой индикатор правого поворота (см. стр. 89)
-  Световой индикатор включения передних противотуманных фар (см. стр. 89)
-  Световой индикатор включения заднего противотуманного фонаря (см. стр. 90)
-  Световой индикатор включения габаритных огней (см. стр. 90)
-  Световой индикатор включения ближнего света (см. стр. 90)
-  Световой индикатор включения дальнего света (см. стр. 90)
-  Световой индикатор режима автоматического включения фар* (см. стр. 90)
-  Световой индикатор выключения ESC (см. стр. 90)
-  Световые индикаторы рабочего состояния EPB (см. стр. 90)
-  Световой индикатор состояния AUTO HOLD* (см. стр. 90)
-  Световой индикатор работы системы контроля слепых зон* (см. стр. 90)
-  Сигнальная лампа неисправности системы контроля слепых зон*(см. стр. 90)

Проверка комбинации приборов

Если все двери закрыты, уровень топлива достаточен, стояночный тормоз включен и ремень безопасности пристегнут, поверните кнопку start/stop в положение «ON» и не заводите двигатель, не отпустив стояночный тормоз, следующие световые индикаторы будут продолжать гореть:



Следующие предупреждающие лампы или световые индикаторы загорятся на короткое время и затем гаснут:



Запустите двигатель, отпустите стояночный тормоз, все вышеперечисленные световые индикаторы погаснут, если какой-либо из световых индикаторов горит или мигает, обратитесь к инструкциям световых индикаторов или сигнальных ламп, если у вас есть какие-либо вопросы, пожалуйста, свяжитесь с авторизованным дилер немедленно.

**Сигнальная лампа неисправности ABS**

Когда кнопка start/stop переключается в режим «ON», сигнальная лампа неисправности ABS загорается, а затем гаснет, это означает, что ABS в норме.

Если сигнальная лампа неисправности ABS горит при работающем двигателе или при движении автомобиля, это может означать, что система ABS работает неправильно и нуждается в ремонте. Она должна быть немедленно проверена и отремонтирована авторизованным дилером.

Если ABS работает неправильно, антиблокировочная функция тормозной системы перестанет работать, но обычная функция торможения останется в нормальном режиме (подробности см. на стр. 106).

Если при отпущенном стояночном тормозе и достаточном количестве тормозной жидкости загорается сигнальная лампа тормозной системы и сигнальная лампа неисправности ABS, это может указывать на неправильную работу ABS (подробности см. на стр. 106).



Сигнальная лампа неисправности тормозной системы

Сигнальная лампа неисправности тормозной системы загорается, указывая на включение стояночного тормоза, низкий уровень тормозной жидкости или возможную неисправность тормозной системы.

Если сигнальная лампа тормозной системы загорается при работающем двигателе или при движении автомобиля, и отсутствии включении стояночного тормоза, это указывает на низкий уровень тормозной жидкости.

Во время движения автомобиля, когда загорается сигнальная лампа тормозной системы, остановите автомобиль как можно быстрее и безопаснее. Заглушите двигатель и проверьте уровень тормозной жидкости. Если уровень тормозной жидкости находится на самой нижней отметке бачка или ниже, долейте тормозную жидкость по мере необходимости (подробности см. на стр. 165).

Если тормозная жидкость в достаточном количестве, немедленно обратитесь к авторизованному дилеру для проверки тормозной системы.

⚠ ПРЕДУПРЕЖДЕНИЕ

- Если уровень тормозной жидкости ниже минимальной отметки в бачке, обратитесь к авторизованному дилеру для проверки тормозной системы перед управлением автомобилем.
- Если сигнальная лампа тормозной системы продолжает гореть, хотя других отклонений не обнаружено, категорически запрещается продолжать управление автомобилем, так как это может быть опасно.
- Если торможение производится при остановленном двигателе или низком уровне тормозной жидкости, тормозной путь будет больше, чем обычно, а педаль тормоза необходимо нажимать сильнее и глубже.



Сигнальная лампа неисправности аккумуляторной батареи

Когда кнопка start/stop переключается в режим «ON», сигнальная лампа неисправности батареи загорается. После запуска двигателя сигнальная лампа неисправности батареи гаснет, что означает, что система зарядки работает нормально.

Если сигнальная лампа неисправности батареи загорается во время работы двигателя или во время движения, возможно, система зарядки неисправна и требует обслуживания.

Во время движения автомобиля, когда загорается сигнальная лампа неисправности батареи, остановите автомобиль как можно быстрее и безопаснее. Пожалуйста, выключите двигатель и проверьте ремень привода генератора. Если ремень генератора ослаблен, разорван или расслаивается, необходимо отремонтировать систему зарядки.

Если ремень генератора выглядит нормально, но сигнальная лампа неисправности батареи продолжает гореть, немедленно обратитесь к авторизованному дилеру для проверки системы зарядки.

👁 ВНИМАНИЕ

Если ремень генератора ослаблен, разорван или потерян, не продолжайте дальнейшее движение.

**Сигнальная лампа неисправности рулевого усилителя EPS**

Когда кнопка start/stop находится в положении «ON», сигнальная лампа неисправности EPS (рулевое управление с электроусилителем) не загорается. Если сигнальная лампа неисправности EPS не загорается после запуска двигателя, это указывает на то, что рулевое управление с электроусилителем работает нормально.

Если сигнальная лампа неисправности EPS горит при работающем двигателе, это означает, что рулевое управление с электроусилителем не работает нормально и нуждается в ремонте. Обратитесь к авторизованному дилеру для проверки рулевого управления с электроусилителем.

Если сигнальная лампа неисправности EPS загорается при работающем двигателе, усилитель руля может быть отключен, но автомобилем можно управлять. При этом потребуются большие усилия для управления рулевым колесом, особенно при резких поворотах и вождении на низкой скорости (подробности см. на стр. 125).

**Сигнальная лампа давления масла**

Когда кнопка start/stop переключается в режим «ON», сигнальная лампа давления масла двигателя загорается.

После запуска двигателя сигнальная лампа давления масла двигателя гаснет. Это свидетельствует о том, что датчик давления масла в двигателе исправен. Если сигнальная лампа давления масла в двигателе горит или мигает при работающем двигателе, это означает, что давление масла в двигателе низкое. Безопасно остановите автомобиль, выключите двигатель и немедленно обратитесь к авторизованному дилеру.

ВНИМАНИЕ

- Если двигатель будет продолжать работать при включенной сигнальной лампе давления масла, это может привести к серьезному повреждению двигателя.
- Также рекомендуется проверить уровень масла с помощью маслоизмерительного щупа. (Подробности см. на стр. 162)

**Сигнальная лампа о высокой температуре охлаждающей жидкости в двигателе**

Когда кнопка start/stop переключается в режим «ON», сигнальная лампа о слишком высокой температуре охлаждающей жидкости в двигателе загорается.

Когда загорается сигнальная лампа при работающем двигателе, это означает, что температура охлаждающей жидкости двигателя слишком высока и выходит за пределы нормального диапазона температуры.

ВНИМАНИЕ

Если загорается сигнальная лампа при работающем двигателе, это означает, что температура двигателя может быть слишком высокой. По возможности обеспечьте двигателю работу на холостом ходу, а затем остановите через несколько минут работы. Если двигатель перегревается, продолжение движения автомобиля может привести к серьезному повреждению двигателя.



Сигнальная лампа непристегнутого ремня безопасности

Когда кнопка start/stop переключается в режим «ON», сигнальная лампа непристегнутого ремня безопасности водителя загорается. Световой индикатор будет гореть до тех пор, пока ремень безопасности водителя не будет пристегнут.



Сигнальная лампа низкого уровня топлива

Если сигнальная лампа горит, это означает, что топлива в баке недостаточно и следует заправиться.



Сигнальная лампа неисправности системы подушек безопасности

Когда кнопка start/stop переключается в режим «ON», сигнальная лампа неисправности системы подушек безопасности загорится на 6 секунд, а затем погаснет. Это указывает на то, что система работает нормально.

При возникновении любого из следующих условий система подушек безопасности нуждается в техническом обслуживании и должна быть немедленно проверена авторизованным дилером, иначе может работать неправильно.

- Сигнальная лампа неисправности системы подушек безопасности горит постоянно после 6 секунд.
- Сигнальная лампа неисправности системы подушек безопасности периодически мигает.
- Сигнальная лампа неисправности системы подушек безопасности не загорается вообще.



Сигнальная лампа неисправности системы двигателя

Когда кнопка start/stop переключается в режим «ON», сигнальная лампа неисправности системы двигателя загорается.

Этот световой индикатор гаснет при запуске двигателя. Это свидетельствует о том, что система управления двигателем работает нормально.

Если световой индикатор загорается при работающем двигателе, возможно, система управления двигателем работает неправильно и нуждается в техническом обслуживании. Система должна быть немедленно проверена авторизованным дилером.

Чтобы уменьшить или избежать возможного повреждения системы управления двигателем, когда горит этот световой индикатор, соблюдайте следующие меры:

- Скорость движения не должна превышать 70 км/ч.
- Избегайте резкого ускорения или резкого торможения.
- Избегайте движения по крутым склонам.
- Не загружайте и не тяните ненужные грузы.

ВНИМАНИЕ

Продолжение вождения автомобиля без надлежащего технического обслуживания системы управления двигателем снизит мощность и экономию топлива и даже повредит систему управления двигателем, что может повлиять на объем гарантии качества автомобиля.

**Сигнальная лампа неисправности электронного стояночного тормоза***

Когда кнопка start/stop переключается в режим «ON», сигнальная лампа неисправности электронного стояночного тормоза загорится, а затем погаснет.

Когда электронная система стояночного тормоза выходит из строя, сигнальная лампа всегда горит, а сигнальная лампа неисправности тормозной системы может мигать. Безопасно остановите автомобиль, выключите двигатель как можно скорее, и обратитесь к авторизованному дилеру.

**Сигнальная лампа давления в шинах**

Когда кнопка start/stop переключается в режим «ON», сигнальная лампа давления в шинах загорается, а затем гаснет, указывая на то, что система контроля давления в шинах работает нормально.

Если данная сигнальная лампа продолжает гореть, это означает, что давление в одной шине или нескольких шинах автомобиля не соответствует норме, и следует остановить автомобиль как можно скорее для проверки состояния шин.

Более подробная информация о давлении в шинах приведена на стр. 156.

**Сигнальная лампа системы ESC**

Когда кнопка start/stop переключается в режим «ON», сигнальная лампа ESC загорится, а затем погаснет. Это свидетельствует о том, что система ESC работает нормально.

Когда система ESC работает, световой индикатор ESC мигает примерно 3 раза в секунду, когда ESC исправен и не работает, световой индикатор ESC не горит.

В плохих дорожных условиях функция ESC отключается вручную, а световой индикатор отключения ESC горит.

Если ESC не выключается вручную, а индикатор ESC продолжает гореть, указывая на то, что ESC не работает нормально, немедленно обратитесь к авторизованному дилеру для проверки. (Подробности см. на стр.107)

**Световой индикатор левого поворота**

При переключении комбинированного переключателя рулевого управления вниз указатель левого поворота мигает.

Если световой индикатор мигает быстро или не мигает вообще, это может быть связано с тем, что источник света индикатора перегорел, и вам следует обратиться к авторизованному дилеру для проверки.

**Световой индикатор правого поворота**

При переключении комбинированного переключателя рулевого управления вверх указатель правого поворота мигает.

Если световой индикатор мигает быстро или не мигает вообще, это может быть связано с тем, что источник света индикатора перегорел, и вам следует обратиться к авторизованному дилеру для проверки.



Индикатор включения заднего противотуманного фонаря

При включении заднего противотуманного фонаря загорается данный световой индикатор.



Световой индикатор включения габаритных огней

При включении габаритных огней, подсветки приборов и клавиш загорается этот световой индикатор.



Световой индикатор включения ближнего света

При включении ближнего света загорается данный световой индикатор.



Световой индикатор включения дальнего света

При включении дальнего света загорается данный световой индикатор.



Световой индикатор автоматического включения фар*

При включении функции автоматического включения фар загорается данный световой индикатор.



Световой индикатор выключения ESC

Если световой индикатор выключения ESC всегда горит при работающем двигателе или движении автомобиля, это означает, что функция управления ESC автомобиля отключена, и водителю следует вести автомобиль осторожно.

Водитель может включить или выключить функцию ESC с помощью кнопки переключения «ESC OFF» в меню «Автомобиль» → «Настройки» в MP5. (Подробности см. на стр. 107)



Световые индикаторы рабочего состояния EPB

Когда кнопка start/stop находится в положении «ON», световой индикатор должен немедленно загореться. Если электронный стояночный тормоз не активирован, световой индикатор погаснет через несколько секунд. Если электронный стояночный тормоз активирован, световой индикатор всегда будет гореть до тех пор, пока стояночный тормоз не будет отпущен. Если этот световой индикатор не загорается, обратитесь к авторизованному дилеру для проверки. (подробности см. на стр. 128)

Когда электронный стояночный тормоз активирован,

световой индикатор рабочего состояния EPB  загорается.

Когда функция автоматической остановки AUTO HOLD работает, зеленый световой индикатор



рабочего состояния EPB горит.



Световой индикатор работы системы контроля слепых зон*

Когда кнопка start/stop находится в положении «ON», включается функция предупреждения о столкновении при смене полосы движения и загорается световой индикатор на комбинации приборов.



Сигнальная лампа неисправности системы контроля слепых зон*

Когда кнопка start/stop переключается в положение «ON», при наличии неисправности системы предупреждения о столкновении при смене полосы движения загорается сигнальная лампа на комбинации приборов.

Зуммер и текстовое напоминание*

Звуковое напоминание о невыключенном свете фар. Когда переключатель фар находится в положении  или , а кнопка start/stop находится в положении «ACC» или «OFF», при открытии двери водителя звучит зуммер.

Напоминание: Всегда поворачивайте переключатель фар в положение  OFF при выходе из автомобиля.

Звуковое напоминание о незакрытой двери

Если дверь не закрыта, а скорость автомобиля превышает 7 км/ч, прозвучит звуковой сигнал, напоминаящий о необходимости закрыть дверь. Когда скорость автомобиля менее 3 км/ч, зуммер перестанет подавать звуковой сигнал, если дверь не закрыта.

Звуковое напоминание о забытом смарт-ключе

При наличии следующих неправильных операций прозвучит звуковой сигнал, чтобы напомнить:

- Когда питание системы находится в режиме, отличном от «OFF», или смарт-ключ оставлен в автомобиле и двери запираются с помощью кнопки бесключевого доступа на двери.

Когда прозвучит звуковой сигнал, выключите питание автомобиля, а затем закройте двери.

Звуковое напоминание об отказе электронного стояночного тормоза

Когда электронный стояночный тормоз отпускается без нажатия на педаль тормоза, раздается звуковой сигнал 1 раз, напоминаящий водителю о необходимости нажать на педаль тормоза для отпускания стояночного тормоза.

Звуковое напоминание о непристегнутом ремне безопасности водителя

Зуммер для напоминания о непристегнутом ремне безопасности водителя начнет работать, когда скорость автомобиля ≥ 10 км/ч. Зуммер прибора будет звучать в течение 60 секунд, а на дисплее комбинации приборов будет отображаться надпись «Ремень безопасности водителя не пристегнут» в течение 3 секунд. Когда ремень безопасности водителя будет пристегнут или скорость автомобиля < 8 км/ч, предупреждение исчезнет.

Напоминание о непристегнутом ремне безопасности водителя

Когда скорость автомобиля ≥ 10 км/ч и ремень безопасности водителя не пристегнут, на комбинации приборов течение 3 секунд отображается надпись «Ремень безопасности водителя не пристегнут». Водитель должен пристегнуть ремень безопасности.

Напоминание о запуске системы кнопкой start/stop

Для моделей с коробкой передач с двойным сцеплением (DCT) при запуске двигателя без нажатия педали тормоза на комбинации приборов отображается надпись «Пожалуйста, нажмите на педаль тормоза для запуска двигателя», в это время двигатель можно запустить, только после нажатия на педаль тормоза.

Для моделей с механической коробкой передач (MT) при запуске двигателя без нажатия на педаль сцепления на дисплее комбинации приборов появляется надпись «Пожалуйста, нажмите на педаль сцепления для запуска двигателя», в это время двигатель можно запустить только после нажатия на педаль сцепления.

Для моделей с коробкой передач с двойным сцеплением (DCT), при запуске двигателя, если передача не находится в положении «Р» или «N», на дисплее комбинации приборов будет отображаться «Пожалуйста, запустите двигатель в положении Р или N», в это время вам нужно сначала переключить передачу на «Р» или «N», а затем нажать на педаль тормоза для запуска двигателя.

Для моделей с коробкой передач с двойным сцеплением (DCT), при переключении кнопки start/stop в положение «OFF» на дисплее комбинации приборов отображается «Пожалуйста, переключайте на передачу Р», в это время переключите рычаг переключения передач КПП в положение «Р», а затем отключить электропитание автомобиля.

Напоминание об отказе системы электропитания*

При отказе системы электропитания 12 В на дисплее комбинации приборов отображается сообщение «**Отказ реле электропитания**», в этом случае следует как можно скорее обратиться к авторизованному дилеру для проверки и ремонта.

Напоминание о смарт-ключе

Когда на комбинации приборов отображается сообщение «**Смарт-ключ не в автомобиле**», «**Смарт-ключ не обнаружен**», Пожалуйста, проверьте, находится ли смарт-ключ в автомобиле или разряжена ли батарея смарт-ключа. Пожалуйста, возьмите смарт-ключ с собой или замените батарею смарт-ключа.

Когда на комбинации приборов отображается сообщение «**Низкий уровень заряда смарт-ключа**», пожалуйста, замен батарею смарт-ключа.

Инструкции по работе с педалью

Автомобиль с механической коробкой передач (MT)*

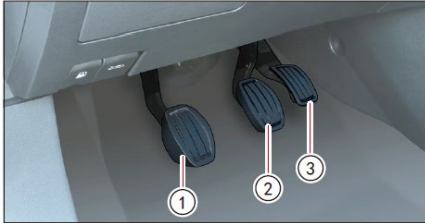

Автомобиль с коробкой передач с двойным сцеплением (DCT)*

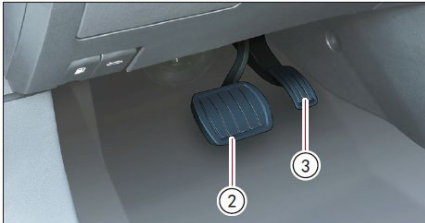

- ① Педаль сцепления
- ② Педаль тормоза
- ③ Педаль акселератора

Проверка педали тормоза



Если расстояние выходит за пределы следующего диапазона, обратитесь к авторизованному дилеру.

Свободный ход педали тормоза: 15-20 мм.

Усилие педали: ≤ 500 Н.

ВНИМАНИЕ

- Перед началом движения автомобиля необходимо убедиться, что все педали можно свободно нажать до конца и они автоматически возвращаются в исходное положение.
- Коврик должен быть надежно зафиксирован в пространстве для ног. После установки убедитесь, что между ковриком, педалью тормоза и педалью акселератора есть определенное расстояние во избежание помех.

ПРЕДУПРЕЖДЕНИЕ

- Если педаль тормоза не может вернуться в нормальное положение, обратитесь к авторизованному дилеру для проверки и ремонта.
- Категорически запрещается управлять автомобилем в обуви на высоком каблуке и в тапочках, так как каблуки могут препятствовать нажатию педали тормоза до упора. Ношение тапочек может привести к проскальзыванию при нажатии на педаль тормоза, что может легко привести к аварии.
- Предметы, которые легко катить, такие как бутылки с напитками и алюминиевые банки, можно помещать только в подстаканник на дополнительной приборной панели, в противном случае при экстренном торможении или ударе предметы могут быть выброшены и попасть под педаль, мешая нажатию на педаль тормоза и педаль акселератора, что может привести к серьезной аварии.
- При нажатии на педаль тормоза, если операция заблокирована ковриком или другими предметами, это повлияет на торможение автомобиля, что может привести к серьезным дорожно-транспортным происшествиям.
- Не храните любые предметы в пространстве для ног водителя, иначе они могут соскользнуть в область работы педалей и помешать водителю управлять автомобилем. В случае экстренного торможения или непредвиденных ситуаций, когда водитель не может нажать педаль тормоза, это может привести к серьезной аварии.

Запуск и остановка автомобиля

Кнопка start/stop



Кнопка start/stop расположена на центральной панели приборной панели.

- Двигатель можно запустить без использования ключа.
- Двигатель может быть выключен, и рулевое колесо заблокировано.
- Можно переключить режим питания.
- Кнопка start/stop находится в положениях «ACC» и «ON», в это время будет гореть оранжевый индикатор, а когда двигатель запустится, загорится синий индикатор и погаснет после выключения питания.

Переключение режима питания

Нажмите кнопку start/stop, не нажимая на педаль тормоза (DCT) или педаль сцепления (MT), и режим питания системы будет меняться при каждом нажатии. Режим питания переключается между «OFF» → «ACC» → «ON» (двигатель не запущен) → «OFF». В режиме, отличном от "OFF", световой индикатор на кнопке start/stop горит оранжевым цветом.

OFF: питание отключено.

ACC: подключены цепи некоторого электрооборудования, например, радио.

ON: подается питание для запуска двигателя и работы автомобиля.

ВНИМАНИЕ

- Перед запуском убедитесь, что к розетке питания не подключен приемник энергии (например, зарядное устройство, видеорегиистратор и т. д.), в противном случае автомобиль может не запуститься нормально.
- Если питание находится в режиме «ON» в течение длительного времени и двигатель не работает, система автоматически переключится в экономичный режим, чтобы снизить потребление энергии аккумулятора.
- В некоторых случаях, когда нажата кнопка start/stop, может потребоваться слегка повернуть рулевое колесо, чтобы его разблокировать и переключить режим питания.
- При работающем двигателе, когда смарт-ключ находится вне автомобиля, двигатель может продолжать работать, но после выключения двигателя его нельзя запустить снова. Когда другой человек управляет транспортным средством, смарт-ключ должен быть передан

Запуск двигателя



Смарт-ключ находится в зоне действия в салоне автомобиля, нажмите на педаль тормоза и убедитесь, что передача находится в положении парковки «P» или нейтральном положении «N» для моделей с коробкой передач с двойным сцеплением (DCT), или нажмите на педаль сцепления и убедитесь, что передача находится в нейтральном положении для моделей с механической коробкой передач (MT). Нажмите кнопку start/stop и двигатель запустится.

Для моделей с коробкой передач с двойным сцеплением (DCT), при нажатии кнопки start/stop, если педаль тормоза не нажата, на дисплее комбинации приборов появится сообщение «Пожалуйста, нажмите педаль тормоза, чтобы запустить двигатель». Если передача не находится в положении «P» или «N», на дисплее комбинации приборов появится сообщение «Пожалуйста, запустите двигатель в положении P или N».

водителю.

Для моделей с механической коробкой передач (MT), при нажатии кнопки start/stop, если педаль сцепления не нажата, на дисплее комбинации приборов появится сообщение «Пожалуйста, нажмите педаль сцепления для запуска двигателя».

Запуск двигателя в аварийном режиме

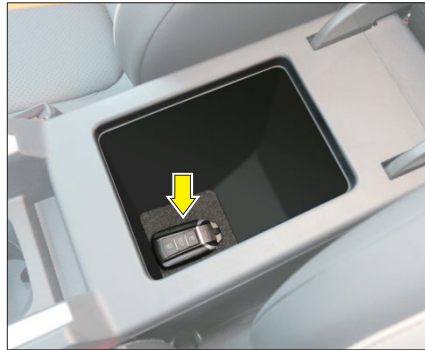

Когда заряд батареи в смарт-ключе низкий или батарея разряжена, двигатель нельзя запустить нажатием кнопки start/stop, в это время двигатель можно запустить в аварийном режиме.

1. Поместите смарт-ключ стороной с кнопками и широкой частью к передней части автомобиля в середину ящика для хранения вещей, близко к передней части ящика подлокотника.
2. Запустите автомобиль в соответствии с правильным методом запуска.

В таких случаях необходимо своевременно заменить батарею смарт-ключа.

Аварийный запуск двигателя

Когда двигатель неожиданно выключается, а режим питания находится в режиме «ON»:

- Для моделей с коробкой передач с двойным сцеплением (DCT), переключите передачу на «N», нажмите на педаль тормоза и нажмите кнопку start/stop, двигатель может запуститься.
- Для моделей с механической коробкой передач (MT) переключите передачу в нейтральное положение и полностью выжмите педаль сцепления, затем нажмите кнопку start/stop, и двигатель запустится.

Когда двигатель неожиданно выключается, а режим питания находится в режиме «ACC»:

- Для моделей с коробкой передач с двойным сцеплением (DCT), переключите передачу на «N», нажмите на педаль тормоза и дважды нажмите кнопку start/stop, чтобы запустить двигатель;
- Для моделей с механической коробкой передач (MT) переключите передачу в нейтральное положение и полностью выжмите педаль сцепления, затем дважды нажмите кнопку start/stop, чтобы запустить двигатель;

⚠ ПРЕДУПРЕЖДЕНИЕ

Используйте эту функцию только в экстренных ситуациях.

i ПОДСКАЗКА

При низком заряде батареи и невозможности запуска двигателя можно попробовать использовать кабель перемычки и запустить двигатель от аккумулятора другого автомобиля. (см. стр. 194 «Запуск с помощью дополнительного устройства»)

△ ПРЕДУПРЕЖДЕНИЕ

- При запуске двигателя нажмите кнопку start/stop один раз и сразу же отпустите его, не удерживайте его нажатым. Если двигатель не запускается, подождите не менее 10 секунд перед повторным запуском. В противном случае стартер может быть поврежден.
- Не запускайте двигатель на длительное время в плохо проветриваемом месте или в закрытом помещении. Ядовитый газ в выхлопных газах двигателя может вызвать кому или даже удушье до смерти.
- Никогда не оставляйте автомобиль без присмотра при работающем двигателе.

Выключение двигателя

После того, как автомобиль полностью остановится, убедитесь, что передача находится в положении «Р» (DCT) или нейтраль (MT), включите стояночный тормоз, нажмите кнопку start/stop, и двигатель остановится в обычном режиме.

ⓘ ВНИМАНИЕ

- Для моделей с коробкой передач с двойным сцеплением (DCT) если передача не находится в положении «Р», двигатель можно нормально заглушить, но переключить питание автомобиля в режим «OFF» не удастся, и на дисплее комбинации приборов появляется надпись «Пожалуйста, установите передачу в положение Р», при этом переключите передачу в положение «Р», затем повторно нажмите на кнопку start/stop, чтобы переключить питание в режим «OFF».
- После выключения двигателя вентилятор охлаждения двигателя может еще работать в течение некоторого времени.
- После движения с большой нагрузкой рекомендуется дать двигателю поработать на холостом ходу в течение нескольких минут, прежде чем выключать его, чтобы система охлаждения смогла продолжить работать для снижения температуры двигателя.

Аварийная остановка двигателя

Если автомобиль сломался и двигатель невозможно выключить обычными способами или его необходимо выключить в экстренной ситуации, нажмите и удерживайте кнопку start/stop на более 2 секунд или нажмите кнопку start/stop 3 раза в течение 2 секунды для принудительного выключения двигателя, при этом режим питания будет переключен в режим «ACC».

△ ПРЕДУПРЕЖДЕНИЕ

- Во время движения автомобиля строго запрещается нажимать кнопку start/stop для выключения двигателя! В противном случае автомобиль может потерять управление и это станет причиной аварии.
- После выключения двигателя подушки безопасности не работают.
- После выключения двигателя усилитель тормозов не работает, и требуется большое усилие, чтобы нажать на педаль тормоза для срабатывания тормоза. Это очень опасно.
- После выключения двигателя усилитель руля не работает, а для поворота руля требуется большое усилие. Это очень опасно.

Коробка передач с двойным сцеплением (DCT)*

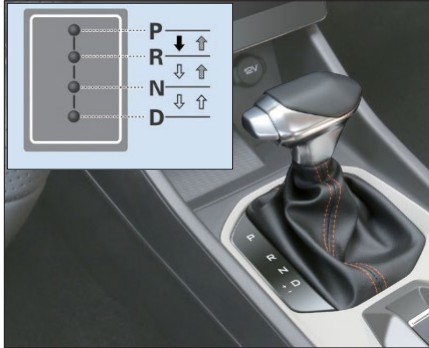

➔ Указывает на то, что для переключения необходимо нажать педаль тормоза и нажать кнопку разблокировки на левой стороне рычага переключения передач.

👉 Для переключения необходимо нажать кнопку разблокировки на левой стороне рычага переключения передач.

➔ Указывает на то, что переключение возможно только потянув рычаг переключения передач.

Когда рычаг переключения передач устанавливается на соответствующую передачу, на дисплее комбинации приборов отображается информация о текущей передаче.

Передача «Р» (парковочная передача):

Передача «Р» используется при парковке или запуске автомобиля. Перед переключением в положение «Р» убедитесь, что автомобиль полностью остановлен.

Передача «R» (передача заднего хода):

Передача «R» используется при движении задним ходом. Всегда проверяйте, что автомобиль полностью остановился и двигатель работает на холостом ходу перед переключением на «R». При переключении с «P» на «R» необходимо нажать педаль тормоза до упора. После переключения на «R» автоматически загорятся фонари заднего хода.

Передача «N» (нейтральная):

Когда автомобилю необходимо остановиться на короткое время, передачу можно перевести в положение «N». Когда передача находится в положении N, коробка передач не заблокирована, в это время необходимо нажать на педаль тормоза или включить стояночный тормоз.

Если вам нужно изменить положение передачи с «N» на «R», вы должны сначала нажать педаль тормоза, а затем переключать передачи после полной остановки автомобиля.

Передача «D» (передача переднего хода):

Передача «D» используется, когда автомобиль движется вперед, КПП автоматически переключается на повышенную или пониженную передачу в зависимости от оборотов двигателя и скорости автомобиля.

Запуск и остановка автомобиля

Запуск

1. Переключите передачу на «Р» или «N» и запустите двигатель.
2. Нажмите на педаль тормоза, и одновременно потяните рычаг переключения передач назад, чтобы переключить передачу на «D», отпустите стояночный тормоз, а затем отпустите педаль тормоза, медленно нажмите на педаль акселератора и автомобиль начнет движение.

Остановка

1. Когда вам нужно остановиться, нажмите на педаль тормоза.
2. После остановки автомобиля включите стояночный тормоз.
3. Переключите передачу на «Р» и заглушите двигатель.

⚠ ПРЕДУПРЕЖДЕНИЕ

- Во время вождения строго запрещается включать передачу «N», что может привести к серьезному повреждению КПП и даже к аварии.
- Стояночный тормоз должен быть включен после выключения двигателя, независимо от того, какая передача включена. В противном случае автомобиль может неожиданно начать движение, что приведет к серьезной аварии.

👁 ВНИМАНИЕ

- Не переключайте на передачу переднего хода при запуске автомобиля, а нажмите педаль тормоза, чтобы автомобиль оставался неподвижным в течение длительного времени. При необходимости длительной работы на холостом ходу следует переключать передачу на «P» или «N».
- Только когда педаль тормоза нажата для полной остановки автомобиля, можно переключиться на парковочную передачу (передача «P»).

Переключение на передачу заднего хода

1. Остановите автомобиль.
2. Нажмите на педаль тормоза и одновременно переключите передачу в положение «R», отпустите электронный стояночный тормоз.
3. После переключения на передачу «R» медленно отпустите педаль тормоза и медленно нажмите на педаль акселератора, автомобиль будет двигаться на передаче заднего хода, в это время:

- Горит сигнал заднего хода.
- Система камеры заднего хода* или система кругового обзора* будет активирована автоматически, и изображение заднего хода будет отображаться на сенсорном ЖК-экране мультимедийной системы.
- Включается парковочный радар, и при приближении к препятствию он будет сопровождаться звуковыми сигналами разной частоты (см. стр. 160 «Парковочный радар»).

👁 ВНИМАНИЕ

- **Педаль тормоза должна быть нажата, когда включена передача заднего хода. Если педаль тормоза не нажата, автомобиль не будет двигаться задним ходом, даже если включена передача заднего хода, а световой индикатор положения передачи «R» на комбинации приборов будет постоянно мигать.**

Режим вождения*

На выбор предлагается 2 режима движения, которые можно переключать с помощью значка «SPORT» в выпадающем меню на дисплее MP5.

NORMAL - Стандартный режим

SPORT - Спортивный режим

Стандартный режим

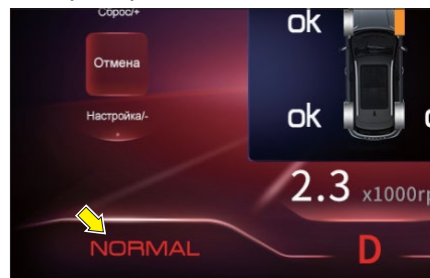

Стандартный режим вождения.

При включении стандартного режима движения

загорается световой индикатор **NORMAL** на комбинации приборов; при выходе из стандартного

режима движения световой индикатор **NORMAL** на комбинации приборов гаснет.

В стандартном режиме при автоматическом переключении передач обороты двигателя находятся на нормальном уровне, отдавая приоритет обеспечению экономичности автомобиля.

Спортивный режим

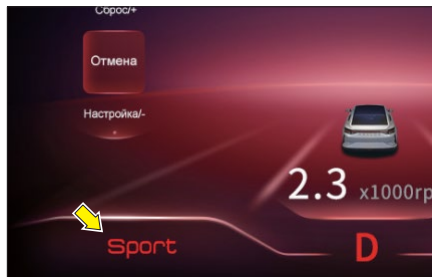

Подходит для вождения в спортивном режиме.

При включении спортивного режима загорается световой индикатор **Sport** на комбинации приборов; при выходе из спортивного режима световой индикатор **Sport** на комбинации приборов гаснет.

После входа в спортивный режим обороты двигателя высокие при автоматическом переключении передач, отдавая приоритет обеспечению динамических характеристик движения и характеристик разгона.

ВНИМАНИЕ

Когда автомобиль остановлен, но двигатель работает:

- При длительном ожидании на светофоре или в пробке рекомендуется переключить в положение «Р» и включить стояночный тормоз.
- При длительном ожидании на светофоре можно также переключить в положение «N» и нажать на педаль тормоза или включить стояночный тормоз.
- При коротком ожидании на светофоре вы можете переключить передачу в положение «D» и нажать на педаль тормоза.

Подсказка о неисправности

Переключите кнопку start/stop в режим «ON» или во время движения автомобиля, если мигает световой индикатор передачи на комбинации приборов, это означает, что коробка передач или другие системы (двигатель, ABS/ESC и т. д.) могут быть неисправны. В это время безопасно остановитесь и немедленно обратитесь к авторизованному дилеру для проверки и ремонта.

Механическая коробка передач (MT)*

Инструкции по переключению передач



Передача «1»:

Максимальное движущее усилие, самая низкая скорость. Используется для запуска автомобиля, подъема по крутому склону или движения на малой скорости, со скоростью менее 10 км/ч.

Передача «2»:

Данная передача используется в соответствии с уклоном и требованиями к скорости. Если скорость превышает 20 км/ч, следует использовать передачу «2».

Передача «3»:

Если скорость превышает 30 км/ч, следует использовать передачу «3».

Передача «4»:

Если скорость превышает 40 км/ч, следует использовать передачу «4».

Передача «5»:

Если скорость превышает 50 км/ч, следует использовать передачу «5».

Передача «R» (передача заднего хода):

Используйте при движении автомобиля задним ходом.

Нейтральная передача:

Рычаг переключения передач находится в среднем положении, что означает нейтраль. Нейтраль можно выбрать, когда автомобиль полностью остановлен и двигатель должен работать на холостом ходу в течение короткого периода времени (например, в ожидании переключения светофора). При нейтральном положении необходимо нажать на педаль тормоза или включить стояночный тормоз.

Переключение на передачу заднего хода

1. Остановите автомобиль.
2. Нажмите на педаль сцепления и одновременно переключите передачу в положение «R».
3. После переключения в положение «R» медленно отпустите педаль сцепления и отпустите стояночный тормоз, автомобиль будет двигаться на передаче заднего вида, в это время начинают работать сигнальная лампа заднего хода, система заднего вида и радар заднего хода.

Запуск и остановка автомобиля

Запуск

1. Проверьте и убедитесь, что передача находится в нейтральном положении.
2. Запустите двигатель, нажав педаль сцепления до упора.
3. Установите рычаг переключения передач в положение «1» или передачу заднего хода;
4. Медленно отпустите педаль сцепления, плавно нажмите педаль акселератора образом и отпустите стояночный тормоз, чтобы автомобиль начал движение.

Остановка

1. Когда вам нужно остановиться, нажмите на педаль тормоза, чтобы замедлить движение автомобиля.
2. Переключите на пониженную передачу в соответствующее время в зависимости от скорости автомобиля.
3. Включите стояночный тормоз после остановки автомобиля.
4. Установите рычаг переключения передач в нейтральное положение.

ПОДСКАЗКА

При необходимости замедления можно переключиться на пониженную передачу и использовать двигатель для дополнительного торможения. Это тормозное усилие помогает поддерживать безопасное вождение и предотвращает перегрев тормозов при спуске по длинному склону.

ВНИМАНИЕ

- При понижении передачи с высокой скорости не переключайтесь через несколько передач, так как это вызовет резкое увеличение оборотов двигателя, что приведет к повреждению двигателя, сцепления и коробки передач.
- В условиях низкой температуры при первом запуске двигатель прогревается и работает на более высоких оборотах, поэтому при запуске автомобиля следует быть осторожным, даже если педаль акселератора не нажата, автомобиль будет двигаться немного быстрее.
- Не нажимайте на педаль акселератора при переключении рычага переключения передач с нейтральной на другую передачу.
- При переключении передач всегда выжимайте педаль сцепления до конца.

ПРЕДУПРЕЖДЕНИЕ

Не переводите рычаг переключения передач в положение R, когда автомобиль не находится на передаче заднего хода, так как это может привести к повреждению коробки передач.

ВНИМАНИЕ

- Когда автомобиль движется нормально, не ставьте без необходимости ногу на педаль тормоза, так как это может привести к непреднамеренному нажатию на педаль и вызовет перегрев тормоза, снижение эффективности тормоза, сокращению срока службы тормозных колодок и увеличению расхода топлива автомобиля. Включение стоп-сигнала также приведет к тому, что водитель сзади может неправильно оценить дорожную обстановку.
- При спуске по длинному склону постоянное использование тормозов приводит к чрезмерному нагреву тормозных механизмов, что снижает эффективность тормозов. В такой ситуации рекомендуется переключиться на более низкую передачу и использовать двигатель для облегчения торможения.
- После того, как автомобиль преодолел брод, вы должны проверить эффективность торможения, умеренно нажать на педаль тормоза и убедиться, что торможение нормальное. Если эффективность тормозов снижена, то при условии, что это безопасно - вы можете часто слегка нажимать на педаль тормоза, чтобы прослушать тормоз, пока он не вернется в нормальное состояние.
- Во время движения убедитесь, что тормозной путь достаточен для экстренного торможения.
- Не нажимайте часто на педаль тормоза, это ускорит износ тормозных колодок. Во время движения автомобиля, если двигатель выключен, необходимо с большой силой нажать на педаль тормоза, чтобы снизить скорость и остановить автомобиль.

Факторы, влияющие на эффект торможения**1. Износ**

Износ тормозных колодок в значительной степени зависит от условий эксплуатации и стиля вождения, особенно для тех автомобилей, которые часто эксплуатируются в горной местности, городах и на короткие расстояния или в спортивном режиме. Поэтому очень важно проверять толщину тормозных колодок в течение интервала времени, указанного для технического обслуживания.

2. Мокрые дороги и дороги, обработанные реагентами

Мокрые дороги: при движении по глубоким лужам или сильном дожде, или после мойки автомобиля тормозные диски и колодки намокают и даже могут замерзнуть при низкой температуре зимой, эффективность торможения снижается, несколько раз плавно нажмите на педаль тормоза, чтобы дать тормозу высохнуть и восстановить работоспособность.

Дороги, обработанные реагентами: при движении по таким дорогам, если тормоза не использовались в течение длительного времени, на тормозных дисках и колодках будут образовываться слои соли, и эффективность торможения будет снижена. Чтобы удалить солевой слой с тормозных дисков и колодок, слегка нажмите несколько раз на педаль тормоза.

3. Горная местность

Из-за движения по серпантину в горах и на длинных склонах тормоза используются часто и подолгу, и они часто работают непрерывно в условиях высокой интенсивности, что ухудшает эффективность торможения. Поэтому, при движении вниз по склону не переключайтесь на нейтраль и избегайте частых торможений. Попробуйте использовать пониженную передачу для управления скоростью автомобиля за счет дополнительного торможения двигателем, что может снизить интенсивность работы колесных тормозов и снизить температуру тормозов. При использовании дополнительного торможения двигателем чем ниже передача КПП, тем выше частота вращения двигателя, больше сила сопротивления и выше эффект торможения.

4. Плато

Из-за разреженного воздуха и низкого давления воздуха в высокогорных районах усилие тормозного вакуума уменьшается, поэтому при торможении в высокогорных районах необходимо применять большее усилие на педали тормоза. Когда требуется торможение, не нажимайте на педаль тормоза точно, а держите ногу на педали тормоза, чтобы обеспечить эффективность торможения, контролируя силу нажатия на педаль тормоза.

5. Ледяная и снежная погода

Из-за низкого коэффициента трения обледенелых и снежных дорог тормозной путь будет значительно больше и будет увеличиваться с увеличением скорости автомобиля. Поэтому при движении по снегу и льду следует обратить особое внимание на контроль скорости и соблюдение большой безопасной дистанции до впереди идущего автомобиля и боковых автомобилей.

6. Коррозия поверхности тормозного диска

Если автомобиль стоит на стоянке в течение длительного времени, тормозные диски могут подвергнуться коррозии, а тормозные колодки могут загрязниться. При начале движения рекомендуется ехать на низкой скорости и несколько раз затормозить, чтобы очистить тормозные диски.

7. Неисправность тормозной системы

Если вы заметили внезапное увеличение тормозного пути или увеличение хода педали тормоза, возможно, проблема в тормозной системе. Если это безопасно, измените стиль вождения и при торможении сильнее нажимайте на педаль тормоза. Обратитесь к авторизованному дилеру для проверки и ремонта.

ПРЕДУПРЕЖДЕНИЕ

Если у автомобиля полностью отказали тормоза, не осуществляйте принудительное движение, а в этом случае безопасно остановитесь на обочине и обратитесь к авторизованному дилеру за помощью.

8. Перегрев тормозов

Не держите ногу на педали тормоза, когда торможение не требуется, это может привести к перегреву тормозов, снижению эффективности торможения, увеличению тормозного пути и повышенному износу тормозных колодок и дисков.

Световой индикатор износа тормозов

Тормозные колодки оснащены звуковыми индикаторами износа. Если при нажатии на тормоз во время движения раздается резкий визжащий или скребущий звук это указывает на необходимость замены тормозных колодок.

Гидравлическая тормозная система

Гидравлическая тормозная система передает гидравлическое давление на тормоза по двойному контуру. Если одна из цепей выходит из строя, другая цепь продолжает работать. Торможение в этом состоянии требует большего усилия на педаль. В такой ситуации двигайтесь на низкой скорости соблюдая все меры безопасности. Своевременно обратитесь к авторизованному дилеру для проверки и ремонта.

Сигнальная лампа неисправности тормозной системы

Если сигнальная лампа неисправности тормозной системы  загорается во время движения, это означает, что тормозная система неисправна, и в это время необходимо проверить уровень тормозной жидкости. Если уровень тормозной жидкости в норме, значит в тормозной системе имеются другие неисправности. В такой ситуации, соблюдая все меры безопасности, немедленно остановитесь на обочине и обратитесь к авторизованному дилеру для проверки и ремонта.

Электронный стояночный тормоз (EPB)

Этот автомобиль оснащен электронным стояночным тормозом, сокращенно EPB.

Выключатель электронного стояночного тормоза расположен за рычагом переключения передач.

Ручное включение или выключение стояночного тормоза

После остановки автомобиля, когда двигатель еще работает или выключен, вы можете потянуть вверх переключатель управления, чтобы активировать стояночный тормоз. В это время световой

индикатор EPB  на комбинации приборов и световой индикатор на переключателе загорятся.

Прежде чем покинуть автомобиль, убедитесь, что световой индикатор EPB  на комбинации приборов загорелся.

Когда кнопка start/stop включена или двигатель работает, нажмите на педаль тормоза и нажмите вниз на переключатель, чтобы отключить стояночный тормоз. В это время световой

индикатор EPB  на комбинации приборов и световой индикатор на переключателе погаснут.

Если вы не нажмете на педаль тормоза, стояночный тормоз не будет отключен.

Автоматическое включение стояночного тормоза

После полной остановки автомобиля стояночный тормоз автоматически активируется при нажатии кнопки start/stop.

Перед началом движения убедитесь, что сигнализатор тормозной системы не горит. Если электронный тормоз выходит из строя или батарея выходит из строя и не удается отключить парковку с помощью переключателя, обратитесь к авторизованному дилеру для проверки и ремонта.

ВНИМАНИЕ

- При включении или отключении EPB будет слышен звук работающего двигателя, это является нормальным явлением и указывает на то, что EPB находится в нормальном рабочем состоянии.
- Если после экстренного торможения появляется запах гари или шум, это может быть вызвано сбоем системы. Обратитесь к авторизованному дилеру для проверки и ремонта.

В следующих ситуациях не включайте электронный стояночный тормоз

ВНИМАНИЕ

- Не включайте электронный стояночный тормоз во время буксировки автомобиля.
- При наличии снега и льда стояночный тормоз может замерзнуть и его будет трудно отпустить. На ровной дороге и при обеспечении безопасности электронный стояночный тормоз может не сработать. Плавное остановите автомобиль и зафиксируйте колеса ограничителями, чтобы автомобиль не скатывался.
- Не включайте электронный стояночный тормоз при мойке автомобиля на автоматической мойке.

Динамический экстренный тормоз

Если ходовая тормозная система автомобиля выходит из строя или в ненормальной аварийной ситуации, потяните переключатель и удерживайте его, чтобы задействовать стояночный тормоз для остановки автомобиля. Система разблокируется, когда переключатель будет отпущен.

ПРЕДУПРЕЖДЕНИЕ

- Когда автомобиль находится в движении, не используйте стояночный тормоз, за исключением экстренной ситуации. Это может повредить тормозную систему автомобиля и поставить под угрозу безопасность движения.
- Если сигнальная лампа стояночного тормоза горит, когда EPB отпущен, немедленно обратитесь к авторизованному дилеру для проверки системы.
- Пожалуйста, не управляйте автомобилем, когда EPB включен. Это может привести к чрезмерному износу тормозных колодок.
- При парковке и выходе из автомобиля убедитесь, что стояночный тормоз включен, и КПП находится на передаче P (парковка).
- Не позволяйте лицам, не являющимся водителями, прикасаться к выключателю электронного стояночного тормоза. Если электронный стояночный тормоз будет использоваться не по назначению, это может привести к серьезным последствиям.
- Передавая ключ другому водителю, обязательно объясните ему, как пользоваться EPB.

ПРЕДУПРЕЖДЕНИЕ

- Чтобы предотвратить неожиданное движение автомобиля, включите стояночный тормоз после парковки и переключите передачу в положение «P».
- Не используйте стояночный тормоз для торможения во время движения автомобиля, так как стояночный тормоз действует только на задние колеса, тормозной путь будет намного длиннее, и это легко может вызвать занос и привести к аварии!

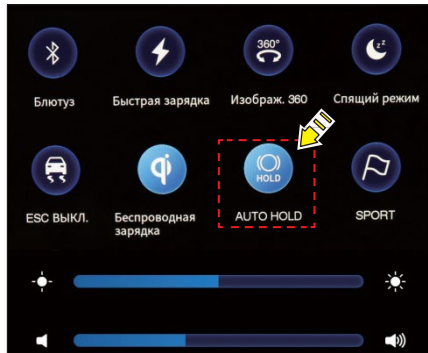
Автоматическая остановка (AUTO HOLD)*

Автоматическая остановка (AUTO HOLD) - это функция, которая помогает водителю автоматически кратковременно использовать стояночный тормоз при движении автомобиля. Очень удобная функция при движении в городских пробках. Водителю не нужно будет постоянно держать ногу на педали тормоза после остановки автомобиля, система будет автоматически тормозить (удерживать автомобиль), чтобы у водителя было достаточно времени для нажатия на педаль акселератора и более удобного трогания с места. Это также может снизить риск скатывания при движении на склонах.

Включение функции AUTO HOLD

Когда двигатель работает, левая передняя дверь закрыта и пристегнут ремень безопасности водителя, включите переключатель «AUTO HOLD» с помощью выдвижного переключателя на центральной консоли или переключателя «Настройка» → «Автомобиль» на центральной консоли MP5. Функция включится и зеленый световой индикатор  на комбинации приборов загорится.

Выключение функции AUTO HOLD

Выключите переключатель «AUTO HOLD» с помощью выдвижного переключателя на центральной консоли или переключателя «Настройка» → «Автомобиль» на центральной консоли. Функция выключится и зеленый индикатор  на комбинации приборов погаснет.

Активация функции AUTO HOLD

Запустите двигатель, закройте водительскую дверь, пристегните ремень безопасности, после включения функции AUTO HOLD скорость автомобиля должна быть равна нулю, нажмите на педаль тормоза, активируется AUTO HOLD, зеленый индикатор EPB  на комбинации приборов загорится.



Слегка нажмите на педаль акселератора, функция AUTO HOLD автоматически отключится, и зеленый индикатор EPB  погаснет.

Если педаль акселератора не будет нажата более 3 минут, она система переключится в режим EPB, и красный индикатор EPB  загорится.

Принудительное отключение функции AUTO HOLD

Отстегните ремень безопасности, откройте левую переднюю дверь или перезапустите двигатель, функция AUTO HOLD отключится автоматически.

Если активирована функция AUTO HOLD, отстегните ремень безопасности, откройте водительскую дверь или выключите двигатель, затем включите электронный стояночный тормоз EPB, и зеленый индикатор  на комбинации

приборов погаснет, и зеленый индикатор  переключится на красный .

ВНИМАНИЕ

Диапазон наклона для нормальной работы функции AUTO HOLD составляет 0~30%. Если это значение будет превышено - функция может работать неправильно.

ПРЕДУПРЕЖДЕНИЕ

- Эта функция может оказать помощь, в любом случае водитель обязан следить за дорожной обстановкой и принимать решение о необходимости использования этой функции.
- При движении на крутых уклонах и при наличии автомобилей впереди и сзади, пожалуйста, используйте функцию AUTO HOLD с осторожностью, чтобы избежать несчастных случаев, вызванных сбоем функции.

Антиблокировочная тормозная система (ABS)

Антиблокировочная тормозная система ABS может предотвратить блокировку колес при торможении, помогает водителю лучше контролировать направление движения автомобиля при торможении и уменьшает боковое скольжение автомобиля при торможении на скользкой дороге.

Рабочий режим антиблокировочной тормозной системы

Когда система ABS работает, вы можете почувствовать вибрацию педали тормоза и одновременно услышать щелчки (треск). Это нормальное явление и не указывает на неисправность.

При экстренном торможении не отпускайте педаль тормоза, пока автомобиль не остановится или не окажется вне опасности (это очень важно!). Также нельзя несколько раз нажимать на педаль тормоза, так как это остановит работу ABS и может увеличить тормозной путь.

Если дорожное покрытие скользкое, даже при легком нажатии на педаль тормоза активируется система ABS, чтобы водитель мог получить информацию о характеристиках дорожного покрытия посредством торможения, а затем скорректировать свой стиль вождения.

ВНИМАНИЕ

- Функция антиблокировочной тормозной системы ABS имеет определенные ограничения. Хорошие привычки вождения являются основной гарантией безопасного движения. Не относитесь к этому легкомысленно во время вождения, даже если он оснащен системой ABS.
- Чтобы получить максимально короткий тормозной путь и стабильность торможения, нажимайте на педаль тормоза как можно сильнее.
- В случае неисправности системы ABS обычная тормозная система автомобиля может работать нормально, но не будет включать функцию антиблокировки колес тормозной путь может соответственно увеличиться.

Сигнальная лампа неисправности ABS



Если сигнальная лампа неисправности ABS загорается во время движения, это означает, что тормозная система неисправна. Вам следует снизить скорость и приехать к ближайшему авторизованному дилеру для проверки и ремонта.

Электронная система распределения тормозных усилий (EBD)

Электронная система распределения тормозных усилий (EBD) автоматически регулирует соотношение распределения тормозного усилия на переднюю и заднюю ось, повышает эффективность торможения, в определенной степени сокращает тормозной путь и улучшает устойчивость торможения с помощью ABS.

Система помощи при торможении (BA)

Система помощи при торможении (BA) может выполнять вспомогательное торможение во время экстренного торможения. Когда водитель быстро нажимает на педаль тормоза в экстренной ситуации, но усилия недостаточно, система автоматически увеличивает тормозное усилие, тем самым сокращая тормозной путь.

Система приоритета тормозов (BOS)

Система приоритета тормозов представляет собой набор систем, используемых для обеспечения приоритета тормозного эффекта автомобиля.

Если педаль акселератора внезапно заклинит во время движения автомобиля, при экстренном торможении тормоза будут иметь приоритет, а двигатель станет работать на более низких оборотах, немного превышающих холостой ход.

Для работы функции управления тормозом должны одновременно выполняться следующие условия:

1. Частота вращения двигателя превышает 1200 об/мин.
2. Скорость автомобиля превышает 10 км/ч.
3. Педаль акселератора нажата, но не может вернуться в исходное состояние.
4. Сначала нажмите на педаль акселератора, а затем на педаль тормоза.

После того, как функция управления тормозом активируется, двигатель немедленно вернется в состояние холостого хода, а это снизит выходную мощность двигателя.

Пока выполняется одно из следующих условий, функция управления тормозом будет автоматически отключена:

1. Отпустите педаль акселератора и нажмите на нее;
2. Быстро нажмите на педаль акселератора;
3. Отпустите педаль тормоза.

Электронная система стабилизации (ESC)

Электронная система стабилизации ESC (включая EBD, ABS, TCS, AYC, HBA, HHC, вспомогательное торможение, контроль давления в шинах) может улучшить устойчивость автомобиля при вождении, например, снизить риск заноса автомобиля при разгоне и движении на поворотах.

ESC работает только при работающем двигателе. В особых случаях функцию ESC следует отключить, например:

- Когда автомобиль движется с противоскользкими цепями.
- Когда автомобиль движется по глубокому снегу или на рыхлых поверхностях.
- Когда автомобиль застрял на грязной дороге и ему необходимо двигаться вперед и назад.

⚠️ ВНИМАНИЕ

Электронная система стабилизации (ESC) имеет определенные ограничения по контролю за устойчивостью движения автомобиля. Даже если автомобиль оборудован электронной системой стабилизации (ESC), режим вождения следует корректировать в соответствии с дорожными условиями. Это особенно важно при движении по скользкому и мокрому покрытию. Эта система улучшит устойчивость автомобиля, но не рискуйте во время вождения автомобиля, чтобы не попасть в аварию.

Активация функции ESC

Эта функция автоматически активируется при каждом запуске автомобиля и срабатывает, если возникают проблемы с тягой или силой сцепления. Когда эта функция работает, сигнальная лампа ESC



на комбинации приборов мигает.

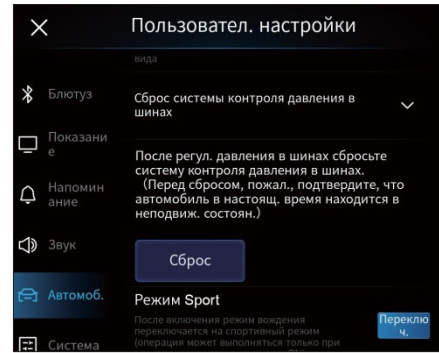

При определенных условиях (движение автомобиля в грязи, снегу или на мягком покрытии) функцию ESC можно отключить с помощью кнопки переключения «ESC OFF» в меню «Автомобиль» в пункте «Настройки» в MP5, при этом загорится световой

индикатор отключения ESC 

на комбинации приборов.

Восстановление функции ESC после ее выключения

Функцию ESC можно восстановить после отключения с помощью одного из следующих способов:

- После перезапуска автомобиля, функция ESC автоматически активируется.
- Функцию ESC также можно включить с помощью кнопки переключения «ESC OFF» в меню «Автомобиль» в пункте «Настройки» в MP5, после чего световой индикатор отключения ESC



на комбинации приборов погаснет.

Неисправность функции ESC

Когда автомобиль движется нормально, и

сигнальная лампа неисправности ESC  на комбинации приборов горит постоянно, но световой

индикатор отключения ESC  не горит, это указывает на то, что ESC неисправен, обратитесь к авторизованному дилеру для ремонта.

Гидравлическая помощь при торможении (HBA)

Система может помочь водителю при экстренном торможении. Он определяет, есть ли необходимость в полном торможении, исходя из того, как быстро водитель нажимает на педаль тормоза. Пока водитель продолжает нажимать педаль до упора, система автоматически увеличивает тормозное усилие до порога срабатывания антиблокировочной тормозной системы (ABS). Если водитель отпускает педаль тормоза, система снижает тормозное усилие до заданного значения.

Гидравлическая помощь при торможении позволяет значительно сократить тормозной путь, и водитель почти не замечает, когда система работает.

Гидравлический усилитель тормозов (HBB)

Эта функция позволяет ESC активно нагнетать давление в цилиндры тормозных колес, чтобы помочь водителю достичь желаемого снижения скорости, когда вакуумный усилитель не обеспечивает требуемой скорости снижения, обеспечивая безопасность движения.

При работе функции HBB слышен щелчок гидронасоса ESC в кабине, при этом педаль тормоза трясется и педаль в определенной степени проседает, все это нормальные явления.

Система помощи при трогании на подъеме (HHC)

Система помощи при трогании на подъеме может повысить комфорт вождения при остановке и трогании с места на склоне.

Эта функция включена по умолчанию, и на уклоне от 4% до 30% когда водитель отпускает педаль тормоза при старте автомобиля, то система автоматически удерживает тормоз в течение 1,5 секунд, чтобы автомобиль не скатился по склону. В этом случае водитель должен нажать на педаль акселератора, чтобы обеспечить плавный старт автомобиля.

Система помощи при трогании на подъеме не будет активирована в следующих случаях:

- При трогании с места на ровной дороге или при трогании на спуске вперед (в направлении спуска).
- Когда передача находится в положении N (Нейтраль).
- При включении стояночного тормоза.
- При неисправности электронной системы стабилизации (ESC).

ВНИМАНИЕ

- Система помощи при трогании на подъеме будет удерживать автомобиль неподвижно на склоне в течение 1,5 секунд, а затем перестанет тормозить. В это время, если водитель не нажмет педаль тормоза или акселератора, возможно скатывание автомобиля, что станет причиной аварии.
- Переместите ногу с педали тормоза на педаль акселератора вовремя, чтобы автомобиль двигался вперед.

Система контроля тяги (TCS)

Система регулирования тягового усилия ограничивает холостой ход колес и активируется при запуске двигателя.

Система TCS контролирует динамические характеристики автомобиля путем вмешательства в работу тормозных сил и системы двигателя, когда автомобиль проходит старт с нажатой педалью акселератора или при резком ускорении на дорожном покрытии с низким коэффициентом сцепления, что может вызвать недопустимую пробуксовку (холостой ход) ведущих колес.

- Чтобы выключить систему регулирования тягового усилия, переключите кнопку ESC OFF,  сигнальная лампа отключения ESC загорится, показывая, что ESC не работает.
- Переключите кнопку ESC OFF еще раз, чтобы включить систему регулирования тягового усилия.

Рулевое управление с электроусилителем

Рулевое управление с электроусилителем (EPS) может обеспечивать помощь при рулевом управлении в различных условиях движения в зависимости от скорости автомобиля, угла поворота рулевого колеса и скорости поворота во время управления автомобилем, а также уменьшать помехи в системе рулевого управления, вызванные неровностями дорожного покрытия. Это может не только уменьшить усилие на рулевом колесе при движении на низкой скорости, но и значительно улучшить устойчивость рулевого управления при движении на высокой скорости.

При парковке или вождении на очень низкой скорости, если рулевое колесо используется непрерывно много раз, система EPS уменьшит усилие рулевого управления, чтобы предотвратить перегрев системы, и управление рулевым колесом станет более трудоемким. Если вы продолжите работать таким образом, рулевое управление с электроусилителем перейдет в режим защиты от перегрева, усилие будет постепенно уменьшаться, и управление рулевым колесом станет очень трудоемким, особенно при парковке или движении на малой скорости. Когда температура системы рулевого управления с электроусилителем снизится, усилитель вернется в нормальное состояние.

При работающем двигателе сигнальная лампа неисправности EPS  горит постоянно, это указывает на то, что рулевое управление с электроусилителем не работает должным образом. Обратитесь к авторизованному дилеру для проверки и ремонта.

ВНИМАНИЕ

Когда при работающем двигателе сигнальная лампа неисправности EPS  загорается, усилитель может быть отключен, но автомобиль все еще может управляться. Это требует больших усилий для управления рулевым колесом, особенно при резких поворотах и движении на низкой скорости.

ПРЕДУПРЕЖДЕНИЕ

- Если при работающем двигателе или во время движения сигнальная лампа неисправности EPS  горит, рулевое управление с электроусилителем не работает должным образом, но автомобилем все еще можно управлять, но для управления рулевым колесом требуется большее усилие. В это время безопасно остановиться и немедленно обратиться к авторизованному дилеру для проверки и ремонта.
- При выходе из строя системы рулевого управления немедленно обратитесь к авторизованному дилеру для проверки и ремонта. Даже если вы не чувствуете ничего необычного явления в процессе рулевого управления, все равно может быть серьезная проблема с системой, из-за которой рулевое управление может выйти из строя в процессе движения.

Круиз-контроль

Настройка круиза-контроля

Общее описание

Система круиза-контроля - это система, которая управляет дроссельной заслонкой с помощью электронной программы для автоматического поддержания постоянной скорости движения автомобиля. При использовании функции круиза с постоянной скоростью во время длительных поездок по автомагистралям водителю не нужно нажимать на педаль акселератора для поддержания заданной скорости, что снижает усталость водителя и повышает комфорт вождения.

Условия управления круиз-контролем с постоянной скоростью:

- Круиз-контроль работает только при скорости автомобиля от 40 до 175 км/ч.
- Автомобиль находится на 2-й передаче или выше.
- Отсутствуют какие-либо условия, приводящие к отключению круиза-контроля (например, нажатие на педаль тормоза).
- Включена функция круиз-контроля.
- **Нажмите педаль тормоза один раз перед активацией.**

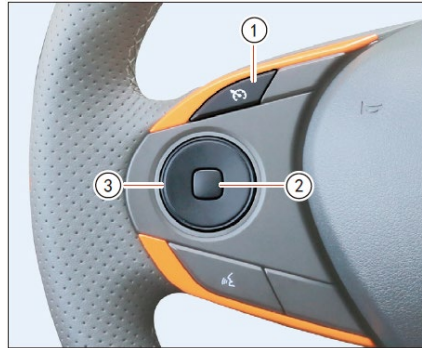

Включение круиза-контроля

1. Нажмите кнопку  ①, функция круиза-контроля включится, а на дисплее комбинации приборов появится значок , автомобиль переходит в состояние подготовки к круиз-контролю.
2. Разгоните автомобиль до желаемой крейсерской скорости (от 40 до 175 км/ч);
3. Нажмите нижнюю часть кнопки кругового переключателя ③, чтобы перевести автомобиль в круиз с текущей скоростью, при этом в нижней части экрана комбинации приборов будет отображаться значок круиза , и одновременно отображать крейсерскую скорость;
4. Отпустите педаль акселератора, и автомобиль перейдет в режим круиза с постоянной скоростью.

і ПОДСКАЗКА

При движении на спуске система круиза-контроля не может поддерживать постоянную скорость автомобиля. Автомобиль ускорится в зависимости от собственного веса. Пожалуйста, нажмите на педаль тормоза или выберите более низкую передачу.

Уменьшение скорости круиза-контроля

Сбросьте скорость до более низкой, используя один из следующих методов:

- Слегка нажмите на педаль ножного тормоза, когда автомобиль наберет нужную скорость, отпустите педаль тормоза, нажмите нижнюю часть кнопки кругового переключателя ③.
- Нажмите и удерживайте нижнюю часть кнопки кругового переключателя ③, когда автомобиль достигнет желаемой скорости, отпустите переключатель.
- Коротко нажмите на нижнюю часть круглого переключателя ③, и крейсерская скорость будет уменьшаться на 1 км/ч при каждом нажатии.

Увеличение скорости круиза-контроля

Измените скорость до более высокой, используя один из следующих методов:

Нажмите педаль акселератора и, когда автомобиль достигнет желаемой скорости, нажмите верхнюю часть кнопки кругового переключателя ③.

Нажмите и удерживайте верхнюю часть кнопки кругового переключателя ③, когда автомобиль достигнет желаемой скорости, отпустите переключатель.

- Коротко нажмите на верхнюю часть кнопки кругового переключателя ③, и крейсерская скорость будет уменьшаться на 1 км/ч при каждом нажатии.

Обгон или движение вверх и вниз по крутому склону

Когда требуется обгон, нажмите на педаль акселератора, чтобы разогнаться выше крейсерской скорости (так же, как при обычном вождении). После отпущания педали акселератора автомобиль возобновит установленную ранее скорость.

При движении вверх или вниз по крутому склону автомобиль не будет поддерживать заданную скорость. Не используйте круиз-контроль при движении в таких условиях.

Приостановка круиза-контроля

При активном круизу-контроле используйте один из следующих методов, чтобы приостановить круиз-контроль. В это время круиз-контроль переходит в состояние паузы, и в нижней части комбинации приборов отображается белый значок круиза с цифрами  :

Нажмите кнопку приостановки круиза-контроля ②.

- Слегка нажмите на педаль тормоза.

Возобновление круиза-контроля

В состоянии подготовки к круизу-контролю нажмите верхнюю часть кнопки кругового переключателя ③, вы можете повторно войти в состояние круиза-контроля и крейсерская скорость вернется к скорости, сохраненной до приостановки круиза-контроля.

Выход из круизу-контроля

В режимах активного круиза-контроля, приостановки круиза-контроля и подготовки к круизу-контролю, нажмите левую часть кнопки кругового переключателя ③, чтобы полностью выйти из круиза-контроля, при этом индикатор круиза в правом нижнем углу комбинации приборов погаснет.

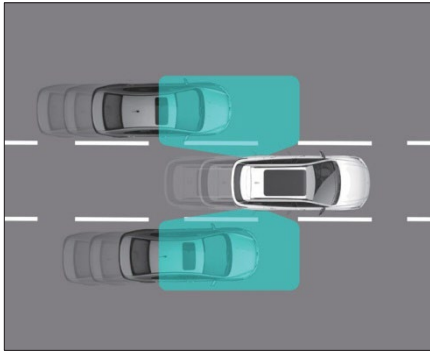
Контроль слепых зон*

Система контроля слепых зон (BSD) содержит функции контроля слепых зон и предупреждения о столкновении при смене полосы движения. Радарный датчик миллиметровой волны, расположенный на внутренней стороне заднего бампера, отслеживает приближающиеся сзади автомобили в слепой зоне автомобиля (показана заштрихованная зона) и предупреждает водителя об этом с помощью индикатора на наружном зеркале заднего вида и звукового сигнала прибора на соответствующей стороне.

Включение функции

На дисплее MP5 с помощью меню «Системные настройки» → «Автомобиль» → «Интеллектуальная помощь при вождении» → «Предупреждение о столкновении при смене полосы движения» можно выключить/включить систему.

⚠ ПРЕДУПРЕЖДЕНИЕ

- Когда автомобиль движется, функция контроля слепых зон используется, чтобы напомнить водителю о необходимости обратить внимание на транспортные средства с обеих сторон позади, но она никогда не может заменить нормальное использование внутренних и наружных зеркал заднего вида.
- Водитель обязан обращать внимание на дорожную ситуацию и оценивать расстояние, скорость и направление других транспортных средств, чтобы решить, следует ли изменить полосу движения.
- Контроль слепых зон является лишь вспомогательным средством вождения и не может заменить наблюдение и суждение водителя.



Сигнальная лампа ① на наружном зеркале заднего вида загорается в следующих случаях:

- Переключите кнопку start/stop с «OFF» на «ON», и система выполнит самопроверку, и световой индикатор будет мигать некоторое время.
- Световой индикатор всегда горит, если система контроля слепых зон неисправна.
- Автомобиль находится в слепой зоне больше определенного периода времени, когда выполняется условие срабатывания функции.

Когда сигнальная лампа на наружном зеркале заднего вида включена, а указатель поворота на соответствующей стороне включен, зуммер прибора подаст звуковой сигнал, а сигнальная лампа на наружном зеркале заднего вида начнет мигать, напоминая вам о необходимости обратить внимание на безопасность при движении

Условия срабатывания функции

При срабатывании функции контроля слепых зон загорается сигнальная лампа на наружном зеркале заднего вида на соответствующей стороне.

Срабатывание функции контроля слепых зон должно соответствовать следующим условиям:

- Все транспортные средства должны двигаться в одном направлении.
- Скорость автомобиля составляет от 15 км/ч до 140 км/ч.
- Скорость вашего автомобиля относительно других автомобилей составляет менее 15 км/ч.
- Передача в режиме D.
- Дорога должна быть беспрепятственной.
- При обгоне идущее сзади транспортное средство находится в слепой зоне вашего автомобиля.
- Движение по прямым или слегка изогнутым дорогам.

ВНИМАНИЕ

- При сильном солнечном свете сигнальные лампы на наружных зеркалах заднего вида могут быть плохо видны.
- При высоком уровне окружающего шума может быть трудно услышать предупреждающий звуковой сигнал.
- Система контроля слепых зон может срабатывать недостаточно быстро, если относительная скорость встречного автомобиля сзади слишком высока.

ВНИМАНИЕ

Система контроля слепых зон не может обнаруживать следующие типы транспортных средств или объектов:

- Автомобили движущиеся сзади в той же полосе.
- Транспортные средства, движущиеся через 1 полосу от автомобиля.
- Мотоциклы, велосипеды, пешеходы и т. д.
- Ограждения, стены, дорожные знаки, уличные фонари, припаркованные транспортные средства и подобные стационарные объекты.

Ситуации, когда функция не может быть запущена



В следующих ситуациях функция контроля слепых зон не может быть активирована:

- Другие транспортные средства движутся в направлении, противоположном вашему автомобилю.
- Движение по извилистым дорогам или на крутых поворотах.

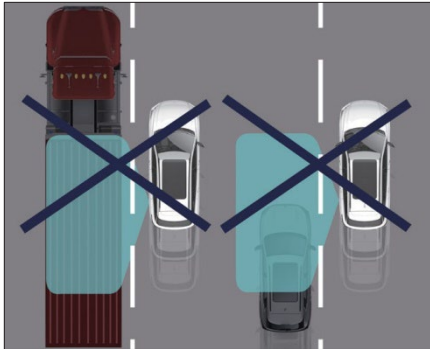

Неисправность

Если один или несколько из 2 ультразвуковых радарных датчиков, расположенных на внешней стороне заднего бампера, работают ненормально, функция контроля слепых зон неисправна, в этот момент на дисплее комбинации приборов загорается оранжевый индикатор состояния

контроля слепых зон . Следует обратиться к авторизованному дилеру для проверки и ремонта.

- При обгоне (или отставании) длинномерного транспортного средства (например, грузовика, автобуса и т. д.) часть данного транспортного средства находится в слепой зоне сзади, а другая часть находится в поле зрения водителя.
- При плотном движении: транспортные средства впереди и сзади не могут быть правильно обнаружены.
- При быстром обгоне вас транспортным средством, движущимся сзади.

ВНИМАНИЕ

- Будьте осторожны, не закрывайте датчики ультразвукового радара, иначе система может работать неправильно, если какой-либо из датчиков не работает.
- Помехи в работе системы могут быть вызваны погодными условиями, такими как дождь, снег, град и т.д. Особенно при движении по мокрой дороге в дождь ультразвуковые датчики могут распознать капли дождя в слепых зонах как автомобили и вызвать ложные срабатывания.
- Ложные срабатывания могут быть вызваны брызгами предметов на дороге во время работы системы.
- В холодную или жаркую погоду работа датчиков ухудшается, поэтому ездите осторожно.
- В местах с другими источниками радаров, сильными излучениями радаров или сильными электромагнитными полями работа радара может быть снижена или даже отключена.
- Будьте осторожны, не закрывайте индикаторы наружных зеркал заднего вида, чтобы не помешать нормальному использованию системы.
- При мойке автомобиля не направляйте струю воды моеющего пистолета на ультразвуковой датчик контроля слепых зон с близкого расстояния.

Система помощи при выезде с парковки задним ходом (RCTA)*

Система помощи при выезде с парковки задним ходом (RCTA) используется, когда автомобиль движется задним ходом, а другие автомобили быстро приближаются сбоку, и его направление движения пересекает направление движения этих автомобилей. В это время мигает световой индикатор на наружном зеркале заднего вида со стороны, и слышен звуковой сигнал.

ВНИМАНИЕ

Система предупреждения (RCTA) является лишь системой помощи водителю и не может применяться во всех дорожных ситуациях. Водитель должен всегда сохранять контроль над автомобилем и нести полную ответственность за автомобиль.

Включение / выключение системы помощи при выезде с парковки задним ходом

Эта система в автомобиле включена по умолчанию.

На дисплее MP5 с помощью меню «Системные настройки» → «Автомобиль» → «Помощь при вождении» → «Интеллектуальная помощь при вождении» → «Предупреждение о переходе сзади автомобиля» можно выключить/включить систему.

Ограничения в работе системы

В следующих ситуациях зона обнаружения становится меньше из-за перекрытия окружающими объектами автомобиля:

- Зона обнаружения уменьшается из-за перекрытия соседними транспортными средствами или другими объектами:



- Зона охвата также уменьшается при парковке под малым углом. Левый датчик в основном заблокирован, и зона охвата с этой стороны значительно уменьшена:



Ситуации, когда система может не сработать

Система не может работать нормально в следующих случаях:

- Есть соседние припаркованные автомобили или объекты блокируют датчик.
- Скорость автомобиля превышает 5 км/ч.
- Выезд задним ходом с парковочного места с угловым расположением.
- Транспортные средства быстро приближаются или удаляются.
- Для объектов небольших размеров (мотоциклы, электромотоциклы, велосипеды, пешеходы и т.д.).
- Для неподвижных объектов (транспортные средства, пешеходы и т.п.).
- В условиях дождя или снегопада.

Ложное срабатывание системы

В некоторых случаях функция системы предупреждения может быть нарушена, что приведет к ложной сигнализации:

- Задний бампер слегка покрыт грязью, льдом и снегом.
- При движении расстояние от разделительной зоны и клумб очень маленькое.
- В окружающей среде много металлических объектов (например, фабричные здания, контейнерные терминалы, строительные площадки и т. д.).

Неисправность системы

Если функция «Предупреждение о переходе сзади автомобиля (RCTA)*» не может быть нажата на дисплее MP5 - значит система неисправна, обратитесь к авторизованному дилеру для проверки и ремонта.

Система предупреждения об открытии двери (DOW)*

После остановки автомобиля, при открытии двери или выходе из автомобиля, когда датчик обнаруживает опасность столкновения с движущимся автомобилем сбоку и сзади, световой индикатор и предупредительный звуковой сигнал на наружном зеркале заднего вида будут напоминать водителю и пассажирам об опасности открытия двери или выхода из автомобиля.

Функция работает в течение 3 минут после того, как автомобиль остановился, автомобиль находится на передаче, отличной от «R», и кнопка start/stop находится в режиме «ON» или кнопка start/stop переключен из режима «ON» в режим «OFF» и автомобиль разблокирован.

Предупреждение об открытии двери обнаруживает, что в соседних полосах с обеих сторон есть приближающиеся автомобили, велосипеды и т. д., и когда существует риск открытия двери автомобиля, загорается световой индикатор на наружном зеркале заднего вида со стороны цели. Если пассажир продолжает открывать дверь, световой индикатор будет мигать и раздастся звуковой сигнал, указывающий на то, что продолжать открывать дверь опасно.

ВНИМАНИЕ

Система предупреждения об открытии двери (DOW) является лишь системой раннего предупреждения и не может применяться во всех дорожных ситуациях. Водитель должен всегда сохранять контроль над автомобилем и нести полную ответственность за автомобиль.

Включение / выключение системы предупреждения об открытии двери

Система предупреждения об открытии двери включена по умолчанию.

На дисплее MP5 с помощью меню «Системные настройки» → «Автомобиль» → «Помощь при вождении» → «Интеллектуальная помощь при вождении» → «Предупреждение об открытии двери» можно выключить/включить систему.

Ложная сигнализация системы

В некоторых случаях функция системы предупреждения об открытии двери может быть нарушена, что приведет к ложной сигнализации:

- Задний бампер слегка покрыт грязью, льдом и снегом.
- При движении расстояние от разделительной зоны и клумб очень маленькое.
- В окружающей среде много металлических объектов (например, фабричные здания, контейнерные терминалы, строительные площадки и т. д.).

Неисправность системы

В некоторых случаях функция системы предупреждения об открытии двери (DOW) может работать неправильно или не работать:

- Для транспортных средств, быстро приближающихся или удаляющихся.
- Для объектов небольших размеров (мотоциклы, электромобили, велосипеды, пешеходы и т.д.).
- Для стационарных объектов (транспортные средства, пешеходы и т.п.).
- В условиях дождя или снегопада.
- На крутых поворотах, склонах или очень широких или узких проездах.

Система контроля давления в шинах

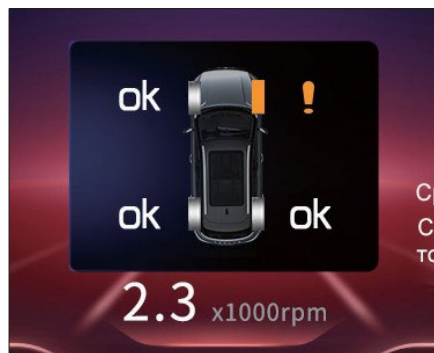

После запуска двигателя система контроля давления в шинах автоматически переходит в нормальный рабочий режим. После запуска автомобиля система контроля давления в шинах использует скорость вращения колес и другие сигналы, полученные ESC, чтобы контролировать, является ли давление в шинах нормальным. После входа в интерфейс информации о давлении в шинах вы можете проверить состояние давления в 4 шинах. Когда давление в шинах нормальное, соответствующее положение шины будет отображаться с отметкой «ОК». При обнаружении того, что давление в одной из шин ниже 75% от стандартного давления в шине, на экране дисплея бортового компьютера будет отображаться соответствующая информация (мигает желтый сигнал соответствующей неисправной шины и «!» будет отображаться в соответствии с положением неисправной шины, в это время на комбинации приборов сигнальная лампа давления в шинах  загорится.

Когда на одном или нескольких из четырех колес наблюдается падение давления в шинах, соответствующее колесо на комбинации приборов мигает желтым цветом, а на комбинации приборов сигнальная лампа недостаточного давления в шинах  загорится.

После успешной инициализации давления в шинах на комбинации приборов сигнальная лампа неисправности давления в шинах  погаснет. Если после инициализации на комбинации приборов сигнальная лампа недостаточного давления в шинах  еще горит, обратитесь к авторизованному дилеру для проверки и ремонта.

ВНИМАНИЕ

- Система контроля давления в шинах может отображать неверную информацию о давлении в шинах, если на колесах установлены колесные цепи.
- Системы контроля давления в шинах не являются датчиком давления в шинах и не может предотвращать утечки и сдувания шин, ее основная функция - подавать сигнал тревоги, когда давление в шинах падает ниже определенного заданного значения. Эта система не может заменить ответственность водителя о проверке шин.
- В определенных условиях (например, при вождении в холодных регионах или при движении по неровным дорогам) срабатывание сигнальной лампы давления в шинах может происходить с задержкой.

Инициализация системы контроля давления в шинах

Любая операция, влияющая на изменение давления в шинах, требует инициализации давления в шинах через мультимедийную систему. Например: была произведена регулировка давления в шинах или заменены колеса, диски или шины и т. д. (включая, но не ограничиваясь перечисленным выше)

- После регулировки давления в шинах сбросить давление в шинах можно в меню «Настройки» → «Автомобиль» → «Сброс контроля давления в шинах» в мультимедийной системе.

ВНИМАНИЕ

- Перед выполнением инициализации системы контроля давления в шинах убедитесь, что давление воздуха в каждой шине отрегулировано до указанного значения.
- Пожалуйста, производите процедуру сброса давления в шинах, когда автомобиль стоит.

ПРЕДУПРЕЖДЕНИЕ

Ни при каких обстоятельствах система помощи при парковке не может заменить или освободить водителя от его обязанностей.

Парковочный радар*

Данный автомобиль оснащен системой заднего парковочного радара. При движении задним ходом или парковке на узком парковочном месте несколько датчиков парковочного радара, установленных на заднем бампере, используются для определения наличия препятствия позади автомобиля и расстояния до препятствия. С помощью звуковых сигналов она помогает водителю безопасно и легко двигаться задним ходом и парковаться во избежание столкновений.

Функция самотестирования системы

Когда кнопка start/stop переключается в режим «ON», а передача переключается на «R», парковочная радарная система автоматически в, нормально ли работает каждый датчик. Когда все в порядке, один раз прозвучит зуммер, это указывает на то, что радарная система перешла в нормальное рабочее состояние обнаружения.

ВНИМАНИЕ

- При движении задним ходом скорость автомобиля не должна быть слишком высокой, и рекомендуется контролировать скорость автомобиля до уровня менее 5 км/ч.

ВНИМАНИЕ

- Если один или несколько датчиков повреждены или плохо подключены, зуммер прозвучит дважды, а остальные датчики продолжат работать, хотя дальность обнаружения уменьшится, и при движении задним ходом необходимо соблюдать повышенную осторожность.

Предупреждение заднего парковочного радара

Когда датчик обнаруживает препятствие в зоне обнаружения, на ЖК-экране отображаются вспомогательные линии разных цветов, а зуммер будет издавать звуковые сигналы разной частоты в зависимости от расстояния до препятствия.

Сигнал тревоги парковочного радара делится на 4 уровня по частоте:

Расстояние до препятствия	Режим звукового сигнала зуммера
90~150см	Прерывистый звук (1 Гц)
60~90см	Прерывистый звук (2 Гц)
35~60см	Быстрый прерывистый звук (4 Гц)
В пределах 35см	Длинный звук

Условия включения заднего парковочного радара

Когда кнопка start/stop находится в режиме «ON», переключите передачу в положение «R», и задний парковочный радар включится; переместите передачу из положения «R», и задний парковочный радар выключится.

ВНИМАНИЕ

- Парковочная радарная система не заменяет водителя, и водитель должен сохранять высокую степень бдительности при движении задним ходом, поскольку иногда парковочная радарная система может не обнаружить:
 - предметы, находящиеся под бампером, под автомобилем или слишком близко или слишком далеко от автомобиля.
 - дети, пешеходы, велосипедисты или домашние животные.
 - очень маленькие объекты также могут быть не обнаружены.
- Отсутствие должного внимания при движении задним ходом может привести к аварии. Несмотря на то, что автомобиль оборудован парковочной радарной системой, водитель должен внимательно следить за обстановкой при движении задним ходом, учитывая информацию парковочного радара и зеркал заднего вида.

Ситуации, когда задний парковочный радар не работает должным образом

Задний парковочный радар может работать ненормально в следующих случаях:

1. Датчик замерз или отсырел (датчик может восстановить свою работу после оттаивания и просушки).
2. Датчик покрыт посторонними веществами (во время сильного дождя, снегопада или датчик закрыт чем-то, датчик может восстановить свою работу после удаления посторонних предметов)
3. Движение по неровным дорогам (неасфальтированное дорожное покрытие, дороги с гравием, ухабистые дороги или крутые склоны).
4. Имеются помехи от ультразвуковых источников вокруг автомобиля (сигналы автомобиля, двигатели автомобиля, которые могут издавать громкие звуки, пневматические тормоза грузовых автомобилей, звуки пневматических пистолетов и т. д.).
5. В зоне действия датчика находится какой-либо радиопередатчик.

Препятствия, которые не могут быть обнаружены радаром

Препятствия, которые радар не может обнаружить:



1. Тонкие предметы, такие как стальные тросы, цепи, более тонкие колонны и сваи и т. д., могут не обнаруживаться.



2. Объекты, которые могут поглощать частоту датчика, такие как снег, одежда или губчатые материалы, могут не обнаруживаться.



3. Препятствия ниже диапазона обнаружения, такие как мелкие животные, короткие ступеньки или низкие объекты, могут не обнаруживаться.



4. Препятствия над областью обнаружения, такие как висящие предметы, опускающиеся полукрытые ворота или задняя часть грузовых автомобилей и т. д., могут не обнаруживаться.

Камера заднего вида*

При переключении передачи в положение «R» (задний ход) дисплей MP5 автоматически переключается на отображение изображения позади автомобиля.

Система помогает водителю наблюдать за ситуацией на экране дисплея, но надо учесть, что у неё также есть слепые зоны (мелкие объекты под бампером, а также объекты, близкие к задней части бампера и углам на обоих сторонах).

Камера заднего вида

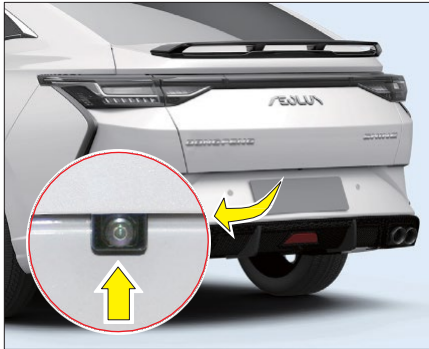

Камера заднего вида расположена в середине нижней кромки крышки багажника.

Ситуации, когда камера не работает должным образом

1. Вождение в условиях сильного дождя/грозы или густого тумана.
2. Поверхность камеры обледенела или покрыта грязью, пылью или снегом.
3. Движение задним ходом в темноте при отсутствии фонарей заднего хода.

ВНИМАНИЕ

- Из-за различий в зрении каждого человека, движения автомобиля и формы препятствий визуальное расстояние на дисплее может отличаться от фактического расстояния.
- Камеру следует содержать в чистоте и следить за тем, чтобы камера не была покрыта грязью, инеем или снегом.
- При движении задним ходом убедитесь, что крышка багажника надежно закрыта.
- Камера заднего вида расположена над номерным знаком, при установке и снятии номерного знака избегайте ударов по камере.
- Система камеры заднего вида обеспечивает удобство для водителя, но не может обеспечить полную безопасность. Перед началом движения задним ходом убедитесь, что маневр безопасен и двигайтесь на низкой скорости.

Описание функции вспомогательной линии

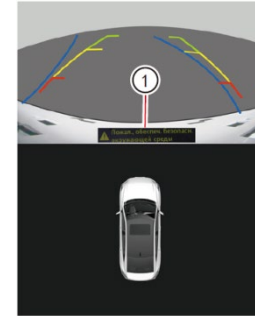

При движения задним ходом на экране дисплея будет отображаться бампер ①, две динамические вспомогательные линии (синие) и две статические вспомогательные линии (зеленые, желтые и красные). Ширина между двумя статическими вспомогательными линиями - расстояние для проезда автомобиля.

Во вспомогательной линии заднего хода также есть три цветных сегмента для обозначения расстояния до препятствия:

- Участок красной линии: около 0,5 м от заднего бампера автомобиля, это зона предупреждения, водитель должен немедленно остановиться.
- Участок желтой линии: примерно в 1,5 м от заднего бампера автомобиля, это буферная зона, напоминающая водителю о необходимости контролировать скорость автомобиля.
- Участок зеленой линии: около 3 м от заднего бампера автомобиля, что является безопасной зоной.

 **ВНИМАНИЕ**

- Ширина между двумя вспомогательными линиями движения больше фактической ширины автомобиля.
- Положение отображаемой на экране вспомогательной линии также будет меняться в зависимости от загрузки автомобиля (количество пассажиров, вес багажа и т. д.). Перед движением задним ходом всегда визуальнo осмотрите окрестности автомобиля.
- Из-за различий в зрении каждого человека, движения автомобиля и формы препятствий визуальное расстояние на дисплее может отличаться от фактического расстояния.
- При движении задним ходом в гору с ровной поверхности фактическое расстояние до препятствия меньше, чем изображение, отображаемое на дисплее. При движении задним ходом соблюдайте особую осторожность, чтобы не задеть предметы, находящиеся на пути движения.
- Из-за ограниченного диапазона наблюдения область под бампером, а также область возле задней части бампера и углы с обеих сторон не видны на экране.

Советы по работе с камерой заднего вида

При включении системы требуется некоторое время для инициализации, во время инициализации изображение на дисплее может искажаться.

Когда температура окружающей среды слишком высокая или слишком низкая, или освещение очень сильное или очень темное, на дисплее могут нечетко отображаться объекты, это не является неисправностью.

На дисплее могут быть видны тени предметов. Это происходит из-за отражения солнечного света от бампера, это не является неисправностью.

Изображение на мониторе может мерцать при флуоресцентном освещении, но это не является неисправностью.

Цвет объекта на дисплее может отличаться от реального цвета объекта.

Если на камеру заднего вида попала грязь, дождь или снег, объекты, отображаемые на дисплее, могут быть нечеткими, и камеру заднего вида необходимо очистить.

Система кругового обзора 360°*

Система обеспечивает панорамные изображения 360°, помогая водителю наблюдать за окружающей обстановкой вокруг автомобиля во всех направлениях.

Благодаря переключению передней, задней, левой и правой камер и индикации вспомогательных линий можно наблюдать относительную ориентацию и расстояние между автомобилем и препятствиями, а также направлять водителя для безопасного проезда через сложные участки или парковки в заданное место.

У системы есть слепые зоны, например, она не может отображать объекты возле переднего/заднего бампера, возле углов автомобиля.

⚠️ ВНИМАНИЕ

Из-за различий в зрении каждого человека, движения автомобиля и формы препятствий визуальное расстояние на дисплее может отличаться от фактического расстояния.

Камера кругового обзора

Размещение камеры кругового обзора

Система кругового обзора 360° имеет широкоугольную камеру спереди, сзади, слева и справа от автомобиля:

- Камера переднего вида размещена на переднем бампере.
- Камеры бокового обзора расположены на левом и правом наружных зеркалах.
- Камера заднего вида расположена посередине крышки багажника.

Ситуации, когда камера не работает должным образом

1. Вождение в условиях сильного дождя/грозы или густого тумана.
2. Поверхность камеры обледенела или покрыта грязью, пылью или снегом.
3. Движение задним ходом в темноте при отсутствии фонарей заднего хода.

⚠️ ВНИМАНИЕ

- Камеру следует содержать в чистоте, чтобы на нее не попадали водяной пар, капли воды, грязь или снег.
- При движении задним ходом убедитесь, что крышка багажника надежно закрыта.
- Камера заднего вида расположена над номерным знаком, при установке и снятии номерного знака избегайте ударов по камере.
- Система кругового обзора не может заменить правильный метод движения задним ходом. Перед началом движения задним ходом убедитесь, что маневр безопасен и двигайтесь на низкой скорости.

Включение / выключение системы кругового обзора 360°

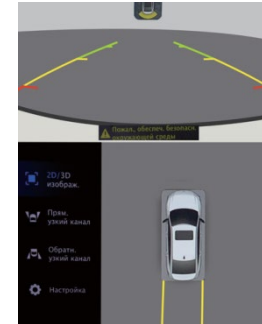

Включение системы кругового обзора 360°

- Когда автомобиль движется задним ходом (скорость автомобиля <30 км/ч), автоматически отображается изображение кругового обзора.
- Когда в мультимедийной системе включена функция «Помощь в изображении бокового обзора», включите указатель поворота, при этом скорость автомобиля должна быть меньше <30 км/ч, и автоматически будет отображение левой стороны + панорамное изображение или правой стороны 2D/3D + панорамное изображение 2D/3D из системы кругового обзора.
- В «Интерфейсе контекстного меню» мультимедийной системы нажмите «Изображение 360», чтобы переключиться на панорамный экран переднего вида + 2D/3D.

⚠️ ВНИМАНИЕ

Когда включена передача R и скорость автомобиля превышает 30 км/ч, система кругового обзора автоматически выключается. Когда автомобиль замедляется (скорости менее 27 км/ч), система восстанавливает предыдущее изображение заднего вида.

Включите изображение кругового обзора с помощью передачи R и левого / правого переключателя рулевого управления. Когда скорость автомобиля превышает 30 км / ч, система кругового обзора автоматически выключается. Когда автомобиль замедляется (скорости менее 27 км/ч), система восстанавливает отображение кругового изображения.



Выключение системы кругового обзора 360°

- Когда передача не находится в положении R, коснитесь значка «X» на экране кругового обзора, и система кругового обзора будет отключена.
- Система кругового обзора включается при включении левого или правого переключателя рулевого управления и автоматически выключается при выключении переключателя рулевого управления.
- Система кругового обзора включается при переключении в положение R и автоматически выключается при выходе из положения R и переключении в положение P.
- Включите изображение кругового обзора с помощью передачи R и левого / правого переключателя рулевого управления. Когда скорость автомобиля превышает 30 км / ч, система кругового обзора автоматически выключится (когда скорость автомобиля снижается до ниже 27 км/ч, возобновляется отображение изображения кругового обзора).

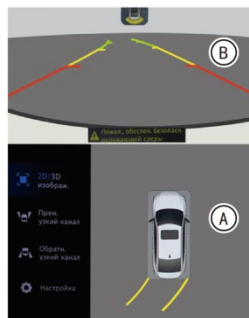
Переключение режима отображения кругового обзора



Когда система кругового обзора отображает изображения, выполните следующие операции, чтобы переключить угол обзора:

- В районе панорамного изображения , щелкните область вида спереди (сзади, слева или справа) изображения автомобиля, чтобы переключить вид спереди (сзади, слева или справа).
- В области экрана вида спереди/сзади , щелкните экран в области , можно переключать с панорамного изображения + изображения вида спереди/сзади на полноэкранный вид спереди/сзади. Снова коснитесь экрана, чтобы вернуться к экрану панорамного изображения + изображения вида спереди/сзади.

ℹ️ ПОДСКАЗКА

Когда рычаг КПП находится в положении R можно переключать между различными видами в 2D и 3D, а также выполнять другие операции в меню.

Переключение изображений 2D/3D

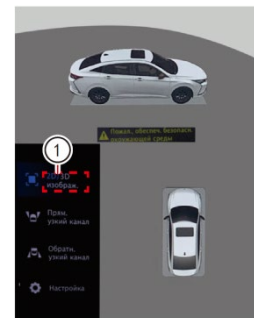

В состоянии отображения изображения кругового обзора коснитесь значка ① «2D/3D-изображение», чтобы переключить между двумя режимами: панорамное изображение + 3D-вид и панорамное изображение + 2D-вид.

Переключение трехмерного кругового обзора

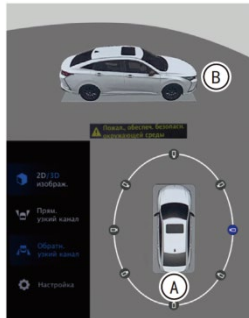

В режиме «панорамное изображение + вид 3D» коснитесь области панорамного изображения о,А, за пределами автомобиля на экране появится белый овальный круг, а на круге есть 8 значков азимутальной камеры. Прикоснитесь к значку камеры, и в области изображения одиночного вида о,В отображается изображение вида в соответствующей ориентации.

Переключение изображений



Когда автомобиль движется по узким переулкам, узким речным насыпям и т. д., коснитесь значков «Узкий проход впереди»/«Узкий проход сзади» в интерфейсе кругового обзора, чтобы просмотреть изображения рядом с передними и задними колесами.

Настройка системы кругового обзора

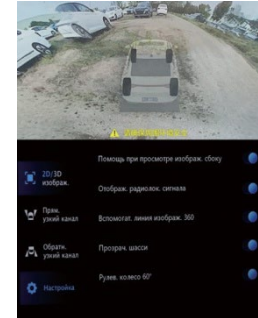

- Войдите в интерфейс кругового обзора, коснитесь значка «Настройки», и появится интерфейс настройки функции кругового обзора. Вы можете управлять выключением функцией помощи изображения бокового обзора, отображением сигнала радара, функцией парковочных линий для изображения 360°, прозрачным шасси, включением/выключением функции 60° на рулевом колесе и настройкой номерного знака.
- При включении функции помощи изображения бокового обзора если включены левое и правое рулевые управления,
- Система кругового обзора автоматически отображает панорамное изображение.
- При включенной функции прозрачного шасси, когда система кругового обзора находится в режиме 3D-экран, окружающая обстановка с противоположной стороны автомобиля может просматриваться через кузов.

Парковочные линии



В режиме «панорамного изображения + вида 2D» динамические вспомогательные линии накладываются на передний одиночный и задний одиночный изображения:

- Участок красной линии: около 0-0,35 м от переднего/заднего бампера автомобиля, это зона предупреждения, водитель должен немедленно остановиться.
- Участок желтой линии: примерно в 0,35-0,9 м от переднего/заднего бампера автомобиля, это буферная зона, напоминающая водителю о необходимости контролировать скорость автомобиля.
- Участок зеленой линии: около 0,9-3 м от переднего/заднего бампера автомобиля, что является безопасной зоной.
- Ширина линии с обеих сторон составляет около 0,2 м от левой и правой сторон кузова.

В режиме «панорамное изображение + вид 2D» при повороте рулевого колеса динамические вспомогательные линии на изображении (например, панорамное изображение + вид сзади) изменяется в зависимости от угла поворота рулевого колеса и предварительно указывает на примерную траекторию движения автомобиля.

ВНИМАНИЕ

- Ширина между двумя вспомогательными линиями движения больше фактической ширины автомобиля.
- Статическая вспомогательная линия заднего вида немного смещена вправо, так как камера заднего вида не установлена посередине.
- Положение отображаемой на экране вспомогательной линии также будет меняться в зависимости от загрузки автомобиля (количество пассажиров, вес багажа и т. д.). Во время вождения автомобиля всегда проверяйте пространство вокруг автомобиля.
- Из-за различий в зрении каждого человека, движения автомобиля и формы препятствий визуальное расстояние на дисплее может отличаться от фактического расстояния.
- При движении задним ходом в гору с ровной поверхности фактическое расстояние до препятствия меньше, чем изображение, отображаемое на дисплее. При движении задним ходом соблюдайте особую осторожность, чтобы не задеть предметы, находящиеся на пути движения.

ВНИМАНИЕ

Из-за слепых зон в поле зрения камеры изображения в областях переднего бампера, вокруг заднего бампера и возле четырех углов автомобиля не могут отображаться в изображении с круговым обзором.

Советы по эксплуатации системы кругового обзора

Когда питание автомобиля переключается в режим «ON», система включается и инициализируется. Во время инициализации системы отображаемое изображение может быть нестабильным.

Когда температура окружающей среды слишком высокая или слишком низкая, или освещение очень сильное или очень темное, на дисплее могут нечетко отображаться объекты, это не является неисправностью

На дисплее могут быть видны тени предметов. Это происходит из-за отражения солнечного света от бампера, это не является неисправностью.

Изображение на мониторе может мерцать при флуоресцентном освещении, но это не является неисправностью.

Цвет объекта на дисплее может отличаться от реального цвета объекта.

Если дождь, грязь, снег и другие посторонние предметы попадут на камеру, изображение на дисплее может быть нечетким, пожалуйста, своевременно чистите камеру.

Общие инструкции

Противоугонная система запрещает запуск двигателя без использования зарегистрированного ключа.

Если двигатель не запускается зарегистрированным ключом, нужно проверить наличие следующих факторов:

- Разряжен элемент питания смарт-ключа.
- Рядом работают устройства, способные излучать аналогичные сигналы.

Запустите двигатель следующим способом:

- Удалите все факторы, которые могут негативно влиять на работу ключа.
- Переключите кнопку start/stop в режим «ON» примерно на 5 секунд.
- Выключите кнопку start/stop и подождите около 10 секунд.
- Попробуйте запустить двигатель.
- Повторите вышеуказанные операции до тех пор, пока не будут устранены все возможные мешающие факторы.

Если после выполнения этих операций вам удалось запустить двигатель, рекомендуется положить зарегистрированный ключ подальше от других устройств, чтобы предотвратить воздействие помехи.

ВНИМАНИЕ

- Не изменяйте частоту передачи start/stop, не увеличивайте мощность передачи (включая дополнительные усилители мощности ВЧ), не подключайте внешние антенны и не используйте другие передающие антенны без разрешения.
- Во время использования смарт-ключа запрещаются вредные помехи законным радиослужбам. Если обнаруживаются такие помехи, следует прекратить использовать его и принять меры по их устранению. И только после этого, вы уже можете продолжать использовать смарт-ключ.
- Функция дистанционного управления с помощью ключа подвержена помехам от различных радиослужб или от промышленного, научного и медицинского оборудования.

Противоугонная функция автомобиля

Когда все двери заперты, дверь открывается ненормально или дверь открывается с помощью механического ключа или внутренней ручки двери, лампа аварийной сигнализации будет мигать для напоминания.

Функция включена по умолчанию. Если система работает неправильно, перезапустите её.

Включение функции

Нажмите и удерживайте кнопку выключателя центрального замка  в машине более 5 секунд, чтобы включить функцию. При этом лампа аварийной сигнализации мигнет один раз.

Выключение функции

Когда функция включена, нажмите и удерживайте кнопку центрального замка  в машине более 5 секунд, чтобы выключить функцию. При этом лампа аварийной сигнализации мигнет 2 раза. Когда функция автомобиля отключена, при несанкционированном не будет работать напоминание о тревоге.

Срабатывание сигнализации

Когда все двери заперты, когда дверь открывается ненормально, или дверь открывается с помощью механического ключа или внутренней ручки двери, срабатывает противоугонная сигнализация и лампа аварийной сигнализации мигает в течение 30 секунд.

Отмена сигнализации

Нажмите на ключе кнопку разблокировки , чтобы отменить сигнализацию.

Заправка топливом

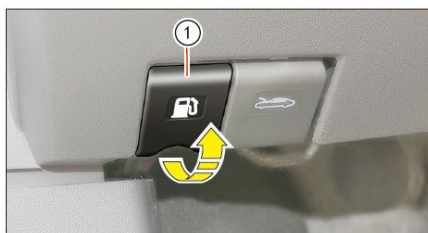

Открытие/закрытие лючка топливного бака

Заливная горловина расположена с левой стороны автомобиля.

Откройте дверь со стороны водителя и потяните наружу за ручку для открытия лючка топливного бака в левой нижней части приборной панели ①, лючок топливного бака слегка откроется;

Для закрытия нажмите на лючок топливного бака до его фиксации.

Открытие/закрытие крышки заливной горловины

1. В топливном баке может быть давление. Поверните крышку заливной горловины против часовой стрелки на короткое время, пока не прекратится звук выпуска воздуха («тс-с»), чтобы предотвратить выход топлива;
2. Поверните крышку заливной горловины против часовой стрелки, снимите крышку заливной горловины и вставьте ее в углубление, как показано на рисунке.
3. Поверните крышку заливной горловины по часовой стрелке до тех пор, пока не почувствуете, что усилие затягивания становится больше и крышка заливной горловины после её отпускания немного отскакивает назад. Это означает, что крышка заливной горловины надежно зафиксирована.

⚠ ПРЕДУПРЕЖДЕНИЕ

- При заправке топливом кнопка start/stop должна быть переведена в режим «OFF», двигатель должен быть остановлен.
- При заправке в непосредственной близости запрещено курить, пользоваться открытым огнем, разжигать огонь и пользоваться мобильными телефонами.
- При самостоятельной заправке топливом строго соблюдайте правила техники безопасности. Заправочный пистолет должен быть полностью вставлен в заливное отверстие, прежде чем начать заправку, чтобы избежать пролива топлива.
- Когда заправочный пистолет автоматически отключился, пожалуйста, не продолжайте принудительную заправку топливом. В противном случае топливо может пролиться и возникнет опасность возгорания.

Меры предосторожности при самостоятельной заправке топливом

👁 ВНИМАНИЕ

- Припаркуйте автомобиль с левой стороны от топливораздаточной колонки, выключите двигатель, возьмите заправочный пистолет с требуемым топливом, подходящим для автомобиля.
- Курение и использование мобильного телефона на заправочных станциях строго запрещено.
- Перед заправкой необходимо коснуться значка в виде ладони под заправочной машиной, чтобы снять статическое электричество с тела.
- Заправочный пистолет топлива должен быть вставлен в заправочное отверстие как можно дальше, чтобы уменьшить количество испаряющихся паров топлива и исключить пролив топлива во время заправки.
- Не оставайтесь в автомобиле во время заправки, чтобы предотвратить повторное образование статического электричества на кузове.
- После заправки, пожалуйста, подождите некоторое время, пока все топливо стечет. Затем можно вытаскивать пистолет.
- Установите заправочный пистолет в исходное место.
- Закройте крышку топливного бака и лючок заливной горловины.

Аварийная сигнализация и светоотражающие жилеты	130
Аварийная сигнализация	130
Светоотражающий жилет	130
Знак аварийной остановки	131
Использование знака аварийной остановки ..	131
Бортовые инструменты и запасное колесо ..	132
Бортовые инструменты	132
Запасное колесо	132
Замена неисправного колеса	133
Меры предосторожности при замене неисправного колеса	133
Подготовительные работы	133

3. Чрезвычайные ситуации

Демонтаж неисправного колеса	134
Установка запасного колеса	135
Хранение неисправных колес и инструментов	136
Замена предохранителя	137
Блок предохранителей в моторном отсеке ..	137
Блок предохранителей в салоне	138
Инструкции по использованию предохранителей в салоне	139
Проверка и замена предохранителя	140
Замена лампы	141
Запуск с помощью дополнительного устройства	142
Инструкции по запуску с помощью дополнительного устройства	142

Порядок запуска с помощью дополнительного устройства	142
Буксировка прицепа	145
Меры предосторожности	145
Режим буксировки.....	145
Условные обозначения ошибок буксировки прицепа	146
Передний буксировочный крюк	146
Буксировка, когда автомобиль застрял	147
Система ЭРА-ГЛОНАСС	148

Выключатель аварийной сигнализации



Выключатель расположен в центре приборной панели. В случае чрезвычайной ситуации используйте его для предупреждения других участников дорожного движения и во избежание дорожно-транспортных происшествий.

При нажатии выключателя аварийной сигнализации одновременно мигают все указатели поворота, а на комбинации приборов левый указатель поворота

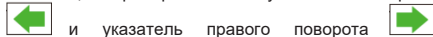

и указатель правого поворота одновременно мигают. Снова нажмите выключатель, чтобы выключить сигнальную лампу.

При наличии заряда аккумулятора сигнальная лампа продолжает работать, даже если кнопка start/stop находится в положении «OFF».

Включайте сигнальную лампу в следующих случаях:

1. При поломке автомобиля.
2. Когда автомобиль находится в конце очереди из-за пробки.
3. В случае чрезвычайной ситуации;
4. При буксировке другого автомобиля или при буксировке вашего автомобиля.

ВНИМАНИЕ

- При не запущенном двигателе, если нет особой необходимости, не включайте аварийную сигнализацию на длительное время, чтобы не привести к разряду аккумуляторную батарею.
- Когда аварийная сигнализация включена это значит, что водитель данного автомобиля не может полностью контролировать процесс управления, есть какие-то неисправности. Будьте внимательны! Аварийную сигнализацию необходимо временно отключать если вы собираетесь выполнить поворот, в этом случае требуется использовать указатель поворота.

Автоматическое включение аварийной сигнализации при экстренном торможении

Когда срабатывает система ABS и скорость автомобиля превышает 60 км/ч, педаль тормоза сильно нажата для экстренного торможения, и замедление автомобиля достигает определенного значения, могут автоматически включиться сигнальные лампы и все указатели поворота будут мигать одновременно. Аварийная сигнализация погаснет, когда педаль тормоза будет отпущена, а автомобиль продолжит дальнейшее движение.

Совет: в случае столкновения автомобиля может автоматически включиться аварийная сигнализация.

Светоотражающий жилет



Автомобиль оснащен светоотражающим жилетом, который складывается и упаковывается в полиэтиленовый пакет. Пожалуйста, держите светоотражающий жилет в бардачке для быстрого доступа.

Когда необходимо устранять неисправности вне автомобиля в условиях плохой видимости, например ночью, водитель должен сначала надеть светоотражающий жилет, чтобы улучшить видимость другими участниками движения и после этого приступить к работам.

Использование знака аварийной остановки

Место хранения знака аварийной остановки



Знак аварийной остановки находится в пенопластовой подушке под полом багажника, и его можно увидеть, подняв за ручку пол багажника.

По закону, когда транспортное средство не может выехать с проезжей части или припарковаться на обочине дороги из-за поломки, аварии и т.п., должны быть включены аварийные огни, а сзади должен быть установлен знак аварийной остановки, чтобы предупредить транспортные средства движущиеся сзади.

Способ открытия знака аварийной остановки

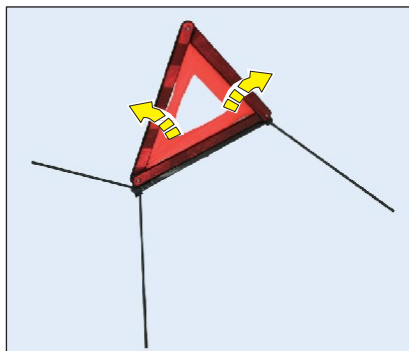

1. Вытащите четыре нижних кронштейна.
2. Снимите два загнутых края рефлектора и закрепите верхний фиксирующий штифт.
3. Поставьте кронштейн на землю во время использования и поместите сторону из отражающего материала назад.

После использования сложите и уберите в обратном порядке.

При уборке приложите силу на верхнюю часть левого и правого рефлекторов. Приложите небольшое усилие к стороне с отражающим материалом, чтобы легко разделить два рефлектора и избежать повреждений.

Размещение знака аварийной остановки



	В населенном пункте	Вне населенного пункта
Расстояние от знака до автомобиля	Не менее 15 м	Не менее 30 м

ВНИМАНИЕ

- Следует разместить знак аварийной остановки таким образом, чтобы сторона со светоотражающим материалом была видна движущимся сзади автомобилям.
- В условиях дождливой и туманной погоды, плохой видимости, вы должны размещать знак аварийной немного дальше от автомобиля или использовать несколько знаков

Бортовые инструменты

Место для хранения бортовых инструментов



Бортовые инструменты размещены в пенопластовую подушку под полом багажника, и их можно увидеть, когда пол багажника поднят.

Бортовые инструменты



① Ключ баллонный

② Домкрат

③ Буксировочный крюк

④ Знак аварийной остановки

①~② используются для разборки колес, замены запасных шин и т.д., см. стр.134.

③ используется для обеспечения буксировки автомобиля, см. стр. 198.

④ используется для предупреждения в чрезвычайных ситуациях, см. стр. 131.

Запасное колесо

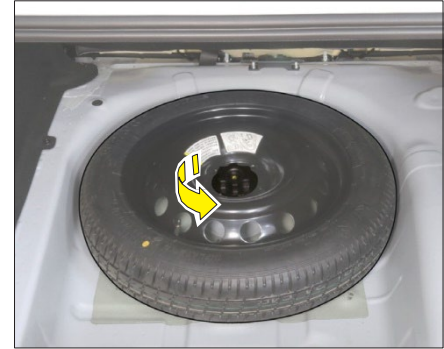

Автомобиль оснащен запасным колесом со стальным диском.

Запасное колесо находится в багажном отделении под полом багажника. Подняв пол багажника, выньте пенопластовую подушку, открутите крепежный винт специальной формы в центре запасного колеса против часовой стрелки, а затем выньте запасное колесо.

⚠ ПРЕДУПРЕЖДЕНИЕ

Запасное колесо используется только в аварийных ситуациях, после его установки скорость движения автомобиля не должна превышать 80 км/ч.

Меры предосторожности при замене неисправного колеса

Если вы обнаружили лопнувшую шину, прокол, выпуклость (грыжа), нехватку воздуха и т. д., прочтите следующие инструкции по технике безопасности, чтобы безопасно и правильно заменить колесо.

Во время замены шин следует надевать перчатки и принимать соответствующие защитные меры для предотвращения травм.

⚠️ ВНИМАНИЕ

- Убедитесь, что парковка безопасна, рычаг коробки передач находится в положении "Р" (модель с коробкой передач с двойным сцеплением).
- Если транспортный поток плотный и расстояние до неисправного транспортного средства очень мало, замена шин не может быть выполнена безопасно. Для буксировки транспортного средства вам следует вызвать профессиональных спасателей (эвакуатор).
- Когда автомобиль находится на склоне, на льду или на скользкой дороге, не проводите замену колеса, иначе автомобиль может соскользнуть с домкрата и перевернуться, что приведет к серьезной аварии/травмам.
- Во время замены колеса все пассажиры должны покинуть автомобиль и находиться в безопасном месте, (например, за ограждениями на скоростном шоссе).
- Перед использованием домкрата прочтите предупреждающую этикетку, прикрепленную к домкрату.

- Домкрат следует размещать на твердой ровной поверхности и никогда не использовать блоки над или под домкратом.
- Никогда не поднимайте автомобиль в других местах, кроме обозначенных на кузове.
- Никогда не поднимайте автомобиль слишком высоко.
- При подъеме автомобиля домкратом никогда не запускайте двигатель, иначе автомобиль может внезапно сдвинуться с места и это может стать причиной серьезной аварии.
- Не влезайте в пространство под автомобилем, когда он поддерживается только домкратом, во избежание несчастных случаев.
- Автомобильный домкрат можно использовать только для замены колес автомобиля. Нельзя использовать для подъема других тяжелых предметов или других транспортных средств.
- Иногда колесо очень трудно снять даже после того, как все колесные болты были откручены. При резком снятии колеса следует соблюдать осторожность, чтобы автомобиль не упал с домкрата.

Подготовительные работы

Подготовка к замене

Если вы обнаружите лопнувшую шину, прокол, выпуклость (грыжу), нехватку воздуха и т. д., вам следует медленно отъехать в безопасное место, чтобы установить запасное колесо.

1. Включите аварийную сигнализацию.
2. Двигайтесь медленно, подальше от дорог и транспорта.
3. Припаркуйте автомобиль на твердой ровной поверхности.
4. Используйте стояночный тормоз.
5. Для моделей с коробкой передач с двойным сцеплением переведите рычаг переключения передач в положение «Р».
6. Выключите двигатель и не запускайте двигатель во время подъема автомобиля.
7. Всем пассажирам надо выйти из автомобиля, при необходимости выгрузить тяжелый багаж, закрыть все двери, стоять в безопасном месте, держаться подальше от транспортного потока и следить за дорожной обстановкой.
8. Разместите знаки аварийной остановки на указанном расстоянии сзади автомобиля.

Остановка автомобиля на ровной дороге

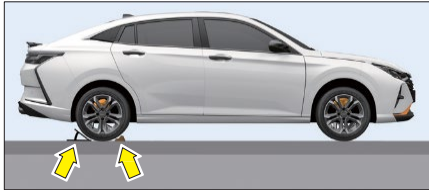

При замене шин на ровной поверхности используйте колесные клинья или другие подходящие блоки, камни и т.п., чтобы заблокировать переднюю и заднюю часть колеса по диагонали к неисправному колесу в целях предотвращения движения автомобиля при использовании домкрата.

Остановка автомобиля на пандусе



Если вам необходимо заменить шины на спуске, используйте колесные клинья или другие подходящие блоки, камни и т. д., чтобы заблокировать переднюю часть передних и задних исправных колес. При движении в гору заблокируйте заднюю часть передних и задних исправных колес, чтобы предотвратить движение автомобиля при использовании домкрата.

Демонтаж неисправного колеса



1. Извлеките бортовые инструменты и запасное колесо из отсека для хранения под полом багажника.
2. Поместите домкрат прямо под правильную точку опоры.

⚠ ПРЕДУПРЕЖДЕНИЕ

Никогда не поднимайте автомобиль в местах, отличных от указанных.



3. Поверните винт домкрата так, чтобы выемка головки домкрата зацепилась за точку опоры кузова автомобиля, но сразу не поднимайте автомобиль домкратом.

4. Положите запасное колесо под кузов со стороны неисправного колеса в целях безопасности;



5. Ослабьте крепежный болт неисправного колеса против часовой стрелки балонным ключом для на 1-2 оборота;

ВНИМАНИЕ

- Во время движения автомобиля тепло, выделяемое тормозной системой, приводит к нагреву болтов крепления колес. При снятии колесных болтов следует соблюдать осторожность, чтобы не обжечься.
- Перед подъемом автомобиля все болты неисправного колеса необходимо ослабить, но не снимать.



6. Крепко держите домкрат и осторожно поднимите автомобиль, вращая винт домкрата, пока неисправное колесо не оторвется от земли.

7. Полностью отверните колесные болты и снимите неисправное колесо.

ВНИМАНИЕ

Никогда не оставляйте колесные винты в песке или грязи, так как повторная затяжка может повредить винты и резьбу ступицы.

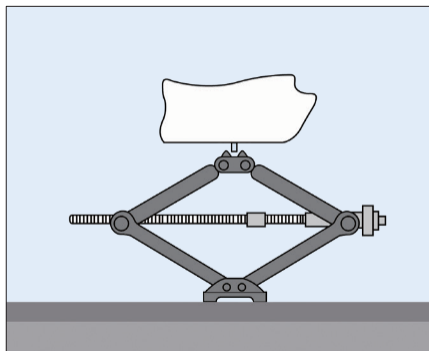

ВНИМАНИЕ

- Убедитесь, что домкрат установлен на ровной твердой поверхности, чтобы он не опрокинулся.
- В процессе подъема необходимо постоянно наблюдать за состоянием автомобиля. Если кузов автомобиля явно наклонен или движется ненормально, следует остановить подъем и выяснить проблему.

Установка запасного колеса

ПРЕДУПРЕЖДЕНИЕ

- Не используйте запасное колесо, которое повреждено или достигло предельной отметки износа.
- Не используйте шины старше 6 лет.
- Если болты крепления колеса покрыты коррозией или с трудом поворачиваются, их необходимо заменить, а резьбовые отверстия очистить.

ВНИМАНИЕ

Перед установкой запасного колеса удалите грунт и грязь с поверхности сопряжения между колесом и тормозным диском.



1. Совместите монтажные отверстия запасного колеса с монтажными отверстиями на тормозном диске и совместите запасное колесо со ступицей колеса.

2. Установите все болты крепления колеса, сначала затяните все болты крепления колеса, насколько это возможно вручную, нажмите на колесо внутрь, чтобы определить, можно ли его затянуть еще немного. А затем предварительно затяните с помощью балонного ключа, чтобы подтвердить полную фиксировку колес;

3. Медленно опустите автомобиль и выньте домкрат.

4. Используйте балонный ключ, чтобы затянуть болты крепления колеса по часовой стрелке. Не применяйте никакие другие инструменты для приложения силы, такие как молотки, трубки, и убедитесь, что головка ключа полностью установлена на болт.



5. Затягивайте колесные болты в соответствии с диагональным порядком указанным на рисунке в несколько этапов. Разделите процедуру на два или три раза и равномерно затяните болты крепления колеса по порядку. Момент затяжки: 100 Н·м .

⚠ ПРЕДУПРЕЖДЕНИЕ

- Колесные болты должны быть затянуты правильно в соответствии с указанным моментом затяжки, в противном случае болты могут ослабнуть во время движения автомобиля, что может легко привести к дорожно-транспортному происшествию.
- Запасное колесо используется только в аварийных ситуациях. После установки запасного колеса скорость движения автомобиля не должна превышать 80 км/ч. Как можно скорее обратитесь к ближайшему авторизованному дилеру для ремонта. После завершения ремонта неисправного колеса, снова замените запасное колесо.

👁 ВНИМАНИЕ

- После замены колеса не забудьте убрать знак аварийной остановки.
- Величина момента затяжки колесных болтов является стандартным значением для производства транспортных средств. При самостоятельной замене колеса не предусмотрен специальный инструмент, и данный крутящий момент указан только для справки.
- Резьба на болтах крепления колеса и на ступице должна быть чистой, без смазки и других посторонних предметов.
- Величина крутящего момента не может быть определена, когда колесные болты затягиваются балонным ключом, поставляемым с автомобилем. Контролируйте скорость автомобиля в разумных пределах во время движения, чтобы избежать резкого ускорения и экстренного торможения.
- После замены колеса и после того, как автомобиль проедет 1000 км, проверьте и снова затяните колесные болты.
- После установки запасного колеса проверьте давление в шинах и убедитесь, что давление в шинах находится в пределах указанного диапазона.

Хранение неисправных колес и инструментов

1. Сложите домкрат и инструменты в отсек для хранения под полом багажника.
2. Положите неисправное колесо в багажник.
3. Уберите знак аварийной остановки;
4. Закройте крышку багажника.

Замена предохранителя

Блок предохранителей в моторном отсеке

Блок предохранителей в моторном отсеке

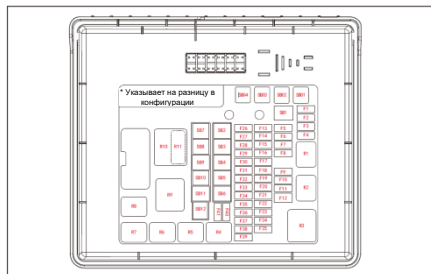

Блок предохранителей в моторном отсеке находится рядом с аккумулятором, и предохранитель можно увидеть, открыв крышку блока предохранителей.

Соответствующие инструкции по использованию предохранителей находятся на крышке блока предохранителей.

Инструкции по предохранителям в блоке предохранителей

№	Объем	Функция предохранителя	Тип
F1	10A	Левая передняя лампа ближнего света	MINI
F2	10A	Правая передняя лампа ближнего света	MINI
F3	5A	Регулировка фар	MINI
F4	-	Резерв.	MINI
F5	5A	EMS*	MINI
F6	5A	ESC	MINI
F7	5A	TCU*	MINI
F8	-	Резерв.	MINI
F9	5A	Вентиляционный клапан батареи, модуль управления вентилятором охлаждения, катушка реле масляного насоса, катушка реле стартера, катушка реле компрессора	MINI
F10	20A	Электрооборудование для двигателей (IC02A-5 отверстий)	MINI
F11	20A	Катушка зажигания	MINI
F12	15A	EMS	MINI
F13	-	Резерв.	MINI
F14	5A	DCT*	MINI
F15	25A	Источник питания для правого переднего электрического стеклоподъемника	MINI
F16	25A	Источник питания для левого переднего электрического стеклоподъемника	MINI
F17	-	Резерв.	MINI
F18	10A	EMS, катушка главного реле	MINI

F19	20A	Источник питания реле масляного насоса	MINI
F20	-	Резерв.	MINI
F21	-	Резерв.	MINI
F22	-	Резерв.	MINI
F23	-	Резерв.	MINI
F24	-	Резерв.	MINI
F25	25A	Источник питания для правого заднего электрического стеклоподъемника	MINI
F26	5A	Передняя сквозная лампа*	MINI
F27	25A	Источник питания для левого заднего электрического стеклоподъемника	MINI
F28	20A	Источник питания внешнего света 2 BCM (J1-12)	MINI
F29	15A	Источник питания катушки реле звукового сигнала	MINI
F30	5A	Источник питания для складывания внешнего зеркала заднего вида	MINI
F31	30A	Стартер, EMS	MINI
F32	25A	Двигатель переднего стеклоочистителя	MINI
F33	5A	Реле стеклоочистителя	MINI
F34	15A	Реле дальнего света (галогенная лампа), дальний и ближний свет и реле (LED)	MINI
F35	15A	Реле лампы дальнего света и ближнего света (галогенная лампа)	MINI
F36	-	Резерв.	MINI
F37	10A	Источник питания реле компрессора	MINI
F38	-	Резерв.	MINI

F39	-	Резерв.	MINI
F40	-	Резерв.	MINI
F41	5A	Обратная связь IGN2, BCM	MINI
SB01	60A	Вентилятор охлаждения	MIDI
SB02	80A	Источник питания IPJB	MIDI
SB03	80A	Двигатель EPS	MIDI
SB04	-	Резерв.	MIDI
SB1	ST	-	JCASE
SB2	40A	ESCV	JCASE
SB3	40A	Контроллер EPB	JCASE
SB4	40A	TCU	JCASE
SB5	50A	ESC P (точка A)	JCASE
	20A	ESC P (точка B)	JCASE
SB6	40A	Реле IGN2	JCASE
SB7	40A	Питание нагревателя оттайки	JCASE
SB8	-	Резерв.	JCASE
SB9	25A	Сиденье электроприводом передний пассажир*	c - JCASE
SB10	25A	Сиденье электроприводом водитель*	c - JCASE
SB11	-	Резерв.	JCASE
SB12	ST	Воздуходувка	JCASE

R1	-	Пусковое реле	MICRO
R2	-	Реле дальнего/ближнего света LED, реле ближнего света (галогенных ламп)	MICRO
R3	-	Электрооборудование главного блока двигателя	MINI
R4	-	Реле топливного насоса	MICRO
R5	-	Реле дальнего света (галогенных ламп)	MICRO
R6	-	Реле низкой скорости переднего стеклоочистителя	MICRO
R7	-	Реле высокой скорости переднего стеклоочистителя	MICRO
R8	-	Реле IGN2	MINI
R9	-	Реле компрессора кондиционера	MICRO
R10	-	Реле звукового сигнала	MICRO
R11	-	Реле звукового сигнала	MICRO

Блок предохранителей в салоне

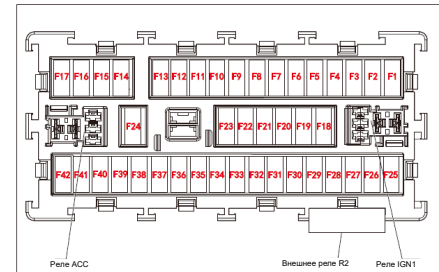

Осторожно потяните наружу крышку в нижней левой части приборной панели, отсоедините штекер жгута проводов и снимите крышку, чтобы получить доступ к блоку предохранителей в салоне.

Замена предохранителя

Инструкции по блоку предохранителей в салоне

№	Объем	Функция предохранителя	Тип
F1	5A	ETC, EPS, радар заднего хода, контроллер EPB	MINI
F2	10A	BCM, обратная связь IGN1, блок управления кондиционером	MINI
F3	10A	Комбинированный выключатель	MINI
F4	10A	ACU	MINI
F5	5A	Выключатель стеклоподъемника, выключатель электрического зеркала заднего вида, выключатель центрального замка	MINI
F6	5A	Автоматические механизмы переключения передач*	MINI
F7	-	Резерв.	MINI
F8	10A	Источник питания IBN1 коробки предохранителей в моторном отсеке	MINI
F9	-	Резерв.	MINI
F10	5A	Комбинация приборов	MINI
F11	-	Резерв.	MINI
F12	-	Резерв.	MINI
F13	-	Резерв.	MINI
F14	15A	Прикуриватель	MINI
F15	5A	USB в заднем ряду	MINI
F16	5A	Мультимедийная система, переключатель регулировки зеркал заднего вида	MINI
F17	10A	Обратная связь ACC, BCM	MINI

F18	20A	Аудиосистема	MINI
F19	10A	Контроллер кондиционера	MINI
F20	10A	Угловой радар BSD*	MINI
F21	5A	Комбинация приборов	MINI
F22	-	Резерв.	MINI
F23	-	Резерв.	MINI
F24	-	Резерв.	MINI
F25	5A	Обогрев наружных зеркал заднего вида	MINI
F26	30A	F18\F19\F20\F21\nИсточник питания F22\F23	MINI
F27	-	Резерв.	MINI
F28	20A	Источник питания внутреннего освещения BCM (J5-2)	MINI
F29	-	Резерв.	MINI
F30	5A	Диагностический разъем	MINI
F31	5A	Центральный замок, выключатель стеклоподъемника водителя (не относится к модулю с функцией подъема и спуска 4 дверей одним нажатием)	MINI
F32	25A	Контроллер люка в крыше	MINI
F33	5A	Кнопка start/stop	MINI
F34	-	Резерв.	MINI
F35	20A	Источник питания внешнего освещения BCM 1 (J1-3)	MINI
F36	5A (Выключатель стеклоподъемника водителя (модуль с функцией подъема и спуска 4 дверей одним нажатием)	MINI

F37	-	Резерв.	MINI
F38	20A	Источник питания привода дверного замка BCM J1-4	MINI
F39	5A	Катушка оттаивания реле	MINI
F40	5A	Индикатор выключателя EPB	MINI
F41	30A	Источник питания внешнего освещения BCM 3 (J1-6)	MINI
F42	-	Резерв.	MINI

ПРЕДУПРЕЖДЕНИЕ

Использование неподходящих или отремонтированных предохранителей может привести к пожару, травмам или смерти.

ВНИМАНИЕ

- Некоторые предохранители должны быть заменены авторизованным дилером.
- Предохранители, указанные в таблице, не обязательно используются в каждой модели автомобиля. Если вы хотите узнать больше о назначении предохранителя, проверьте реальный автомобиль. В разных моделях могут быть разные предохранители.
- Некоторые приборы могут иметь несколько предохранителей, или один предохранитель может использоваться для нескольких потребителей.

Проверка и замена предохранителей

Если какое-то электрооборудование в автомобиле перестало работать, в первую очередь следует проверить, не вызвано ли это перегоревшим предохранителем. Определите по инструкции, под контролем какого или каких предохранителей находится неисправное оборудование.

Вы должны заменить все поврежденные предохранители и проверить, может ли электрическое оборудование нормально работать. Если неисправность не устранена, обратитесь к авторизованному дилеру для проверки и ремонта.

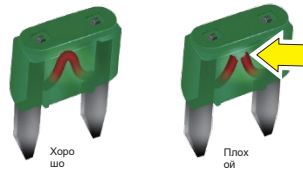

Вытащите предохранитель, соответствующий неисправному электрооборудованию, и проверьте, не перегорел ли металлический провод в предохранителе. Если он перегорел (предохранитель, указанный стрелкой на рисунке, разомкнут), замените его запасным предохранителем того же или меньшего номинала.

Если замененный предохранитель того же номинала перегорел в течение короткого промежутка времени после его установки, это указывает на то, что в автомобиле может быть серьезная электрическая неисправность. Не используйте неисправное электрооборудование в это время, оставьте перегоревший предохранитель в блоке предохранителей и обратитесь к авторизованному дилеру для проверки и ремонта.

ВНИМАНИЕ

- Не используйте предохранитель с большей или меньшей силой тока, чем указано на блоке предохранителей, так как это может привести к повреждению электрической системы или вызвать пожар.
- При замене перегоревшего предохранителя на запасной с меньшей силой тока, запасной также следует как можно скорее заменить на предохранитель с правильным номиналом, если неисправность устранена.

ПОДСКАЗКА

Если транспортное средство не может двигаться из-за отсутствия запасного предохранителя, вы можете взять предохранитель с таким же или меньшим значением силы тока из других цепей для временной установки, но вы должны знать, что данное электрооборудование не будет временно использоваться и это не повлияет на управление автомобилем. Как пример, можно взять предохранитель от прикуривателя или радио.

Замена предохранителя

Замена лампочки

Указатели поворота, стоп-сигналы и фары влияют на безопасность движения. Проверьте исправность фар автомобиля каждый раз перед началом движения.

Обычно при замене лампы необходимо разобрать другие сопутствующие детали. Некоторые лампы необходимо заменять из моторного отсека. Такая ситуация сложна и требует профессиональных навыков и инструментов. Рекомендуется обратиться к авторизованному дилеру для замены лампы.

ВНИМАНИЕ

- Лампа может быть очень горячей, когда она выключена, поэтому подождите, пока она остынет, прежде чем заменять ее.
- Не прикасайтесь непосредственно к лампочке руками, а оберните ее тканью без пуха, чтобы не повлиять на световой эффект.
- При обращении с лампой не касайтесь стеклянного колпака и внутренней поверхности рефлектора.
- Используйте лампочку того же типа и мощности, что и первоначально установленная.

Характеристики лампы

Наименование и тип лампы		Кол.	Цвет лампы	Мощность	Модель лампочки
Передние комбинированные фонари	Дальний/ближний свет (галогенная лампа)	Слева и справа по 1	Белый	55W/60W	H7/HB3
	Дальний/ближний свет (LED)	Слева и справа по 1	Белый	19,5W	LED/LED
	Указатель поворота (галогенная лампа)	Слева и справа по 1	Оранжевый	21W	PY21W
	Указатель поворота (LED)	Слева и справа по 1	Оранжевый	18W	LED
	Габаритные огни/дневные ходовые огни	Слева и справа по 1	Белый	1,3W/13W	LED
	Передняя сквозная лампа*	1	Белый	42W	LED
Задние комбинированные фонари	Указатель поворота (галогенная лампа)	Слева и справа по 1	Оранжевый	16W	WY16W
	Указатель поворота (LED)	Слева и справа по 1	Оранжевый	21,1W	LED
	Стоп-сигнал	Слева и справа по 1	Красный	Фиксированная сторона: 6,5 Вт/14,6 Вт Подвижная сторона: 0 Вт/5 Вт	LED
	Фонари заднего хода	Только левая сторона	Белый	7W	LED
	Фонари заднего хода	Слева и справа по 1	Белый	6,8W	LED
	Задние габаритные огни	Слева и справа	Красный	Фиксированная сторона: 1 Вт/10,6 Вт	LED

	по 1		Подвижная сторона: 0 Вт/5 Вт	
Задние противотуманные фары	1	Красный	21W	P21W
Задняя дополнительная лампа стоп-сигнала	1	Красный	1,2W	LED
Фонарь освещения номерного знака	2	Белый	5W	W5W
Передний потолочный светильник	1	Белый	16W	12V8W
Задний потолочный светильник	1	Белый	5W	C5W
Фонарь багажника	1	Белый	5W	C5W

Инструкции по запуску с помощью дополнительного устройства

Если двигатель транспортного средства не может быть запущен из-за чрезмерного разряда аккумуляторной батареи, для запуска двигателя можно использовать аккумуляторную батарею других транспортных средств, подключив кабели, при этом необходимо обратить внимание на следующие моменты:

- Убедиться, что номинальное напряжение аккумулятора источника питания составляет 12 В, а его емкость (Ач) не должна быть ниже, чем у неисправного автомобиля.
- Зажимы соединительных кабелей должны быть изолированы.

ВНИМАНИЕ

- Рядом с батареей может находиться взрывоопасный газообразный водород. Аккумуляторы следует хранить вдали от искр и открытого огня.
- Прежде чем приступить к работе с аккумулятором, обязательно внимательно прочитайте и соблюдайте инструкции по технике безопасности, связанные с эксплуатацией аккумулятора. Рекомендуется, чтобы ее эксплуатировали профессионалы.
- При запуске с помощью дополнительного устройства убедитесь в правильной полярности подключения кабеля-дополнительного устройства и поддерживайте надежность зажимного соединения; избегайте повреждения оборудования, контактных искр и других опасностей, вызванных обратной полярностью или незакрепленными зажимами.

Избегайте статического электричества

При зарядке или запуске аккумулятора с помощью дополнительного устройства образуется легко воспламеняющаяся смесь, поэтому важно убедиться, что ни вы, ни аккумулятор не накапливаете статическое электричество. Например, может вызвать накопление статического электричества:

1. Одежда из синтетического волокна.
2. Трение между одеждой и сиденьем.
3. Перемещение аккумулятора по ковру или другим синтетическим материалам.
4. Протирка аккумулятора тканью.

Инструкции по положительной и отрицательной клеммам аккумулятора



Клемма аккумулятора отмеченная знаком «+» является положительным полюсом, а отмеченная знаком «-» является отрицательным.

Порядок запуска с помощью дополнительного устройства

Инструкция по эксплуатации

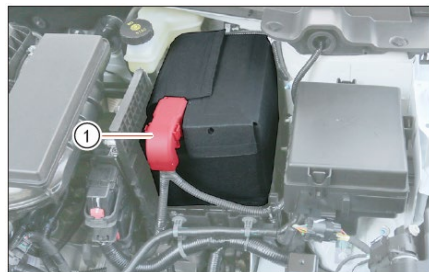

Нажмите на фиксатор декоративной крышки положительной клеммы батареи и снимите декоративную крышку положительной клеммы батареи ① наружу, а затем вверх.

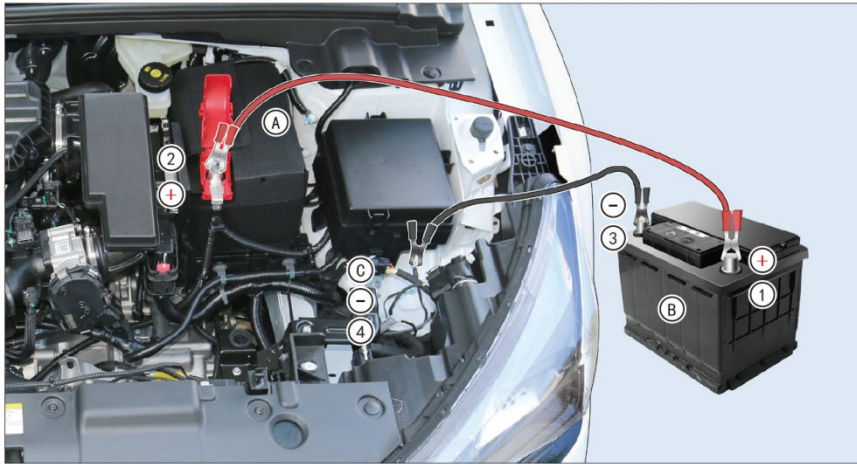

- ,A: Аккумулятор неисправного автомобиля
- ,B: Аккумулятор исправного автомобиля
- ,C: Точка заземления на неисправном автомобиле

1. Если аккумулятор исправного автомобиля находится далеко от аккумулятора неисправного автомобиля, припаркуйте автомобиль ближе к аккумулятору.
2. Включите стояночный тормоз.
3. Для моделей с коробкой передач с двойным сцеплением переведите рычаг переключения передач в положение «Р».
4. Выключите все электрооборудование (например, освещение, отопление, охлаждение и т. д.).
5. Выключите кнопку start/stop.
6. Соедините кабелем (красного цвета) положительный полюс неисправного и исправного аккумуляторов, как показано на рисунке ① → ②. Будьте осторожны, чтобы не вызвать короткое замыкание при подключении.

7. Соедините кабелем (черного цвета) отрицательный полюсом исправного аккумулятора и точку заземления на кузове неисправного автомобиля, как показано на рисунке ③→④.

Будьте осторожны, чтобы не вызвать короткое замыкание при подключении.

8. Запустите двигатель исправного автомобиля и дайте ему поработать несколько минут.

9. Нажмите на педаль акселератора исправного автомобиля, чтобы поддерживать обороты двигателя на уровне около 2000 об/мин.

10. Пробуйте запустите двигатель неисправного автомобиля в обычном режиме.

11. После запуска двигателя неисправного автомобиля поочередно отключите пусковые провода в порядке, обратном подключению, во избежание короткого замыкания.

⚠️ ВНИМАНИЕ

- Обязательно соедините положительные полюса (+) двух аккумуляторов, **не подключайте** отрицательный полюс (-) аккумулятора исправного автомобиля к отрицательному полюсу аккумулятора неисправного автомобиля. Всегда подключайте его к точке заземления на кузове неисправного автомобиля.
- При подсоединении или удалении соединительных кабелей сначала полностью подсоедините или отсоедините один соединительный кабель, а затем подключите или удалите другой соединительный кабель, чтобы не вызвать короткое замыкание.
- Убедитесь, что соединительные кабели не соприкасаются с движущимися частями двигателя.
- Убедитесь, что зажимы соединительного кабеля не касаются другого металла.
- Никогда не оставляйте стартер включенным более чем на 10 секунд. Если двигатель не запустится сразу, подождите не менее 10 секунд с выключенной кнопкой start/stop и повторите попытку.
- При удалении соединительного кабеля двигатель неисправного автомобиля должен работать на холостом ходу, чтобы предотвратить выключение.
- Надевайте соответствующие защитные очки и снимайте кольца, браслеты и любые другие украшения при работе с батареями или рядом с ними.

- Если положительный и отрицательный полюсы аккумулятора поменяются местами во время запуска с помощью дополнительного устройства, это приведет к повреждению автомобиля (например, повреждению предохранителя/реле автомобиля и т. д.) и даже может привести к взрыву аккумулятора.
- Неправильный запуск с помощью дополнительного устройства может привести к взрыву аккумулятора. Взрыв аккумулятора может привести к серьезной травме или смерти, а также к повреждению автомобиля. Обязательно следуйте инструкциям в этом разделе.
- Рядом с батареей находится взрывоопасный газообразный водород. Аккумуляторы следует хранить вдали от искр и открытого огня.
- Не соединяйте отрицательный полюс (-) аккумулятора исправного автомобиля с отрицательным полюсом (-) неисправного аккумулятора автомобиля, в противном случае искры, образующиеся в момент подключения кабеля, могут воспламенить горючий газ, выделяемый аккумулятором, и вызвать взрыв.
- Никогда не подсоединяйте отрицательную перемычку к компонентам топливной системы или к тормозным магистралям, так как это может привести к возгоранию.
- При запуске с помощью дополнительного устройства не наклоняйтесь близко к аккумулятору, чтобы не обжечься кислотой.

- При отсоединении кабелей-дополнительного устройства необходимо включить вентилятор или обогреватель заднего ветрового стекла неисправного автомобиля, что может уменьшить перепад напряжения, возникающее при отсоединении кабелей и избежать искрения.
- Не допускайте попадания аккумуляторной кислоты в глаза, на кожу, на одежду или краску автомобиля.
- Если кислота попала на какую-либо деталь, немедленно промойте поверхность большим количеством воды.
- Держите батарею в недоступном для детей месте.
- Номинальное напряжение аккумулятора исправного автомобиля должно быть 12 В. Использование аккумулятора неправильного номинала может привести к повреждению автомобиля.
- Не пытайтесь запустить замерзшую батарею с помощью дополнительного устройства, это может привести к ее взрыву и серьезным несчастным случаям.

Особые примечания

При необходимости буксировки автомобиля необходимо соблюдать местные правила. Неправильные методы буксировки могут повредить автомобиль. Чтобы обеспечить правильный метод буксировки и защитить автомобиль от случайного повреждения, рекомендуется обратиться к профессиональным организациям для буксировки автомобиля.

При буксировке водители и спасатели должны обратить внимание на следующее:

- Перед буксировкой убедитесь, что КПП, система рулевого управления и система трансмиссии находятся в рабочем состоянии. Если какая-либо из вышеперечисленных систем повреждена, автомобиль необходимо загрузить с помощью эвакуатора с платформой или поднять передние колеса для обеспечения сцепления с дорогой.
- Для моделей с коробкой передач с двойным сцеплением при буксировке автомобиля ведущие колеса (передние колеса) должны быть подняты от земли.
- Когда задние колеса автомобиля находятся на земле для буксировки, стояночный тормоз должен быть отпущен.
- При буксировке автомобиля включите аварийную световую сигнализацию.
- Не кладите ключ в машину, а возьмите его с собой.

ВНИМАНИЕ

- Если питание бортовой сети неисправного автомобиля отсутствует, то световые приборы и рулевое управление (усилитель руля) автомобиля, не будут работать. В это время транспортное средство нельзя буксировать, и существует опасность несчастных случаев!
- Не запускайте двигатель «с толкача» или буксируя его, так как это не приведет к запуску двигателя, но приведет к повреждению коробки передач.

Способы буксировки

Лучший способ буксировки автомобиля — эвакуация неисправной машины, поэтому его следует использовать в первую очередь.



Также можно закрепить два передних (задних) колеса неисправной машины на аварийно-спасательной машине, а затем закрепить два задних (передних) колеса неисправной машины на малом прицепе.

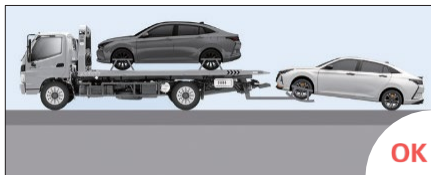

Также можно закрепить два передних колеса неисправного автомобиля на спасательной машине, а задние колеса должны касаться земли для сцепления. При использовании этого способа буксировки необходимо соблюдать следующие пункты:

- Убедитесь, что задняя часть автомобиля имеет достаточный дорожный просвет.
- Переключите питание буксируемого автомобиля в режим "ON" и отпустите стояночный тормоз.
- Переключите на передачу «N».
- Для моделей с ручным переключением передач нажмите переключатель в положение «OFF».
- При буксировке установите предохранительную цепь.
- При буксировке скорость автомобиля не должна превышать 50 км/ч.

Условные обозначения ошибок буксировки прицепа



⚠ ПРЕДУПРЕЖДЕНИЕ

Для автомобилей с коробкой передач с двойным сцеплением (DCT) категорически запрещается буксировать автомобиль, когда передние колеса находятся на земле, иначе КПП будет серьезно повреждена.

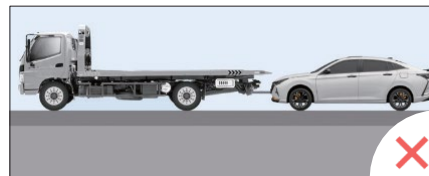

⚠ ПРЕДУПРЕЖДЕНИЕ

Для автомобилей с коробкой передач с двойным сцеплением (DCT) категорически в любых случаях запрещается буксировать автомобиль когда четыре колеса находятся на земле, иначе это приведет к серьезному повреждению КПП.

Переднее буксировочное кольцо



Переднее буксировочное кольцо находится на правой стороне переднего бампера.

Оберните плоскую завертку или ключ с помощью куска ткани, осторожно отделите крышку монтажного отверстия буксировочного кольца от отверстия на правой стороне переднего бампера.



Установка буксировочного крюка:

1. Возьмите балонный ключ и съемное буксировочное ушко в багажнике.
2. Полностью закрутите вручную буксировочный крюк по часовой стрелке в установочное отверстие.
3. Используйте балонный ключ или другие инструменты, чтобы надежно затянуть буксировочный крюк.

Снятие буксировочного крюка:

1. Открутите против часовой стрелки буксировочный крюк и снимите его.
2. Установите крышку монтажного отверстия на бампер и нажмите, пока он не защелкнется на месте.
3. Уберите буксировочный крюк в набор бортовых инструментов.

Буксировка, когда автомобиль застрял

Если автомобиль застрял в песке, снегу или грязи и не может выехать самостоятельно, используйте буксировочный крюк, чтобы вытащить автомобиль.

- Используйте только буксировочный крюк автомобиля, не привязывайте тяговое устройство к какой-либо другой части кузова автомобиля, иначе можно повредить кузов автомобиля.
- При буксировке автомобиля на буксировочный крюк действует большое усилие. Всегда тяните автомобиль прямо и никогда не тяните его под углом.

ВНИМАНИЕ

- Не позволяйте другому человеку стоять вокруг линии буксировки во время буксировки автомобиля.
- Никогда не позволяйте колесам пробуксовывать на высоких скоростях, если они застряли в песке или грязи. Невыполнение этого требования может привести к разрыву шины и аварии, а также к перегреву и повреждению деталей автомобиля.

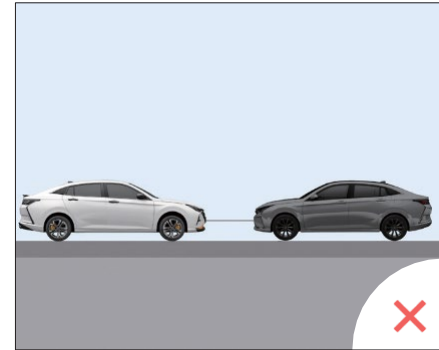

ВНИМАНИЕ

Буксировочный крюк используется только для вытаскивания этого автомобиля, и не может использоваться для буксировки других транспортных средств.

Автомобиль имеет функцию вызова экстренных служб спасения SOS с помощью одной кнопки. Кнопка системы ЭРА-ГЛОНАСС для экстренного спасения и сервисная кнопка расположены рядом с панелью потолочного освещения.

Активация функции:

- Нажмите и удерживайте кнопки системы ЭРА-ГЛОНАСС более 2 секунд, чтобы совершить экстренный вызов. Если вам нужно отменить экстренный вызов, нажмите кнопку «Сервис», чтобы отменить экстренный вызов.

Поскольку на функцию аварийно-спасательной службы влияет множество непредвиденных факторов, следующие ситуации (включая, но не ограничиваясь ими) могут привести к тому, что вызов службы экстренной помощи будет недоступен:

- Система аварийного спасения (включая сетевую систему автомобиля, микрофон, динамик, кнопку аварийного спасения и т. д.) повреждена или неисправна, и функция аварийного спасения не работает.
- В случае слабого сигнала, помех или экранирования экстренный вызов не будет активирован.

- Когда сигнал позиционирования GPS слабый или устройство повреждено, определение точного местоположения автомобиля может оказаться невозможным.
- Невозможно получить аварийно-спасательные услуги из-за форс-мажорных факторов, таких как стихийные бедствия или сбои в общедоступной связи.
- Другие объективные факторы, которые приводят к недоступности аварийно-спасательных вызовов. Экстренный вызов нельзя отменить вручную во время процесса.

Устройство вызова экстренных оперативных служб (УВЭОС)

УВЭОС 7.18 MPCB.464514.007-18 является устройством вызова экстренных оперативных служб, а также может являться частью СВЭОС. Изделие предназначено для автоматического (при аварии) или ручного вызова оператора экстренных оперативных служб, передачи минимального набора данных (МНД) с описанием характеристик автомобиля, координат его местонахождения, времени и направления движения, а также установления громкой связи пользователей автомобиля с оператором государственной автоматизированной системы « ЭРА-ГЛОНАСС » .

Руководство по эксплуатации Устройства вызова экстренных оперативных служб (УВЭОС) 7.18 представлено в дополнительном руководстве передающемся при покупке автомобиля

4 Техническое обслуживание

Инструкции по техническому обслуживанию	150
Текущее обслуживание	151
Инструкции по текущему обслуживанию	151
Меры предосторожности при текущем обслуживании	151
Пункты проверки внешнего вида при текущем обслуживании автомобиля	151
Пункты проверки салона автомобиля при текущем обслуживании автомобиля	152

Пункты текущего обслуживания других деталей	153
Очистка кузова автомобиля	154
Чистка салона автомобиля	156
Выбор солнцезащитной пленки*	158
Антикоррозийные мероприятия	158
Капот двигателя	159

Инструкции по текущему обслуживанию	160
Регулярное техническое обслуживание	176
Инструкции по регулярному техническому обслуживанию	176
Регламент технического обслуживания	176
Рекуперация и охрана окружающей среды ..	180

С увеличением пробега несомненно многие детали автомобиля будут постепенно изнашиваться, поэтому важно своевременно проводить уход и обслуживание вашего автомобиля для поддержания его в рабочем состоянии и сохранения хорошего внешнего вида.

Техническое обслуживание делится на регулярное техническое обслуживание и текущее техническое обслуживание, а также включает ежедневную чистку автомобиля, косметический ремонт, антикоррозийную обработку, а также действия по переработке отходов и защите окружающей среды после технического обслуживания.

Пожалуйста, обращайтесь к авторизованным дилерам для регулярного технического обслуживания. Текущее техническое обслуживание в основном выполняется водителем самостоятельно.

При выполнении любых операций по техническому обслуживанию или осмотру необходимо соблюдать правила техники безопасности. Неправильные действия могут привести к функциональному отказу или повреждению автомобиля или даже к несчастным случаям.

ВНИМАНИЕ

- Пожалуйста, проводите регулярное техническое обслуживание автомобиля в соответствии с «Регламентом технического обслуживания». Невыполнение своевременно регулярного технического обслуживания автомобиля приведет к снижению производительности автомобиля, повреждению автомобиля и утрате права на гарантийную поддержку.

- Перед работами по текущему техническому обслуживанию необходимо принять меры личной безопасности.

Перед ежедневным техническим обслуживанием убедитесь, что автомобиль находится в следующих условиях:

- Автомобиль припаркован в безопасном месте на ровной поверхности.
- Включен стояночный тормоз.
- Выключена кнопка start/stop.
- Подождите некоторое время, чтобы автомобиль остыл, затем можно приступить к работе.

ВНИМАНИЕ

- Не допускайте появления пламени или искр вблизи деталей топливной системы и аккумулятора.
- Избегайте прямого контакта кожи с моторным маслом, охлаждающей и тормозной жидкостями.
- При ежедневном осмотре или регулярном техническом обслуживании своевременно удаляйте посторонние предметы из моторного отсека, а также не оставляйте в моторном отсеке перчатки, тряпки и другие легковоспламеняющиеся предметы или инструменты. Оставленные там предметы могут привести к отказу или повреждению двигателя или даже стать причиной пожара.

Инструкции по текущему техническому обслуживанию

Текущее техническое обслуживание – это пункты, которые следует проверять каждый день перед обычной поездкой. Это необходимо для того, чтобы автомобиль продолжал нормально функционировать. Выполнение ежедневного технического обслуживания является обязанностью водителя.

Операции по текущему техническому обслуживанию включают текущее техническое обслуживание внешнего вида транспортного средства, текущее техническое обслуживание салона транспортного средства, текущее техническое обслуживание других частей и чистку транспортного средства.

Текущее техническое обслуживание и осмотр может выполнять сам водитель или, при необходимости, авторизованный дилер.

Меры предосторожности при техническом обслуживании

Водитель должен обращать внимание на безопасность и соблюдать правила техники безопасности при выполнении работ по текущему техническому обслуживанию, чтобы не нанести себе травму или не повредить автомобиль.

Если необходимо разобрать, заменить и отремонтировать детали автомобиля, это должны выполнять профессионалы. Если у вас есть какие-либо вопросы по техническому обслуживанию и ремонту автомобиля, обратитесь к авторизованному дилеру.

Пункты проверки внешнего вида при текущем обслуживании

Ежедневно перед обычной поездкой выполняйте текущее обслуживание автомобиля в соответствии с методом, описанным в этой главе.

Если вы обнаружите какой-либо ненормальный звук, вибрацию или запах, вы должны немедленно выяснить причину или обратиться к авторизованному дилеру для проверки и ремонта.

При выполнении любых работ по проверке или техническому обслуживанию соблюдайте "Меры предосторожности при текущем обслуживании".

Двери и капот

Убедитесь, что все двери, капот и крышка багажника работают нормально.

Убедитесь, что все дверные замки функционируют должным образом. Смажьте петли и защелки по мере необходимости.

После подтверждения того, что запорный крюк капота открыт, предохранительный крюк все еще может удерживать капот закрытым.

Световые приборы

Регулярно очищайте передние фары и задние фонари. Убедитесь, что стоп-сигналы, указатели поворота, фары и другое осветительное оборудование нормально работают и закреплены. И проверьте, в норме ли высота светового пучка.

Шины

Используйте манометр для проверки давления в шинах перед длительной поездкой. При необходимости отрегулируйте давление во всех шинах до указанного значения, включая давление в шине запасного колеса. Внимательно осмотрите шины на наличие порезов, вздутий, трещин, чрезмерного износа или других повреждений.

Ветровое стекло

Своевременно очищайте лобовое стекло. Регулярно проверяйте ветровое стекло на наличие трещин или других повреждений.

Вентиляционные каналы системы кондиционера

Листья, цветы и плоды, пыльца и другие мелкие предметы на вентиляционных панелях следует регулярно удалять. Особенно в дождливую и снежную погоду необходимо своевременно удалять снег с вентиляционной панели, чтобы обеспечить беспрепятственное поступление воздуха и проход воды. В противном случае канал удаления воды может быть заблокирован, что повлияет на эффективность системы кондиционирования воздуха и даже приведет к выходу из строя системы кондиционирования воздуха.

Если вентиляционную панель долго не чистить, то находящиеся на ней листья, цветы и плоды, пыльца и прочая мелочь могут заплесневеть, в результате чего в салоне появится неприятный запах.

Люк

Направляющие и канавки люка нужно регулярно очищать и протирать тряпкой, чтобы мусор не забивал дренажные отверстия люка и не приводил к попаданию воды в салон автомобиля.

Пункты проверки салона автомобиля при текущем обслуживании

Педаль тормоза

Убедитесь, что педаль тормоза работает правильно. Убедитесь, что под полностью нажатой педалью тормоза имеется достаточный зазор, и убедитесь, что коврик для ног не мешает работе педали тормоза.

Педаль акселератора

Проверьте, нормально ли работает педаль акселератора, и убедитесь, что педаль акселератора не заблокирована или нажата неравномерно. Необходимо следить за тем, чтобы при нажатии педали акселератора до упора оставался достаточный зазор до пола и коврик для ног не мешала работе педали акселератора.

Рулевое колесо

Проверьте рулевое колесо на наличие чрезмерного свободного хода, тяжелого рулевого управления или других необычных шумов.

Ремень безопасности

Убедитесь, что все части системы ремней безопасности, такие как язычок замка и натяжитель, работают правильно, плавно и надежно закреплены. Проверьте ремни безопасности на наличие трещин, истирания, износа или повреждений.

Сигнальные лампы, индикаторы и зуммер

Убедитесь, что все сигнальные лампы, индикаторы и зуммеры работают правильно.

Система отопления и вентиляции

При эксплуатации системы кондиционирования воздуха проверьте, поступает ли воздух и в достаточном ли количестве из вентиляционных отверстий.

Стеклоочиститель и омыватель

Проверьте, могут ли стеклоочиститель и омыватель работать нормально, и убедитесь, что щетки стеклоочистителя не оставляют царапин после очистки, в противном случае своевременно заменяйте щетки стеклоочистителя.

Пункты текущего обслуживания других деталей**Моторное масло двигателя**

Подробнее о проверке моторного масла см. в разделе «Проверка и замена моторного масла».

Охлаждающая жидкость двигателя

Подробнее о проверке охлаждающей жидкости двигателя см. в разделе "Проверка и добавка охлаждающей жидкости двигателя" в этой главе.

Тормозная жидкость

Подробнее о проверке тормозной жидкости см. в разделе «Проверка и замена тормозной жидкости».

Моющий раствор ветрового стекла

Подробную информацию о проверке и добавлении моющего раствора для омывателя ветрового стекла см. в разделе «Добавление моющего раствора ветрового стекла».

Аккумулятор

Подробнее о проверке аккумуляторов см. в разделе «Проверка аккумуляторов».

Стеклоочиститель ветрового стекла

Подробнее о проверке и замене стеклоочистителей и щеток стеклоочистителей см. в разделах "Очистка щеток стеклоочистителей" и "Замена щеток стеклоочистителей".

Колеса и шины

Подробнее о проверке колес и шин см. в разделе «Проверка колес и шин».

Утечка жидкости

После того, как автомобиль постоит какое-то время, проверьте поверхность под днищем автомобиля на наличие утечек топлива, масла, охлаждающей жидкости или других жидкостей. Вода (конденсат), образующаяся при работе кондиционера - это нормальное явление. Если вы заметили какие-либо утечки или запах бензина, выясните причину и немедленно устраните ее.

Ремень вспомогательных агрегатов двигателя

После того, как двигатель выключен и остыл, убедитесь, что ремень вспомогательных агрегатов не изношен, не ослаблен, не потрескался и не замаслен. При наличии проблем, пожалуйста, обратитесь к авторизованному дилеру для ремонта или своевременной замены.

Уход за кузовом автомобиля

Когда мыть автомобиль

Мойте автомобиль для защиты лакокрасочного покрытия в следующих случаях:

1. После вождения в дождливую погоду. Верхний слой краски может быть поврежден из-за кислотных дождей.
2. Вождение по дороге вдоль побережья. Морской бриз может вызвать ржавчину кузова.
3. Когда на поверхности кузова автомобиля появляются такие загрязнения, как сажа, птичий помет, древесный жир, металлические частицы или насекомые.
4. Когда на поверхности кузова автомобиля появились комки пыли или грязи.

Мойка автомобиля

Удалите грязь с автомобиля влажной губкой и большим количеством воды.

Тщательно вымойте автомобиль слабым мыльным раствором или моющим средством (специальным мылом для автомойки или обычным моющим средством для посуды), смешанным с чистой мягкой водой.

Промойте автомобиль большим количеством чистой воды.

После мойки автомобиля протрите его специальной тканью, чтобы после высыхания на автомобиле не оставалось пятен.

ВНИМАНИЕ

- Швы, двери, окна и капоты наиболее уязвимы к коррозии от дорожной соли. Поэтому эти места необходимо часто протирать.
- Убедитесь, что сливные отверстия под дверьми не забиты.
- Перед основной мойкой автомобиля сначала промойте днище автомобиля и колеса водой, чтобы грязь, соль и другие загрязнения можно было легко смыть.
- Не мойте поверхности автомобиля такими растворителями, как жесткое хозяйственное мыло или агрессивные химические моющие средства.
- Не мойте автомобиль, когда поверхность кузова горячая, иначе на окрашенной поверхности образуются пятна от воды.
- Не мойте кузов автомобиля жесткой или грубой тканью, а также полотенцами с примесью песка.

Удаление пятен

Асфальтовые или другие масляные пятна, промышленная грязь, пятна от насекомых и смолы на нижней части автомобиля должны быть удалены своевременно, чтобы не повредить краску и не оставить пятен.

Покрытие автомобиля воском

Частое нанесение воска на кузов защитит лакокрасочное покрытие и поможет сохранить отличный внешний вид вашего автомобиля.

Механическое трение или интенсивная полировка базового покрытия/лака может привести к нарушению лака краски или появлению вихревых следов.

После нанесения воска требуется полировка, чтобы удалить остатки с поверхности и избежать атмосферных воздействий. Обращайтесь для выполнения этих работ к профессиональным организациям.

ВНИМАНИЕ

- Тщательно вымойте автомобиль перед нанесением воска.
- Используйте автомобильный воск в соответствии с инструкциями производителя автомобильного воска.
- Не используйте воск, содержащий абразивы, смеси или чистящие средства, они могут повредить лакокрасочное покрытие.
- Не используйте средство от комаров внутри и снаружи автомобиля, так как это может повредить лакокрасочное покрытие.

Очистка ветрового стекла

Перед протиранием ветрового стекла для удаления грязи сначала распылите жидкость для омывания ветрового стекла на поверхность стекла. В противном случае вы сможете легко повредить щетку стеклоочистителя и внешнюю поверхность стекла.

Даже если идет небольшой дождь, рекомендуется сначала использовать омыватель для распыления жидкости на стекло, а затем включать стеклоочистители.

Используйте жидкость для омывания ветрового стекла, которую рекомендует авторизованный дилер.

Техническое обслуживание днища автомобиля

В районах, где зимой используются антигололедные реагенты (соль), днище автомобиля следует часто очищать, чтобы предотвратить коррозию дна автомобиля и компонентов подвески автомобиля скопившейся грязью или налипшей солью.

Зимой или весной следует проверять днище автомобиля и при необходимости своевременно повторно его обрабатывать.

Очистка колесных дисков из алюминиевого сплава

Своевременно очищайте колесные из алюминиевого сплава, особенно в районах, где зимой на дорогах используются антигололедные реагенты (соль). Если соль попадет на колеса, она разъедает колесные диски и обесцвечивает их.

ВНИМАНИЕ

Чтобы избежать загрязнения или обесцвечивания колесных дисков, следуйте этим рекомендациям:

- Не используйте чистящие средства, содержащие сильные кислоты или щелочи, для очистки колес.
- Не используйте очиститель колес, когда колеса горячие, температура колесного диска должны соответствовать температуре окружающей среды.
- После использования очистителя промойте колеса в течение 15 минут, чтобы смыть его.

Очистка колес

Мойте колеса во время мойки автомобиля, чтобы они были чистыми.

При смене колес или мытье днище автомобиля необходимо также мыть и внутреннюю часть колесных дисков и колес.

При мойке колес не используйте абразивные чистящие средства.

Регулярно проверяйте колесный диск на предмет механических повреждений или эрозии. Это может привести к потере давления или повреждению борта шины.

Рекомендуется покрыть колеса воском, чтобы защитить их от коррозии, вызванной антигололедными реагентами (солью), используемые зимой.

Очистка хромированных деталей

Регулярно очищайте хромированные детали неабразивным средством для полировки хрома, чтобы сохранить их блеск.

Меры предосторожности при очистке

Запрещается мыть моторный отсек водой, иначе это может привести к выходу из строя электрических цепей, двигателя и связанных с ним узлов в моторном отсеке.

Не допускайте попадания воды или других жидкостей на электрические компоненты и вентиляционные отверстия в автомобиле, так как это может привести к повреждению электрических компонентов.

Не промывайте заливную горловину топлива водой.

ПРЕДУПРЕЖДЕНИЕ

Не используйте для ухода за автомобилем мазут, скипидар, моторное масло, жидкость для снятия лака и другие летучие жидкости. Вышеуказанные жидкости ядовиты и легко воспламеняются, что может легко привести к пожару и взрыву!

Меры предосторожности при мойке автомобиля на автоматической станции

Прежде чем мыть автомобиль, убедитесь, что:

- Окна и люк полностью закрыты.
- Система кондиционирования воздуха должна быть отключена.
- Комбинированный переключатель стеклоочистителя и омывателя ветрового стекла находится в исходном положении (выключен).

При мойке автомобиля на автоматической мойке следует обеспечить следующее:

- Сложите наружные зеркала заднего вида.
- Переключите передачу в положение "N" (DCT) или нейтральное положение (MT).
- Отключите функцию AUTO HOLD.
- Отпустите стояночный тормоз.
- Отпустите педаль рабочего тормоза.

ВНИМАНИЕ

- В автоматической машине для мойки автомобилей транспортное средство движется за счет буксировки. Для моделей с коробкой передач с двойным сцеплением если рычаг переключения находится в положении P, это приведет к повреждению КПП. При включенном стояночном тормозе автомобиль будет сильно нагружен, что может привести к его повреждению.
- Прежде чем использовать автоматическую моющую машину для очистки автомобиля, сначала удалите грязь и большое количество пыли, чтобы избежать повреждения кузова автомобиля.
- После мытья автомобиля в автоматической мойке необходимо удалить воск с ветрового стекла и щеток стеклоочистителей, что поможет уменьшить грязь на ветровом стекле и уменьшить шум трения.

Очистка салона автомобиля

Часто используйте пылесос или тряпку для удаления пыли и грязи в автомобиле (например, уборка салона, очистка пластиковых деталей и сидений и т. д.). Смочите чистую пушистую ткань мягким мылом и вытрите грязь с пластика или кожи, затем протрите мягкой тканью.

Чтобы сохранить внешний вид кожи, обратите внимание на соответствующие требования производителя, некоторые средства могут содержать химические вещества, которые могут повредить или разъесть кожаный чехол сиденья. Протрите кожаную поверхность мягкой тканью, смоченной небольшим количеством воды.

ВНИМАНИЕ

- Никогда не используйте бензин, растворитель или подобные жидкости для протирки.
- Мелкие частицы грязи могут изнашивать кожаную поверхность, повреждая ее, и их следует немедленно удалять. Не используйте мыло, восковые полироли, чистящие растворы, растворители, пятновыводители или чистящие средства, содержащие аммиак, так как они могут повредить естественный блеск кожи.

❗ ВНИМАНИЕ

- Никогда не используйте защитное средство для ткани, если это не рекомендовано производителем.
- Не трите кожаную поверхность чистящими средствами для стекла и пластика, так как это может привести к повреждению кожаной поверхности.

Коврик для ног

Использование ковриков для ног продлит срок службы коврового покрытия вашего автомобиля и облегчит его уборку.

Независимо от того, какой коврик используется, следует убедиться, что он подходит для автомобиля и закреплен правильно и надежно, чтобы не мешать работе педали.

⚠ ПРЕДУПРЕЖДЕНИЕ

Использование незакрепленных ковриков может помешать работе педалей тормоза и педали акселератора из-за скольжения, что может привести к серьезным авариям.

Протрите внутреннюю часть стекла автомобиля

При протирке внутренней поверхности стекла не используйте для его очистки инструменты с лезвиями или хлорсодержащие дезинфицирующие средства, так как это повредит элемент обогрева заднего ветрового стекла.

Когда внутренняя часть стекла запотеваает зимой, вы можете распылить необходимое количество специального средства против запотевания стекол, чтобы предотвратить такое явление.

Ремень безопасности

Ленту ремня безопасности можно чистить губкой, смоченной мягким моющим средством.

Лента ремня безопасности после очистки должна быть полностью высушена перед использованием, а мокрую ленту нельзя втягивать непосредственно в натяжитель, чтобы избежать повреждения натяжителя.

Ленту ремня безопасности нельзя чистить отбеливателями, красителями и химическими растворителями, иначе это серьезно повредит ленту.

Кожаная обивка сидений

Кожанная обивка сидений — это высококачественный продукт, и при надлежащем уходе будет служить долго.

Долговременное нахождение пыли и грязи повлияет на блеск кожи, а также вызовет износ и старение кожи, поэтому текущее обслуживание и чистка очень важны.

При загрязнении кожаной поверхности ее следует протереть влажной тряпкой или разбавленным мыльным раствором. Если вода пролилась на кожаную поверхность или осталась на шве, его следует как можно скорее вытереть.

Рекомендуется использовать средства по уходу за кожей известных марок и избегать длительного воздействия яркого света на поверхность кожаного сиденья.

⚠ ПРЕДУПРЕЖДЕНИЕ

- Категорически запрещается использовать такие продукты, как растворимые жидкости и сильнодействующие чистящие средства для чистки кожи.
- При установке чехла сиденья не закрывайте боковую подушку безопасности* снаружи спинки сиденья, иначе это повлияет на срабатывание боковой подушки безопасности*.

Выбор солнцезащитной пленки*



Фиолетовый: ультрафиолетовый свет

Синий: видимый свет

Красный: инфракрасный свет

Функция нанесения солнцезащитной пленки на оконное стекло заключается главным образом в уменьшении воздействия ультрафиолетовых и инфракрасных лучей в автомобиле, обеспечивая лучшую видимость и конфиденциальность в автомобиле.

Следует выбрать солнцезащитную пленку с высоким коэффициентом отражения ультрафиолетовых и инфракрасных лучей и высоким коэффициентом пропускания видимого света.

ВНИМАНИЕ

Не переусердствуйте с солнцезащитой, теплоизоляцией, после нанесения пленки необходимо что коэффициент светопропускания был 70% или более, в противном случае это может повлиять на безопасность вождения. Нанесение пленки регламентировано действующими местными правилами и законами. Соблюдайте их требования.

Антикоррозионные меры

Часто мойте и наносите воск на свой автомобиль, чтобы содержать его в чистоте. Используемые на дороге антигололедные реагенты (соль) вызывают коррозию, и после движения по такой дороге необходимо своевременно очищать днище автомобиля.

Регулярно проверяйте кузов на наличие незначительных повреждений краски и проводите ремонт как можно скорее.

Проверяйте днище автомобиля на наличие скоплений песка, грязи или соли и промывайте его водой как можно скорее.

Другие антикоррозионные меры могут иметь особые требования в некоторых регионах. Обратитесь к авторизованным дилерам для консультации.

ВНИМАНИЕ

- Не мойте пассажирский салон водой. Чтобы удалить грязь, песок или другой мусор используйте пылесос или веник для удаления грязи.
- Не допускайте попадания воды или других жидкостей на электрические компоненты автомобиля, иначе они могут быть повреждены.

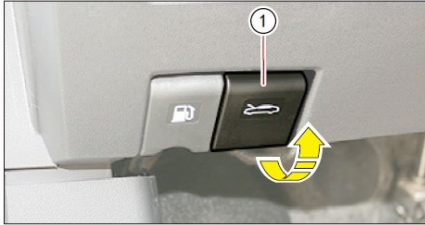
Капот двигателя**Открытие капота**

1. Вытяните ручку открывания капота ① в левом нижнем углу панели приборов, капот слегка приподнимется.



2. Между капотом и решеткой найдите ручку, обращенную к верхнему левому углу логотипа автомобиля, поднимите ручку пальцами вверх и откройте предохранительный крюк капота.
3. Поднимите капот.

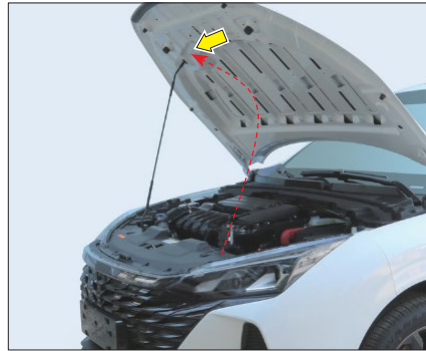

4. Выньте стойку и вставьте ее в опорное отверстие (при вынимании стойки держитесь за резиновую втулку стойки, чтобы избежать прямого контакта с металлическими частями, которые сильно нагреваются при остановке двигателя).

ВНИМАНИЕ

- Убедитесь, что конец стойки полностью вставлен в опорное отверстие.
- Не открывайте капот при сильном ветре, так как это может привести к переворачиванию капота и повреждению деталей или персонала.

Закрытие капота

1. Перед закрытием капота убедитесь, что в моторном отсеке нет посторонних предметов.
2. Удерживая капот двигателя, слегка приподнимите его, а другой рукой высвободите стойку из опорного отверстия и зафиксируйте её.
3. Медленно опустите капот двигателя в положение, при котором расстояние до бампера составит примерно 20 см, ослабьте руки и используйте силу тяжести капота, чтобы заблокировать его. После блокировки нажмите на капот, чтобы убедиться, что он надежно зафиксирован.

ВНИМАНИЕ

- Закрывая капот, следите за тем, чтобы люди или предметы не были защемлены.
- Если вы отпустите капот при его опускании слишком далеко от верхней части передней решетки или закроете капот двигателя с силой вниз, вы можете повредить фары и переднюю решетку.
- Перед началом движения капот двигателя должен быть закрыт и проверен, что он заперт, иначе поток встречного ветра приведет к открытию капота и серьезной аварии.
- Если из моторного отсека идет пар или дым, никогда не открывайте капот во избежание травм.

Инструкции по текущему обслуживанию

Схема расположения моторного отсека

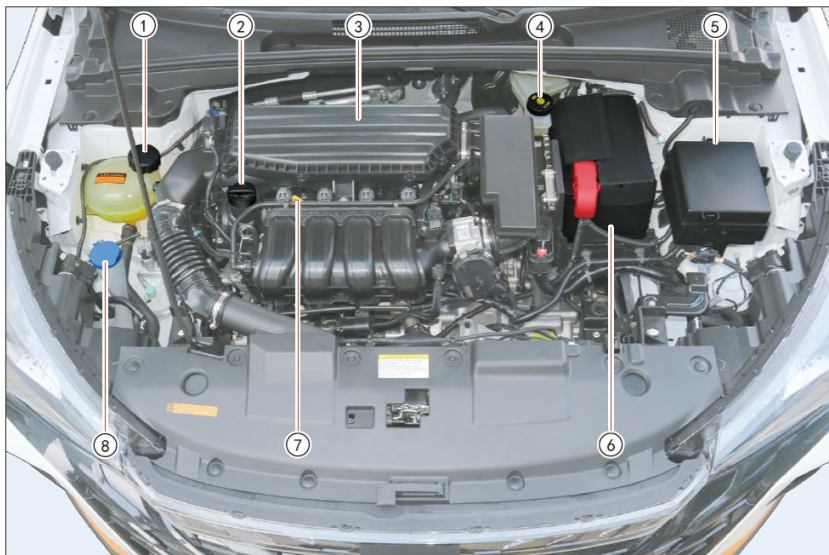

- ① Крышка заливной горловины бачка охлаждающей жидкости двигателя
- ② Крышка заливной горловины моторного масла двигателя
- ③ Воздушный фильтр
- ④ Крышка заливной горловины бачка с тормозной жидкостью
- ⑤ Блок предохранителей моторного отсека
- ⑥ Аккумулятор
- ⑦ Масляный щуп двигателя
- ⑧ Крышка заливной горловины бачка омывателя ветрового стекла

Инструкции по технике безопасности при работе в моторном отсеке

При выполнении работ в моторном отсеке, таких как проверка или заливка жидкостей, возможно получить ожоги и другие травмы, которые представляют угрозу безопасности, например может произойти пожар или другие несчастные случаи. Соблюдайте соответствующие предупреждения и правила техники безопасности.

⚠ ПРЕДУПРЕЖДЕНИЕ

- Если вы откроете капот при перегреве двигателя или при возгорании моторного отсека, вы можете вступить в контакт с горячими газами или другими вытекающими рабочими жидкостями, и существует риск получения травмы. Не открывайте капот, пока не остынет перегретый двигатель. В случае пожара в моторном отсеке держите капот закрытым и немедленно сообщите об этом пожарным.
- Проверьте автомобиль на наличие утечек моторного масла. Избегайте попадания капель масла на горячий двигатель или выхлопную трубу, так как это может привести к пожару.
- При добавлении масла не смешивайте различные масла, иначе это приведет к серьезному функциональному отказу автомобиля.
- Прежде чем работать под транспортным средством, необходимо убедиться, что транспортное средство не будет двигаться и надежно закреплено с помощью подходящих кронштейнов. Невозможно обеспечить безопасность под автомобилем, если он опирается только на автомобильный домкрат.

- Никогда не разблокируйте капот во время вождения. Разблокированный капот может открыться во время движения автомобиля, закрывая обзор водителю и вызвав серьезную аварию.
- Перед открытием капота убедитесь, что стеклоочистители находятся в исходном положении на лобовом стекле. Невыполнение этого требования может привести к повреждению стеклоочистителей или капота двигателя.
- Закрывая капот, следите за тем, чтобы люди или предметы не были защемлены.
- Система зажигания и система впрыска топлива во время работы находятся под высоким напряжением/давлением. Не прикасайтесь к токоведущим частям в это время во избежание поражения электрическим током и риска получения травмы.
- Некоторые компоненты в моторном отсеке, такие как вентилятор радиатора, могут продолжать работать или внезапно начать работать даже после выключения кнопки start/stop. Существует риск получения травмы. Если необходимо выполнить работы с компонентами в моторном отсеке, следует:
 - Выключить кнопку start/stop.
 - Никогда не прикасаться к опасной зоне вокруг движущихся частей, например, к вращающейся части вентилятора.
 - Снять украшения и часы.
 - Держать одежду и волосы подальше от движущихся частей.

Проверка охлаждающей жидкости двигателя и ее доливка

Охлаждающая жидкость может предотвратить коррозию, кавитацию и утечку, закипание радиатора, накипь и замерзание и т. д. Она может постоянно поддерживать систему охлаждения в хорошем рабочем состоянии и обеспечивать нормальную рабочую температуру двигателя.

Проверка уровня охлаждающей жидкости двигателя и ее доливка

MAX: отметка верхнего предела

MIN: отметка нижнего предела

Не проверяйте уровень охлаждающей жидкости, пока двигатель не остынет.

На бачке охлаждающей жидкости есть линии MIN и MAX. Если уровень охлаждающей жидкости ниже линии MIN, долейте охлаждающую жидкость до линии MAX. (Рекомендуемые типы охлаждающей жидкости см. на стр.230)

Проверьте уровень охлаждающей жидкости. Если охлаждающей жидкости не хватает, откройте заливную горловину ① бачка охлаждающей жидкости и долейте охлаждающую жидкость до линии, близкой к линии МАХ.

Если охлаждающая жидкость отсутствует в большом количестве или её уровень после доливки снова сильно снизился, немедленно обратитесь к авторизованному дилеру для проверки.

⚠ ПРЕДУПРЕЖДЕНИЕ

- Ни в коем случае не открывайте крышку заливной горловины бачка охлаждающей жидкости или крышку радиатора пока двигатель не остынет, так как в это время температура охлаждающей жидкости очень высока, и при открывании крышки может вылететь горячая охлаждающая жидкость или пар, вызывая ожоги.
- Не смешивайте охлаждающие жидкости разных типов и марок и не добавляйте в охлаждающую жидкость другие жидкости или присадки, иначе двигатель может выйти из строя.
- Если охлаждающая жидкость в бачке охлаждающей жидкости обесцвечивается или меняется её цвет, охлаждающая жидкость должна быть заменена.
- Зимой или в регионах с сильными холодами следует использовать охлаждающую жидкость с более сильными антифризными свойствами, совместимую с температурой окружающей среды, чтобы предотвратить повреждение двигателя при замерзании.
- Охлаждающую жидкость следует хранить в закрытых емкостях в недоступном для детей месте.

Замена охлаждающей жидкости двигателя

Охлаждающую жидкость двигателя следует регулярно заменять в соответствии с положениями «Регламента регулярного технического обслуживания». Если требуется замена охлаждающей жидкости двигателя, обратитесь к авторизованному дилеру для замены или обслуживания.

Проверка и замена моторного масла

Моторное масло двигателя следует регулярно заменять в соответствии с положениями «Регламента регулярного технического обслуживания» в главе «Техническое обслуживание» данного руководства. Обратитесь к авторизованному дилеру для замены. Только замена моторного масла в соответствии с регламентом может гарантировать длительный срок службы двигателя.

При покупке моторного масла убедитесь, что тип и спецификация, указанные на упаковке масла, подходят для двигателя вашего автомобиля и соответствующих условий эксплуатации.

Рекомендуемые значения вязкости SAE для моторных масел

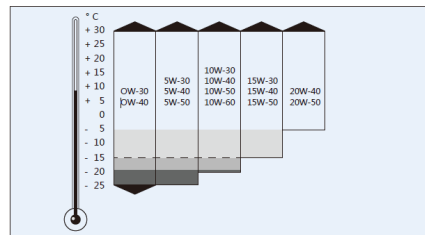

Пожалуйста, выберите подходящее моторное масло в соответствии с различными температурами окружающей среды. (Подробнее см. стр.231)

Метод проверки уровня масла в двигателе

Способ проверки уровня масла в двигателе с помощью масляного щупа следующий:

1. Припаркуйте автомобиль на ровной и твердой поверхности.
2. Запустите двигатель и прогрейте его, пока температура двигателя не достигнет нормальной рабочей температуры (около 5 минут).
3. Выключите двигатель и подождите не менее 10 минут, пока моторное масло не стечет обратно в масляный поддон.
4. Вытащите масляный щуп, протрите его чистой ветошью и снова вставьте щуп до упора.
5. Снова вытащите масляный щуп и проверьте, находится ли уровень жидкости между верхней и нижней ограничительными отметками.

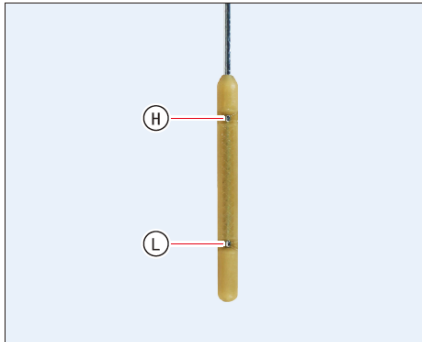

H: Отметка верхнего предела

L: Отметка нижнего предела

При работе двигателя потребляется определенное количество моторного масла, а объем потребления моторного масла зависит от стиля вождения и условий эксплуатации автомобиля. Поэтому уровень масла необходимо проверять регулярно, желательно после каждой заправки топливом и перед длительной поездкой. Если уровень масла ниже **L**, необходимо снять крышку заливной горловины и добавить соответствующее количество масла.

При длительной эксплуатации автомобиля по трассе или в горах летом, когда двигатель работает в таких суровых условиях, уровень масла не должен превышать верхнюю отметку **H**.

Доливка моторного масла

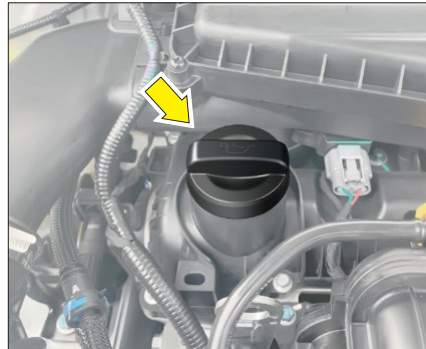

1. Припаркуйте автомобиль на ровной и твердой поверхности.
2. Откройте капот.
3. Накройте место около заливной горловины тряпкой, чтобы масло не попало на двигатель.
4. Откройте крышку заливной горловины, повернув её против часовой стрелки.
5. Во избежание чрезмерной заливки моторного масла, доливка выполняется в несколько этапов по небольшому количеству масла. При каждой доливке проверяйте уровень масла (потребуется несколько минут, чтобы масло перетекло из заливной горловины в поддон).
6. Когда уровень масла достигнет станет между верхней и нижней ограничительной отметкой, прекратите заливку моторного масла и закройте крышку заливной горловины.

7. Уберите тряпку и протрите вокруг заливной горловины.

⚠ ВНИМАНИЕ

Если уровень масла превышает верхнюю отметку, не запускайте двигатель. В противном случае каталитический нейтрализатор и двигатель могут быть повреждены. Если залито слишком много, обратитесь к авторизованному дилеру для удаления лишнего масла.

⚠ ПРЕДУПРЕЖДЕНИЕ

Моторное масло является легковоспламеняющимся веществом. Будьте осторожны при доливке масла и никогда не проливайте масло на горячий двигатель или детали выхлопной системы.

Замена моторного масла

ВНИМАНИЕ

Моторное масло двигателя следует регулярно заменять в соответствии с положениями «Регламента регулярного технического обслуживания» указанного в главе «Техническое обслуживание» данного руководства.

Заменяйте моторное масло у авторизованного дилера.

Если автомобиль эксплуатируется в тяжелых условиях, например:

- Частые поездки на короткие расстояния.
- Длительные периоды простоя (например, в такси).
- Вождение в пыльных местах.
- Вождение в высокогорных районах.

Необходимо уменьшить интервал между регулярными обслуживаниями.

ПОДСКАЗКА

- Цвет нового моторного масла быстро изменится после того, как двигатель поработает некоторое время, это нормальное явление и нет необходимости заранее менять моторное масло.
- Утилизация отработанного моторного масла является узкоспециализированной работой, требующей наличия соответствующих профессиональных знаний и необходимого специального инструмента. Рекомендуется утилизация у авторизованного дилера.
- Отработанное моторное масло чрезвычайно вредно для окружающей среды и водных источников. Никогда не сливайте отработанное моторное масло в канализацию и не выливайте его на почву или газон.

ВНИМАНИЕ

- Зимой или в регионах с сильными холодами следует использовать моторное масло со свойствами, подходящим для данной температуры окружающей среды, чтобы облегчить запуск двигателя при низких температурах и обеспечить хороший эффект смазки.
- Не смешивайте моторные масла разных типов и марок и не добавляйте в моторные масла разные присадки, иначе двигатель может выйти из строя.

ВНИМАНИЕ

- Продолжение движения после того, как загорится сигнальная лампа низкого давления масла в двигателе, может привести к серьезному повреждению двигателя.
- Если моторного масла залить слишком мало, двигатель может быть поврежден. Если моторного масла залить слишком много, могут быть повреждены двигатель и каталитический нейтрализатор.
- Не производите замену моторного масла самостоятельно без соответствующих профессиональных знаний и инструментов.
- Если кожа испачкана моторным маслом, ее необходимо тщательно промыть.
- Крышка заливной горловины должна быть всегда затянута, чтобы масло не выплескивалось наружу при работающем двигателе и не могло привести к возгоранию.

Проверка и замена тормозной жидкости

Тормозная жидкость используется для передачи давления в гидравлической тормозной системе автомобиля.

Если ход педали тормоза внезапно увеличивается или уровень тормозной жидкости значительно падает, обратитесь к авторизованному дилеру для обслуживания тормозной системы.

ВНИМАНИЕ

- Тормозная жидкость гигроскопична и должна храниться в закрытой таре, чтобы тормозная жидкость не впитывала воду и не портилась.
- Тормозная жидкость оказывает коррозионное воздействие на лакокрасочное покрытие кузова автомобиля, и брызги тормозной жидкости на лакокрасочное покрытие следует своевременно удалять.
- Тормозную жидкость следует хранить в недоступном для детей месте. Если вы заметили, что кто-то случайно выпил тормозную жидкость, немедленно обратитесь за медицинской помощью.
- Избегайте попадания тормозной жидкости на кожу и в глаза, при случайном прикосновении промойте большим количеством воды и своевременно обратитесь к врачу.
- Будьте осторожны, чтобы не пролить тормозную жидкость на горячий двигатель, так как это может привести к возгоранию.

Проверка уровня тормозной жидкости

Обратите внимание на линию маркировки на бачке с тормозной жидкостью:

MAX: Отметка верхнего предела

MIN: Отметка нижнего предела

Уровень тормозной жидкости должен быть между MIN и на 4 мм ниже MAX.

Если уровень жидкости значительно падает в течение короткого промежутка времени, это указывает на утечку в тормозной системе. В этом случае, пожалуйста, обратитесь к авторизованному дилеру для капитального ремонта тормозной системы как можно скорее.

Доливка тормозной жидкости

Если уровень тормозной жидкости ниже нижней предельной отметки, необходимо своевременно долить жидкость.

ПРЕДУПРЕЖДЕНИЕ

- Не смешивайте тормозные жидкости разных марок и моделей и не используйте отработанные тормозные жидкости, так как это может снизить эффективность торможения и привести к отказу тормозной системы.
- Уровень тормозной жидкости не должен превышать верхнюю предельную отметку «MAX», чтобы не вызвать коррозию лакокрасочной поверхности, загрязнение деталей или даже возгорание из-за перелива.

ПОДСКАЗКА

Технические требования к тормозной жидкости и периодичность замены см. в «Регламенте регулярного технического обслуживания» в главе «Техническое обслуживание» настоящего руководства.

Замена тормозной жидкости

Для обеспечения нормальной работы тормозной системы тормозную жидкость следует регулярно заменять в соответствии с положениями «Регламента регулярного технического обслуживания» в главе «Техническое обслуживание» настоящего руководства. Обратитесь к авторизованному дилеру для замены тормозной жидкости.

ПРЕДУПРЕЖДЕНИЕ

- Если тормозная жидкость не будет заменена в указанные сроки, тормозная система может выйти из строя и стать причиной серьезных аварий.
- Если уровень тормозной жидкости ниже нижней предельной отметки бачка, не управляйте автомобилем во избежание несчастных случаев.
- Если тормозную жидкость в гидравлической системе не меняли в течение многих лет, тормозная жидкость также будет портиться, а в тормозном трубопроводе во время торможения будет создаваться сопротивление воздуха, что негативно повлияет на эффективность торможения и безопасность вождения и даже может привести к полному повреждению тормозной системы и аварии.

Проверка аккумулятора

Предупреждающие символы и инструкции по работе с аккумулятором

1		Открытый огонь, искры, сильный свет и курение на рабочем месте запрещены!
2		Во время работы носить защитные очки!
3		Не допускайте детей к электролиту аккумулятора!
4		Аккумуляторный электролит обладает высокой коррозионной активностью. При обращении с ним необходимо использовать защитные перчатки и очки!
5		Перед началом работы обязательно внимательно прочитайте инструкцию по эксплуатации аккумулятора!
6		При зарядке аккумулятора образуются взрывоопасные газовые смеси!

ПРЕДУПРЕЖДЕНИЕ

- Не допускайте искрящихся предметов, пламени или искр вблизи аккумуляторов.
- Не замыкайте клеммы аккумулятора между собой, так как искра высокой энергии от короткого замыкания может нанести травму оператору.
- Перед работой с аккумулятором следует прикоснуться к кузову автомобиля, чтобы снять накопление статического электричества, которое может создать искру, способную воспалить взрывоопасный газ аккумуляторной батареи.
- Кислота в аккумуляторе обладает высокой коррозионной активностью, поэтому следует надевать защитные перчатки и очки. Не переворачивайте аккумулятор, иначе из выпускного отверстия может вытечь кислота.
- Если кислота попала в глаза, промойте их водой в течение нескольких минут и немедленно обратитесь за медицинской помощью. Если кислота попала на кожу или одежду, немедленно промокните ее сухой тканью, затем смойте водой с мылом. При случайном проглатывании кислоты немедленно обратитесь за медицинской помощью.
- Держите детей подальше от электролита и аккумулятора.

Проверка аккумулятора

1. Проверьте, хорошо ли закреплен аккумулятор.
2. Проверьте, не ослаблены ли разъемы положительной и отрицательной клемм аккумулятора и не повреждены ли они коррозией.
3. Проверьте, не поврежден ли изоляционный слой положительного и отрицательного кабелей аккумулятора.
4. Держите поверхность аккумулятора сухой и чистой, чтобы предотвратить засорение вентиляционного отверстия аккумулятора.

Если на автомобиле необходимо проехать на большое расстояние или после того, как аккумуляторная батарея использовалась более одного года, следует проверить заряд аккумуляторной батареи у авторизованного дилера.

Запуск с помощью дополнительного устройства

Если необходимо запустить двигатель с помощью дополнительного устройства, см. стр.144 «Запуск с помощью дополнительного устройства». Если двигатель по-прежнему не запускается или аккумулятор не заряжается с помощью дополнительного устройства, аккумулятор следует заменить. Обратитесь к авторизованному дилеру для замены аккумулятора.

Заряд аккумулятора

Если автомобиль не используется в течение длительного времени или часто ездит на короткие расстояния в холодную погоду, аккумулятор может разрядиться и автомобиль не заведется. В этом случае аккумулятор необходимо перезарядить. Пожалуйста, обратитесь к авторизованному дилеру для зарядки.

⚠ ПРЕДУПРЕЖДЕНИЕ

- Не заряжайте аккумулятор, пока он не снят, так как это может серьезно повредить электрические компоненты автомобиля.
- В холодных условиях, если батарея замерзла, не пытайтесь зарядить батарею, это может привести к взрыву.

Защита зимой

Поскольку пусковая мощность, обеспечиваемая аккумулятором при низкой температуре, ниже, чем при нормальной температуре, поэтому перед наступлением зимы лучше всего проверить аккумулятор автомобиля у официального дилера, а при необходимости зарядить или заменить аккумулятор.

В холодном климате для зарядки аккумулятора требуется больше времени, а если аккумулятор недозаряжен, электролит аккумулятора может замерзнуть и повредить аккумулятор. Для обеспечения работоспособности батареи ее следует регулярно проверять.

Если автомобиль необходимо оставить в очень холодных условиях на несколько недель или дольше, аккумулятор следует снять и хранить в помещении с нормальной температурой, чтобы защитить его от повреждения при замерзании.

Когда автомобиль долгое время не использовался

Если автомобиль не используется более одного месяца, следует отсоединить отрицательный кабель аккумулятора и заряжать аккумулятор один раз в месяц.

Если автомобиль не используется в течение длительного времени и аккумулятор не заряжается, он выйдет из строя из-за саморазряда.

Замена аккумулятора

Перед началом работы обязательно прочтите и соблюдайте соответствующие инструкции по технике безопасности при работе с аккумулятором.



При замене аккумулятора убедитесь, что аккумулятор установлен правильно. Убедитесь, что лоток аккумулятора и планка надежно закреплены, чтобы аккумулятор не сдвинулся во время аварии или экстренного торможения.

ВНИМАНИЕ

- При снятии аккумулятора сначала отсоедините отрицательный кабель, а затем положительный. Перед повторным подключением аккумулятора выключите все электрооборудование автомобиля. Сначала подключите положительный кабель, затем отрицательный.

ВНИМАНИЕ

- Замену аккумулятора необходимо производить у авторизованных дилеров, при этом для замены следует использовать аккумулятор того же производителя и модели.
- Заменяйте на аккумулятор с такими же характеристиками. Аккумуляторы с другими характеристиками могут быть установлены неправильно или положение клеммных колодок отличается, что затрудняет подключение кабелей аккумулятора и может даже привести к выходу из строя или повреждению электрических компонентов.
- Снятие и установка аккумулятора требует специальных навыков и инструментов, так как в некоторых случаях возможно повреждение аккумулятора и коробки предохранителей. Обратитесь к авторизованному дилеру для замены аккумулятора.

Заявление об охране окружающей среды



Аккумулятор содержит загрязняющие вещества. Выбрасывать аккумуляторы вместе с бытовыми отходами запрещено. Аккумуляторы необходимо собирать отдельно и перерабатывать экологически безопасным способом.



Пожалуйста, утилизируйте аккумуляторы экологически безопасным способом. Сдайте разряженные аккумуляторы авторизованному дилеру или в специальный пункт приема

Доливка стеклоомывающей жидкости



Если при использовании омывателя ветрового стекла омывающая жидкость вытекает из форсунок с перерывами или вообще не вытекает, возможно, жидкость закончилась. Если во время проверки уровень жидкости окажется слишком низким, долейте чистящую жидкость в бак омывателя.

ВНИМАНИЕ

- Зимой для предотвращения замерзания следует использовать низкотемпературную омывающую жидкость.
- Стеклоомывающая жидкость ветрового стекла токсична и должна храниться в помеченных емкостях в недоступном для детей месте.
- Стеклоомывающая жидкость ветрового стекла должна быть смазывающей и очищающей, избегайте использования водопроводной воды и т. д.

использованных батарей.

Очистка стеклоочистителя

Основными источниками загрязнения являются пыль, ил, насекомые, древесная смола и водяной воск, используемый в автомойках. Если во время протирания появляется грязь, очистите ветровое стекло и щетки стеклоочистителя высококачественным очистителем или мягким моющим средством, затем тщательно промойте чистой водой. Порядок очистки щеток стеклоочистителя следующий:

1. Поднимите рычаг стеклоочистителя от ветрового стекла.
2. Возьмите рычаг стеклоочистителя.
3. Тщательно удалите мягкой тканью пыль и грязь со щеток стеклоочистителя и поверхности ветрового стекла.
4. После очистки аккуратно установите рычаг стеклоочистителя на исходное место.

ВНИМАНИЕ

- Не используйте стеклоочиститель, когда ветровое стекло сухое или идет небольшой дождь, иначе можно повредить ветровое стекло и щетки стеклоочистителя. Рекомендуется использовать его после распыления жидкости.
- Чтобы обеспечить лучший эффект очистки и увеличить срок службы щеток стеклоочистителя, рекомендуется регулярно очищать ветровое стекло и щетки стеклоочистителя, осторожно протирая щетки губкой или мягкой тканью, чтобы избежать истирания щеток стеклоочистителя. Если после очистки грязь все еще остается, замените щетки стеклоочистителя.
- Если погода холодная, проверяйте, не примерзли ли щетки стеклоочистителей каждый раз перед включением омывателя ветрового стекла, и включайте омыватель только при отсутствии помех для стеклоочистителей.
- В жаркое лето или в снежно-ледяную погоду, а также когда автомобиль не используется в течение длительного времени, рычаг стеклоочистителя можно поднять, чтобы замедлить старение щетки стеклоочистителя.

Замена щетки стеклоочистителя

Щетки стеклоочистителей необходимо регулярно проверять, а поврежденные щетки стеклоочистителей необходимо вовремя заменять, иначе лобовое стекло может быть поцарапано.

Щетки стеклоочистителей следует заменять каждые шесть месяцев.

ВНИМАНИЕ

- Не протирайте насухо без жидкости во избежание износа и повреждения щеток стеклоочистителей и появления царапин на ветровом стекле, что повлияет на безопасность вождения.
- До завершения замены щеток стеклоочистителя не включайте питание во избежание резкого срабатывания стеклоочистителя и повреждения ветрового стекла и кожуха моторного отсека.
- Никогда не открывайте капот, если рычаги стеклоочистителя отведены от ветрового стекла. Никогда не складывайте рычаги стеклоочистителей обратно на ветровое стекло без установленных щеток стеклоочистителей, так как это может привести к повреждению ветрового стекла.

Метод подъема рычага стеклоочистителя

В случае замены щеток стеклоочистителя или в холодную погоду и т. д. необходимо поднять рычаг переднего стеклоочистителя:

1. Переключите кнопку start/stop из режима «ON» в режим «OFF», а затем выполните шаг 2 в течение 30 секунд.
2. Переведите переключатель стеклоочистителя вниз, в это время рычаги стеклоочистителя поднимутся в самую верхнюю точку и остановятся.
3. Снова поверните переключатель стеклоочистителя в любое положение, и рычаг стеклоочистителя останется неподвижным.
4. Затем полностью поднимите и поставьте рычаг стеклоочистителя.

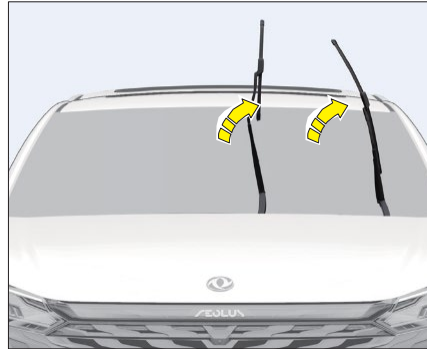
Метод замены щеток стеклоочистителя

1. Остановите рычаг стеклоочистителя в вертикальном положении (метод работы см. в разделе Метод подъема рычага стеклоочистителя переднего ветрового стекла).
2. Используйте более толстое полотенце для прокладки ветрового стекла в нижней части рычага стеклоочистителя в целях предотвратить случайное отскакивание рычага стеклоочистителя и повреждение ветрового стекла.

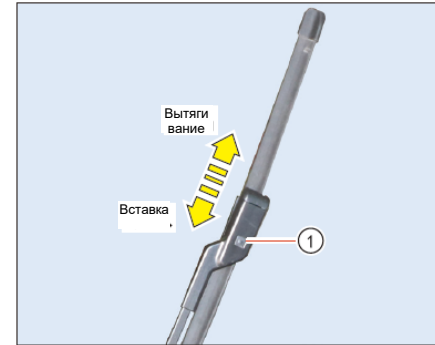

3. Нажмите и удерживайте кнопку блокировки щетки стеклоочистителя ①.
4. Удерживая щетку стеклоочистителя, с небольшим усилием вытяните щетку стеклоочистителя в направлении стрелки.
5. Замените щетку стеклоочистителя на новую.
6. Вставьте щетку стеклоочистителя в рычаг стеклоочистителя. Когда вы услышите щелчок и кнопка блокировки ① окажется на одном уровне с поверхностью рычага стеклоочистителя, это означает, что она установлена на место.
7. Убедитесь, что щетка стеклоочистителя установлена надежно, снимите полотенце и аккуратно верните рычаг стеклоочистителя в исходное положение.
8. Распылите жидкость и проверьте, что стеклоочиститель работает нормально.

Визуальный осмотр колес и шин

Проверяйте четыре шины перед поездкой и регулярно проверяйте протектор и боковины на наличие выпуклостей (грыж), царапин, чрезмерного износа, трещин и железных гвоздей. При возникновении описанного выше явления обратитесь к авторизованному дилеру для проверки и замены.

Повреждение шин не легко обнаружить. Если во время движения обнаруживается аномальная вибрация, шум или отклонение транспортного средства, возможно, шина неисправна. В этом случае вы должны немедленно остановиться при соблюдении всех мер безопасности, и проверить не повреждены ли колеса и шины. При необходимости вам следует обратиться к авторизованному дилеру для проверки и ремонта.

Распространенные причины повреждения шин:

- Удары или трение о бордюры.
- Быстрый проезд через выбоины на дороге.
- Давление в шинах слишком низкое или слишком высокое.

Регулярно проверяйте глубину протектора и состояние протектора по всей ширине шины. Если глубина рисунка протектора слишком мала, сцепление шины с дорогой будет снижено. Особенно на мокрой и скользкой дороге это повысит риск аквапланирования и серьезно повлияет на безопасность вождения.



Знак износа ① на протекторе указывает на предел безопасного использования шины.

Шины следует заменять, когда протектор изнашивается до отметки износа.

Проверьте все колеса на наличие крышек вентиля, а сами вентиля на наличие грязи и утечек. Не устанавливайте никакие детали на ниппель клапан.

Проверьте состояние колесного диска и замените его, если он деформирован, имеет трещины, ржавчину или сильно поцарапан. Если колесные болты часто ослабевают, колесные диски и колесные болты следует заменить.

⚠ ПРЕДУПРЕЖДЕНИЕ

После того, как на шинах появились вздутия, трещины и т. д., вы не можете продолжать движение, потому что во время движения может произойти разрывы шин, что может привести к дорожно-транспортным происшествиям и стать причиной травм.

👁 ВНИМАНИЕ

Для транспортных средств, хранящихся в течение длительного времени, следует своевременно проверять давление в шинах и перемещать шину, чтобы избежать длительного давления на наземную часть шины, необратимой деформации шины и повлияет на использование.

Проверка давления в шинах**Общее описание**

Надлежащее давление в шинах может продлить срок службы шин и в то же время улучшить комфорт вождения, экономию топлива и устойчивость автомобиля.

Когда давление в шинах слишком низкое, это увеличивает износ шин, что сильно влияет на устойчивость управления и экономию топлива автомобиля, а также увеличивает риск выхода шины из строя. Чрезмерное давление в шинах приведет к неравномерному движению автомобиля и неравномерному износу шин, что сократит срок службы шин.

Проверяйте давление в шинах не реже одного раза в месяц, а также после езды по неровным дорогам или перед длительными поездками, включая давление в шине запасного колеса.

Всегда проверяйте давление в шинах, когда шина холодная. Холодная шина означает, что транспортное средство не эксплуатировалось в течение как минимум 3 часов или не проехало более 1,6 км.

См. "Информационную табличку о шинах" для ознакомления со стандартами давления в холодных шинах.

Информационная табличка о шинах

На центральной стойке со стороны водителя имеется табличка с данными о шинах. Шины следует накачивать в соответствии с давлением, указанным на этой табличке.

Проверка давления в шинах

Давление в шинах можно проверить на холодных шинах с помощью манометра.

1. Снимите колпачок с вентиля шины и проверьте клапан на утечку воздуха при помощи мыльного раствора.

! ПОДСКАЗКА

Вы можете добавить соответствующее количество бытового моющего средства в чистую воду и нанести его на ниппель клапана, и наблюдать, есть ли пузырьки. Если пузырьки есть, это указывает на утечку воздуха.



2. После установки манометра на вентиль давление в шинах будет отображаться на манометре.

3. Проверьте и отрегулируйте давление в шинах, пока оно не будет соответствовать стандартному значению. Стандарты давления в шинах см. стр.172 "Информационная табличка о шинах".

После осмотра обязательно наденьте колпачок на вентиль.

⚠ ПРЕДУПРЕЖДЕНИЕ

Если давление в шинах явно недостаточное, а автомобиль продолжает двигаться с высокой скоростью, шина будет продолжать деформироваться, что легко приведет к перегреву шины и ее разрыву.

Перестановка колеса

Цель регулярной перестановки колес состоит в том, чтобы выровнять износ всех шин и продлить срок службы шин в целом. Колеса нужно переставлять каждые 15 000 км.

Перед перестановкой колес проверьте, не повреждены ли шины и колесные диски, если повреждений нет, выполните перестановку колес и проверьте развал-схождение.

👁 ВНИМАНИЕ

- При перестановке колес следует поддерживать передние колеса в лучшем состоянии.
- Если одна шина изношена неравномерно или чрезмерно, следует обратиться к авторизованному дилеру для проверки углов установки колес.
- Необходимо инициализировать систему контроля давления в шинах после перестановки колес.

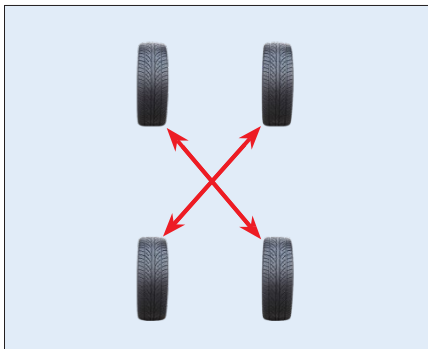

Перестановка колес должна производиться по диагонали. Запасное колесо в перестановке не участвует. После перестановки колеса убедитесь, что все колесные болты затянуты моментом 100 Н·м. Отрегулируйте давление воздуха всех колес до указанного значения. После того, как автомобиль проедет 1000 км, еще раз проверьте затяжку колесных болтов.

⚠ ПРЕДУПРЕЖДЕНИЕ

Грязь на поверхности стыка между колесом и тормозным диском может привести к ослаблению затяжки колесных болтов, что приведет к откручиванию колеса и дорожно-транспортному происшествию. Поэтому при замене колеса необходимо удалить ржавчину или грязь на стыковочной поверхности колеса и тормозного диска.

Балансировка колес

Динамический дисбаланс колеса приведет к его раскачиванию и шина будет ненормально изнашиваться, что повлияет на устойчивость движения. Поэтому балансировку колес следует регулярно проверять у авторизованного дилера.

Выбор и замена шин

Новые шины



Проверьте информационную табличку о шинах вашего автомобиля, чтобы узнать тип и размер шин, которые вам нужны.

На одной оси должны использоваться шины одной марки, спецификации, размера, рисунка и новизны.

Замена шин

Если возникает одно из следующих условий, необходимо заменить новые шины:

- На маркировке индикатора износа шин виден износ.
- Виден корды или тканевые каркасы в резине шины.
- Трещины в протекторе или боковине достаточно глубокие, что были видны корды или тканевые каркасы.
- Шины имеют выпуклости (грыжи), неровности или расслоения.
- Шина проколота, порезана или иным образом повреждена, а размер и место повреждения трудно исправить.
- Срок с даты изготовления шины больше 6 лет.

⚠ ПРЕДУПРЕЖДЕНИЕ

- Не используйте старые шины неизвестного происхождения, так как такие шины могут быть плохого качества и без видимых повреждений, это может привести к потере контроля над автомобилем во время движения и приведет к дорожно-транспортному происшествию.
- Сцепление с дорогой новых шин может не достичь наилучшего состояния в течение первых 500 км пробега, поэтому во избежание несчастных случаев следует вести автомобиль осторожно на соответствующей скорости, чтобы новые шины хорошо приработались.
- Шины со временем стареют, даже если они не используются. Независимо от оставшейся глубины протектора шины, ее следует заменить после 6 лет эксплуатации шины.
- Частая езда в жарких условиях или перегрузка вызовут перегрев шины и ускоренное старение, а срок службы шины уменьшится. Шину следует проверять чаще, чтобы предотвратить ее внезапный разрыв и аварию.
- Смешанное использование шин разных марок, разной конструкции (радиальные шины и диагональные шины), разных размеров и разных рисунков отрицательно скажется на эффективности торможения и маневренности автомобиля и может привести к аварии.

Зимние шины

Рекомендуется использовать зимние шины того же размера, что и оригинальные шины, и заменить все четыре колеса.

Зимой установка зимних шин может значительно улучшить управляемость автомобиля.

Как только температура поднимется выше 7°C, вы должны немедленно заменить на летние шины, потому что управляемость летних шин лучше, чем у зимних, при движении по бесснежным дорогам.

ℹ ПОДСКАЗКА

Зимние шины могут значительно улучшить управляемость автомобиля при движении по обледенелым и заснеженным дорогам. Рекомендуется при температуре ниже -7°C установить зимние шины немедленно.

⚠ ПРЕДУПРЕЖДЕНИЕ

Скорость автомобиля не должна превышать максимально допустимую скорость для установленных зимних шин. Если скорость автомобиля превышает максимально допустимую скорость для зимних шин, шины могут внезапно потерять давление или даже лопнуть, что может легко привести к аварии!

Методы устранения проколов шин

В этом автомобиле используются бескамерные шины, и разрывы шин не являются обычным явлением при обычном вождении и будут еще реже при надлежащем обслуживании. Однако в случае разрыва шины рекомендуется принять следующие меры:

- Если лопнет переднее колесо, автомобиль отклонится в сторону под действием сопротивления спущенного колеса. В это время вы должны немедленно отпустить педаль акселератора, крепко держать рулевое колесо, чтобы контролировать рулевое управление, удерживать автомобиль на исходной полосе и слегка нажать на педаль тормоза, чтобы остановить автомобиль на аварийной полосе или в безопасном положении. Установить запасное колесо на заднее колесо, а затем установить заднее колесо на место неисправного переднего колеса.
- Если лопнет одна задняя шина, автомобиль может испытывать ненормальную вибрацию и шум во время движения, но рулевое управление все еще можно контролировать. В это время вы должны отпустить педаль акселератора, повернуть рулевое колесо в том направлении, в котором вы хотите, для контроля автомобиля. И слегка нажать на тормоз, чтобы остановить автомобиль на аварийной полосе или в безопасном месте. А потом установить запасное колесо.

Замена колесного диска

Если диск деформирован, имеет трещины, ржавчину или сильно поцарапан его следует заменить. Диск также следует заменить, если шина прокололась из-за его повреждения (за исключением некоторых ремонтпригодных случаев).

Грузоподъемность, характеристики, расстояние смещения и установочные размеры нового колесного диска должны быть такими же, как у оригинального колеса, и метод установки должен быть таким же.

ВНИМАНИЕ

- Использование неподходящих колесных дисков повлияет на торможение и управляемость автомобиля. Это может привести к тому, что шины демонтируются с диска, а также привести к потере управления автомобилем и аварии.
- Использование нестандартных колесных дисков также может вызвать проблемы со сроком службы подшипников, охлаждением тормозов, показанием спидометра и одометра, дорожным просветом автомобиля, зазором между шинами или цепями противоскольжения и кузовом и шасси и т. д.
- Также может быть опасно, если вы установите старые колесные диски. Поскольку невозможно узнать, как использовался старый колесный диск и сколько километров он проехал, на нем могут быть невидимые трещины, которые могут стать причиной аварии во время вождения.

Цепь противоскольжения

Не устанавливайте цепи противоскольжения, не одобренные производителем автомобиля. Неподходящие цепи противоскольжения могут повредить шины, колесные диски, тормоза и кузов автомобиля. При использовании обратитесь внимание на следующие требования:

- Цепи противоскольжения можно устанавливать только на ведущие колеса (передние колеса). Пожалуйста, соблюдайте инструкции по установке цепи противоскольжения и ограничения скорости для различных дорожных условий.
- Во избежание повреждения шин и чрезмерного износа цепей противоскольжения всегда снимайте цепи противоскольжения при движении по дорогам без снега.
- Пожалуйста, выберите подходящие цепи противоскольжения в зависимости от модели шин.

Инструкции по регулярному техническому обслуживанию

Чтобы поддерживать автомобиль в хорошем состоянии и продлить срок его полезного использования необходимо соблюдать регламент технического обслуживания и выполнять все работы в полном объеме.

Регулярное техническое обслуживание (ТО) включает в себя первое ТО и дальнейшее регулярное ТО. Первое ТО проводится через 3 месяца после покупки нового автомобиля или 5000 км пробега, в зависимости от того, что наступит раньше, а регулярное ТО проводится каждые 6 месяцев или 7500 км пробега после прохождения первого ТО. Пожалуйста, соблюдайте интервал пробега или интервал времени и пункты технического обслуживания, указанные в «Регламенте регулярного технического обслуживания». Своевременно проводите первое техническое обслуживание и регулярное техническое обслуживание автомобиля. Вы также можете своевременно обратиться к авторизованному дилеру для регулярного технического обслуживания в соответствии с напоминанием о пробеге для технического обслуживания на дисплее комбинации приборов, а после повторно инициализировать напоминание о пробеге для последующего технического обслуживания.

Невыполнение своевременного регулярного технического обслуживания автомобиля приведет к снижению производительности автомобиля, повреждению автомобиля и, в то же время, к утрате права на гарантийную поддержку.

Регламент технического обслуживания

Пункты обслуживания	Тип обслуживания	Первое обслуживание	Регулярное техническое обслуживание										
			12,5	20	27,5	35	42,5	50	57,5	65	72,5	80	87,5
7500 км или 6 месяцев в качестве интервала обслуживания, в зависимости от того, что наступит раньше	Пробег (x 1,000м)	5	12,5	20	27,5	35	42,5	50	57,5	65	72,5	80	87,5
	Срок службы (мес.)	3	9	15	21	27	33	39	45	51	57	63	69
★Моторное масло двигателя		R	R	R	R	R	R	R	R	R	R	R	R
Элемент масляного фильтра		R	R	R	R	R	R	R	R	R	R	R	R
Элемент воздушного фильтра		I	C	C	R	C	C	C	R	C	C	C	R
Фильтры с угольными канистрами (модели автомобиля по стандарту Китая-VIb)		/	/	/	/	/	R	/	/	/	/	/	R
Предохранительный клапан и масляные отложения во впускных и выпускных патрубках воздуха		/	C	I	C	I	C	I	C	I	C	I	C
★Охлаждающая жидкость двигателя		I	I	I	R	I	I	I	R	I	I	I	R
Свеча зажигания (Замена каждые 15 000 км или 12 месяцев для моделей на CNG)		/	/	/	R	/	/	/	R	/	/	/	R
Дроссельная заслонка		/	C	/	C	/	C	/	C	/	C	/	C
Натяжение и состояние ремня вспомогательного оборудования		/	/	/	I	/	/	/	I	/	/	/	R

Регулярное техническое обслуживание

Пункты обслуживания	Тип обслуживания	Первое обслуживание	Регулярное техническое обслуживание										
			12,5	20	27,5	35	42,5	50	57,5	65	72,5	80	87,5
7500 км или 6 месяцев в качестве интервала обслуживания, в зависимости от того, что наступит раньше	Пробег (x 1,000м)	5	12,5	20	27,5	35	42,5	50	57,5	65	72,5	80	87,5
	Срок службы (мес.)	3	9	15	21	27	33	39	45	51	57	63	69
★Тормозная жидкость, масло сцепления (уровень, утечки)		I	I	I	R	I	I	I	R	I	I	I	R
Функция гидроусилителя руля и состояние его соединения трубы (линии)		I	I	I	I	I	I	I	I	I	I	I	I
Рабочее состояние моющей жидкости стекол, промывочного насоса и стеклоочистителя		I	I	I	I	I	I	I	I	I	I	I	I
Соединение, фиксация и герметизация трубопроводов кондиционера		I	I	I	I	I	I	I	I	I	I	I	I
Уровень заряда аккумулятора и состояние проводки		I	I	I	I	I	I	I	I	I	I	I	I
Состояние герметичности трубопроводов топливной системы и их соединений		I	I	I	I	I	I	I	I	I	I	I	I
Состояние жгутов проводов в машинном отсеке (фиксация, подключение, направление, старение, оголенные кабели и т. д.)		I	I	I	I	I	I	I	I	I	I	I	I
Масло для механической коробки передач		/	/	/	I	/	/	/	R	/	/	/	I
Масло для автоматической коробки передач (заменить по результатам осмотра)		/	/	/	I	/	/	/	I	/	/	/	I
Трансмиссионное масло DCT (заменить по результатам осмотра)		/	/	/	I	/	/	/	R	/	/	/	I
Топливный насос с датчиком уровня топлива в сборе (встроенный бензиновый фильтр)		/	/	/	I	/	/	/	I	/	/	/	R
Проверка тяжелого крутящего момента шасси		I	I	I	I	I	I	I	I	I	I	I	I
Проверка и техническое обслуживание люка		I	L	I	L	I	L	I	L	I	L	I	L
Состояние соединения шасси и передней и задней подвески		I	I	I	I	I	I	I	I	I	I	I	I
Передние и задние амортизаторы и их пыленепроницаемый кожух		I	I	I	I	I	I	I	I	I	I	I	I
Шаровая головка рулевой поперечной тяги, корпус рулевого механизма и его пыленепроницаемый кожух		I	I	I	I	I	I	I	I	I	I	I	I
Соединение штанги стабилизатора поперечной устойчивости		I	I	I	I	I	I	I	I	I	I	I	I
Полуось и ее пыленепроницаемый кожух		I	I	I	I	I	I	I	I	I	I	I	I
Втулки переднего рычага и шаровая опора		I	I	I	I	I	I	I	I	I	I	I	I

Пункты обслуживания	Тип обслуживания	Первое обслуживание	Регулярное техническое обслуживание										
			12,5	20	27,5	35	42,5	50	57,5	65	72,5	80	87,5
7500 км или 6 месяцев в качестве интервала обслуживания, в зависимости от того, что наступит раньше	Пробег (x 1,000м)	5	12,5	20	27,5	35	42,5	50	57,5	65	72,5	80	87,5
	Срок службы (мес.)	3	9	15	21	27	33	39	45	51	57	63	69
Передние и задние тормоза и связанные с ними компоненты (затяжка, износ, старение и утечка масла)		I	I	I	I	I	I	I	I	I	I	I	I
Вакуумная воздухозаборная трубка, тормозная трубка (соединение, износ, фиксация, утечка, старение)		I	I	I	I	I	I	I	I	I	I	I	I
Трубопроводы выхлопной системы		I	I	I	I	I	I	I	I	I	I	I	I
Состояние колес (затяжка, износ, старение, давление в шинах и т. д., включая запасное колесо)		I	I	I	I	I	I	I	I	I	I	I	I
Перестановка шин (проверка динамического баланса и ремонт через каждые 15 000 км)		/	I	/	I	/	I	/	I	/	I	/	I
Ход педали сцепления (для моделей с МТ)		I	I	I	I	I	I	I	I	I	I	I	I
Механическая парковка и соответствующие компоненты (соединения, износ, старение, вытягивание)		I	I	I	I	I	I	I	I	I	I	I	I
Элемент воздушного фильтра кондиционера		I	R	C	R	C	R	C	R	C	R	C	R
Рабочее состояние приборной панели и световых индикаторов, сброс пробега для техобслуживания		I	I	I	I	I	I	I	I	I	I	I	I
Рабочее состояние внутреннего и наружного освещения		I	I	I	I	I	I	I	I	I	I	I	I
Ремень безопасности, пряжки, втягивающие устройства, крепежные болты и регуляторы		I	I	I	I	I	I	I	I	I	I	I	I
Дверные ручки и состояние внешнего вида кузова		I	I	I	I	I	I	I	I	I	I	I	I
Дверные замки, петли, дверные ограничители, замки капота и багажника		I	L	L	L	L	L	L	L	L	L	L	L
Чтение и сброс кодов неисправностей автомобиля		I	I	I	I	I	I	I	I	I	I	I	I
Проверка установки и модификации автомобиля (пожалуйста, запишите, если есть)		I	I	I	I	I	I	I	I	I	I	I	I
Педаль тормоза (гайка затянута, переключатель заедает)		I	I	I	I	I	I	I	I	I	I	I	I
Функция электронного стояночного тормоза		I	I	I	I	I	I	I	I	I	I	I	I
Электрический вакуумный насос		I	I	I	I	I	I	I	I	I	I	I	I

I в таблице означает осмотр. После осмотра, если требуется очистка, добавление, регулировка, смазка, ремонт или замена, выполните соответствующий процесс: R = замена, L = смазка, C = очистка, / = без эксплуатации.

Примечание:

- Если ваш автомобиль эксплуатируется в суровых условиях, рекомендуется сократить интервал технического обслуживания на 30–35 %:
 - Используется для оперативной деятельности, такой как такси, аренда автомобилей, школьные автобусы и т. д., или для соревнований, представлений и развлечений, военных операций, реквизиций и т. д.
 - Используется постоянно в городских районах (например, такси).
 - Часто заводите и останавливаете двигатель, часто ездите на низких скоростях.
 - Используется в сложной местности, такой как холмы и горы.
 - Частая езда на короткие расстояния, двигатель не успевает прогреться.
 - Длительное время эксплуатируется в районах где температура часто выше 30°C или температура часто ниже -15°C, использование в пыльных местах.
- Пожалуйста, используйте чистую охлаждающую жидкость, рекомендуемую Dongfeng, чтобы предотвратить возможность коррозии алюминия внутри системы охлаждения двигателя,
- Пожалуйста, замените ремень, когда он поврежден или показания натяжителя ремня достигают максимального предела (рекомендуется заменять его каждые 6 лет или 100 000 километров пробега); подушку безопасности необходимо заменять каждые 10 лет.
- После достижения максимального пробега или максимального срока службы (в месяцах), указанных в приведенной выше таблице, соответствующие элементы технического обслуживания должны циклически выполняться.

Пластик и резина

Как пластиковые, так и резиновые детали маркируются в соответствии с действующими нормами.

Большинство пластиков представляют собой термопластичные материалы, которые можно перерабатывать путем плавления, гранулирования и измельчения.

Измельченные шины и уплотнительные кольца можно использовать в качестве гидроизоляционных мембран, резиновых дорожек и т.п.

Металл

Может повторно использоваться на 100%.

Стекло

После того, как его можно разобрать, он может централизованно обрабатываться производителем стекла.

Сломанные или поврежденные детали

Нельзя просто выбросить. Авторизованные дилеры принимают специальные меры по переработке поврежденных деталей и защите окружающей среды.

Отработанное масло

Авторизованные дилеры несут ответственность за сбор и утилизацию, можно доверить им замену, чтобы не беспокоиться о дальнейшей утилизации масла.

Старые аккумуляторы и батареи

Не выбрасывайте аккумуляторы и батареи для пульта дистанционного управления, они вредны для окружающей среды, пожалуйста, сдавайте их в специальные пункты сбора.

Доверив автомобиль авторизованному дилеру для технического обслуживания, можно не беспокоиться за переработку и повторное использование отходов, а также тем самым внести свой вклад в защиту окружающей среды.

Если людям необходимо самостоятельно вывозить отходы после технического обслуживания, они также должны руководствоваться правилами о переработке отходов и защите окружающей среды.

5. Мультимедийная система (MP5)

Меры предосторожности	182	Bluetooth-телефон	187
Безопасность и меры предосторожности при использовании	182	Настройки автомобиля	188
Типичные неисправности	183	Автомобильный проекционный экран Yealink	191
Мультимедийная система	184	Управление автомобилем	192
Включение и выключение системы	184		
Управление кондиционером	185		
Радио *	186		
Мультимедиа	187		

Безопасность и меры предосторожности при использовании

- Пожалуйста, внимательно прочитайте это руководство и сопутствующие материалы перед использованием системы. Изображение продукта только для справки, реальный продукт может отличаться от справочного объекта.
 - Перед использованием развлекательной системы снимите защитную пленку с экрана.
 - Не используйте эту систему во время вождения, иначе из-за невнимательности могут произойти несчастные случаи. Перед просмотром видео или управлением системой рекомендуется припарковать автомобиль в безопасном месте.
 - **Пожалуйста, надлежащим образом выполните работы по защите от воды, влаги, серной кислоты и других жидкостных коррозий системы, чтобы не возникают ситуации, когда система работает ненормально.**
 - Не трите и не ударяйте экран твердыми предметами, чтобы защитить экранный эффект.
 - Если основная панель и ЖК-экран загрязнены, протрите их мягкой тканью и нейтральным моющим средством. Если вы протрете его растворителями, монетами или спиртом, панель поцарапается или текст исчезнет.
 - Когда транспортное средство ремонтируется, выключите мультимедиа, а затем отключите основной источник питания.
- Эта система не рекомендует заряжать мобильный телефон через USB-интерфейс, если он всё-таки будет заряжаться, это может вызвать следующие проблемы:
 1. Из-за различных методов зарядки интерфейс USB поддерживает только часть зарядок мобильного телефона.
 2. Зарядный ток, необходимый для каждого мобильного телефона, различен. Зарядка с помощью непрофессионального зарядного устройства может сократить срок службы батареи, а эффективность зарядки не высока.
 3. Энергопотребление каждого мобильного телефона разное, и время работы в режиме ожидания после зарядки непрофессиональным зарядным устройством может быть сокращено.
 - Эта машина поддерживает бренды USB-накопителей и специальные инструкции:
 1. Эта система поддерживает бренды USB-накопителей, такие как Kingston, AIGO, SONY, HP, SAMSUNG, Tsinghua Tongfang и т. д.;
 2. Особое примечание: из-за диверсификации внутреннего протокола USB-накопителя и форм сжатия аудио- и видеофайлов ваш USB-накопитель может быть не в состоянии нормально использоваться в этой системе. Рекомендуется сначала использовать продукты бренда, поддерживаемые этой системой.
 - Пожалуйста, держите эту систему вдали от опасных объектов.
 - Когда автомобиль движется, пожалуйста, используйте эту систему разумно, чтобы не мешать вождению.
 - В сложных дорожных условиях используйте эту систему разумно, чтобы не было негативного эффекта из-за её использования.
 - Если автомобиль припаркован под прямыми солнечными лучами и температура внутри автомобиля высокая, перед использованием этой системы рекомендуется дать ему остыть.
 - При замене предохранителя этой системы обязательно используйте предохранитель с такими же характеристиками. Не заменяйте на другие предохранители или другие провода, так как это может привести к серьезному повреждению системы.
 - Эта система состоит из прецизионных деталей, не разбирайте какие-либо детали без разрешения. Если требуется ремонт, обратитесь к авторизованному дилеру для ремонта.

Особые примечания

Если вы считаете, что некоторые функции мультимедийной системы автомобиля недействительны, перед ремонтом внимательно прочтите инструкции по эксплуатации в главе аудиовизуальных развлечений данного руководства, а затем сверьтесь с приведенной ниже таблицей, которая поможет устранить неполадки.

Описание неисправности		Возможные причины и решения
Общие случаи	Мультимедийная система не работает, изображение не отображается	Выньте блок мультимедийной системы из приборной панели, проверьте предохранители и разъемы на блоке и автомобиле (обслуживайтесь у авторизованного дилера)
	Мультимедийная система работает, но звука нет или звук очень тихий	Прибавьте громкость Проверьте настройки баланса динамиков спереди, сзади, слева и справа. Проверьте антенну и штекер
USB-накопитель	Файлы (музыка, видео и изображения), хранящиеся на USB-накопителе, не могут быть прочитаны	Марка USB-накопителя не поддерживается, замените на поддерживаемую
	Нестабильное воспроизведение	Кабель для передачи данных не соответствует требованиям, качество соединения между USB-накопителем и мультимедийной системой неудовлетворительное, замените кабель для передачи данных.
	После установки USB-накопителя долгое ожидание воспроизведения	Файлы, хранящиеся на USB-накопителе, слишком велики или слишком много, правильно удалите ненужные файлы Используйте USB-накопитель с более высокой скоростью передачи

Включение и выключение системы



Переключите кнопку start/stop в режим «ACC» или «ON», система автоматически запустится и войдет в основной интерфейс.

Кратковременно нажмите кнопку, когда система включена и она перейдет в режим ожидания, еще раз нажмите кнопку и система снова включится.

При включении системы на главном интерфейсе отображаются время, дата, кнопки и значки функций управления воспроизведением мультимедиа и управления кондиционером. Щелкните различные функциональные значки в интерфейсе, чтобы войти в соответствующий интерфейс.

Когда система находится в режиме ожидания, на главном экране отображаются время, дата, кнопки управления кондиционером.

⚠️ ВНИМАНИЕ

При сбое в работе системы неисправность может быть устранена следующим способом:

- Выключите кнопку start/stop, подождите более 10 минут, а затем включите кнопку start/stop, чтобы перезапустить систему.

Строка состояния интерфейса

Как правило, в правом верхнем углу экрана отображается ряд значков, отображающих информацию о состоянии других функциональных значков.

Значки в строке состояния и их описания:

	18:30	Время
		Значок Bluetooth (состояние подключения)
		Значок беззвучного режима, отображается при беззвучном режиме

Интерфейс контекстного меню

В интерфейсе главного меню проведите по экрану вниз, чтобы войти в контекстное меню, где можно настроить функцию «Bluetooth»; одним щелчком можно включить и выключить функции «Изобраз. 360» и «спящий режим экрана»; одним нажатием можно включить и выключить функции «ESC OFF» и «AUTO HOLD».

Интерфейс главного меню

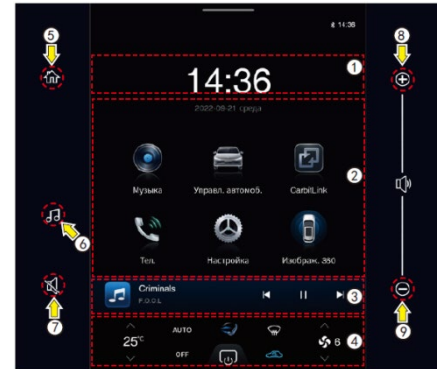

- Область времени, календаря ①.
- Область функциональных приложений ② содержит «тел», «музыка», «настройки», «управл. автомоб.», «изобраз. 360» и другие функциональные приложения. Щелкните различные функциональные значки в интерфейсе, чтобы войти в соответствующий функциональный интерфейс.
- Область мультимедиа ③ предназначена для просмотра информации о воспроизведении мультимедийной музыки, а также для управления воспроизведением/паузой, предыдущей/следующей дорожкой; коснитесь этой области, чтобы войти в интерфейс воспроизведения мультимедиа.

- Управление кондиционером и область кнопок включения/выключения системы ④, коснитесь этой области для управления температурой кондиционера, выключения кондиционера, переключения режима AUTO, размораживания переднего ветрового стекла, режима рециркуляции и управления скоростью вентилятора. Коснитесь значка «» для управления включением системы и спящим режимом.
- Кнопка возврата на главную страницу ⑤, коснитесь этой кнопки в любом интерфейсе системы, чтобы вернуться на главную страницу.
- Кнопка мультимедиа ⑥, нажмите эту кнопку, чтобы автоматически открыть последнее мультимедийное программное обеспечение, вышедшее из системы, например «Музыка kuwo», «Интернет-радио».
- Кнопка беззвучного режима ⑦, нажмите эту кнопку, чтобы включить беззвучный режим; нажмите кнопку еще раз, чтобы выключить беззвучный режим.
- Кнопка увеличения громкости ⑧, нажмите кнопку для увеличения громкости системы.
- Кнопка уменьшения громкости ⑨, нажмите кнопку, чтобы уменьшить громкость системы.

Управление кондиционером

Когда кнопка start/stop находится в режиме «ON», скорость потока воздуха можно отрегулировать с помощью на панели меню в нижней части MP5. Отопление и охлаждение работают только при работающем двигателе.

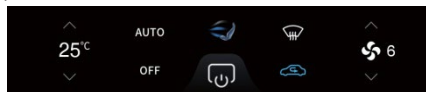

ВНИМАНИЕ

- Когда двигатель не работает, не включайте вентилятор отопителя на длительное время, чтобы избежать чрезмерного расхода заряда батареи.

Коснитесь значка «» в нижней строке меню, чтобы открыть экран управления кондиционером:

Управление кондиционером

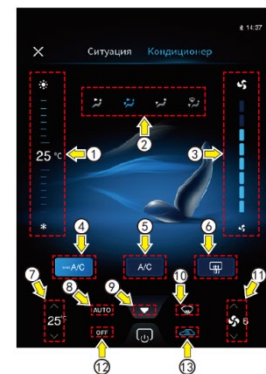

После входа в интерфейс управления кондиционером можно управлять системой кондиционирования воздуха.

- ① Область сенсорной регулировки температуры
- ② Сенсорная кнопка выбора режима вентиляции
- ③ Область сенсорной регулировки объема воздуха
- ④ Кнопка режима максимального охлаждения
- ⑤ Кнопка «A/C» (кондиционер)
- ⑥ Кнопка обогревателя заднего стекла
- ⑦ Область отображения и регулировки температуры

- ⑧ Кнопка автоматического режима (AUTO)
- ⑨ Скрыть/развернуть панель MP5
- ⑩ Кнопка защиты от запотевания лобового стекла
- ⑪ Кнопка регулировки скорости вентилятора
- ⑫ Кнопка выключения кондиционера
- ⑬ Кнопка внутренней/внешней циркуляции воздуха

Режим «Ситуация»

Коснитесь значка «Ситуация», отображаемого на экране, чтобы перейти в интерфейс:

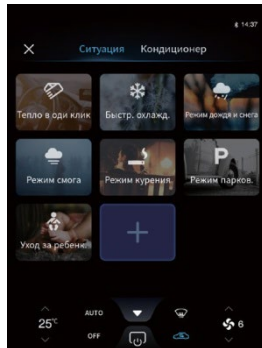

Режим «ситуация» — это быстрый способ выбрать определенный режим работы системы кондиционирования в зависимости от конкретной ситуации. Режим включают в себя несколько предустановленных настроек работы системы кондиционирования: режим прогрева одной кнопкой, быстрое охлаждение, режим дождя и снега, режим смога, режим парковки, уход за ребенком и пользовательский режим.

Режим прогрева одной кнопкой: кондиционер включается, а температура устанавливается на 26 °C (автоматический кондиционер)/температура установлена на субнагрев (электрический кондиционер), кондиционер выключен, режим обдува ног и окон и проветривания и режим внешней циркуляции воздуха включен.

Режим быстрого охлаждения: температура кондиционера установлена на LO, максимальный скорость потока воздуха, кондиционер включен, режим внутренней циркуляции воздуха включен, режим обдува лица.

Режим дождя и снега: включены противотуманные фары, включен ближний свет, включены габаритные огни и включена защита от запотевания переднего ветрового стекла.

Режим смога: кондиционер включен, скорости потока воздуха 4 уровня, режим внутренней циркуляции воздуха.

Режим парковки: закройте четыре окна, закройте люк, выключите кондиционер и выключите стеклоочиститель.

Уход за ребенком: включен кондиционер, установка температуры на 25 градусов, обдув на лицо и ноги, режим вентиляции, скорость потока воздуха на 2 уровне, а громкость мультимедиа уменьшится до 8.

Пользовательский режим: поддержка настройки своего режима, вы можете установить функциональные элементы кондиционера, люка, а также поддержку настройки имени.

Радио*

Коснитесь значка «Радио» в меню, чтобы открыть интерфейс радио:



- Впервые FM-аудио радио включено по умолчанию, и автоматически выполняется поиск действующей радиостанции. Если есть память о последнем использованном источнике звука, непосредственно включается источник памяти.
- Шкала ①: сдвиньте шкалу радио влево и вправо, чтобы отрегулировать частоту воспроизводимой в данный момент радиостанции.
- Избранная радиостанция ②: коснитесь, чтобы добавить текущую радиочастоту в закладки.
- Переключение радиостанции ③: Воспроизведение следующей предварительно сохраненной радиостанции.
- Пауза воспроизведения ④: коснитесь, чтобы воспроизвести/приостановить воспроизведение радио.

- Переключение радиостанции ⑤: Воспроизведение следующей предварительно сохраненной радиостанции.
- Просмотр станций ⑥: коснитесь, чтобы просмотреть станции на текущей частоте, включите воспроизведение в течение 5 секунд после обнаружения станции, а затем продолжите поиск станций. Нажмите в любом месте экрана, чтобы приостановить поиск и остаться на текущей радиочастоте.
- Список радиостанций ⑦: нажмите для просмотра радиостанций в диапазонах FM/AM.

Мультимедиа

Коснитесь значка "Музыка" в меню, чтобы открыть интерфейс «Мультимедиа → Локальная музыка»:

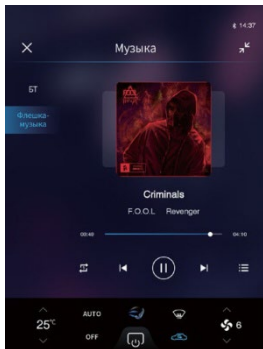

Перед воспроизведением музыки убедитесь, что USB-устройство вставлено правильно, или установлено соединение Bluetooth, или локально имеются допустимые музыкальные файлы.

Телефон Bluetooth

Перед использованием телефона Bluetooth убедитесь, что функция Bluetooth системы и телефона нормально включена и подключена.

⚠️ ВНИМАНИЕ

- При установке соединения Bluetooth между мобильным телефоном и автомобилем включите переключатель обнаружения Bluetooth мобильного телефона в меню «Настройки» > «Bluetooth».
- Эффективное расстояние Bluetooth составляет 5 м. Когда соединение Bluetooth отключено, автомобиль не будет отображать записи вызовов и контакты. При повторном подключении Bluetooth в автомобиле отображается история вызовов и адресная книга, которые были синхронизированы с автомобилем с помощью подключенного в данный момент телефона.
- При использовании телефона Bluetooth воспроизведение мультимедиа или радио приостанавливается, а воспроизведение мультимедиа или радио продолжается после завершения вызова Bluetooth.
- При первом подключении по Bluetooth необходимо нажать на мобильный телефон, чтобы подтвердить подключение.
- Соединение Bluetooth имеет функцию памяти. После того, как первое соединение будет успешным, в следующий раз, если мобильный телефон и автомобильный Bluetooth будут включены, они будут автоматически подключаться.

Последние звонки

Если не подключен к телефону Bluetooth, будет показано, что устройству Bluetooth не подключено и его необходимо подключить; если Bluetooth подключен и журнала вызовов синхронизирован, будет отображаться список последних вызовов по умолчанию, а номер телефона можно вызвать, коснувшись соответствующего контакта.

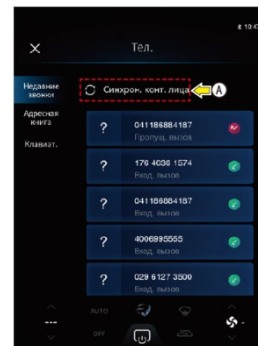

В этом интерфейсе введите настройки подключения Bluetooth. После успешного подключения Bluetooth возобновите основной интерфейс телефона и нажмите значок «Синхрон. конт. лица» на интерфейсе ①,А для синхронизации контактов в телефоне. (Примечание: некоторые мобильные телефоны должны согласиться с «Синхрон. конт. лица» на стороне мобильного телефона для синхронизации.)

Поиск контактов

На главном интерфейсе телефона Bluetooth нажмите колонку «Контакты» в левой части интерфейса, чтобы перейти в интерфейс контактов. Выберите аватар контакта, введите данные контакта, в деталях отображается один или несколько номеров одного контакта, коснитесь любого номера, и соответствующий вызов будет сделан.



Клавиатура набора номера

В основном интерфейсе телефона Bluetooth нажмите на панель «Панель набора номера» в левой части интерфейса, чтобы войти в интерфейс набора номера, нажмите любую цифровую кнопку на панели набора номера в правой части интерфейса, чтобы отобразить соответствующую цифровую информацию, в то время как связанные номера отображаются ниже, чтобы смутно соответствовать соответствующим контактам. Щелкните значок вызова в левом нижнем углу панели номера, или коснитесь аватар любого контакта, чтобы позвонить.

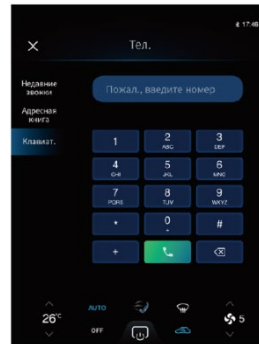

Настройки автомобиля

Нажмите значок «Настройки» в меню «Все», чтобы войти в интерфейс настроек функций автомобиля.

В интерфейсе меню настройки автомобиля вы можете просматривать и устанавливать функции «Bluetooth», «Дисплей», «Напоминание», «Звуковой эффект», «Автомобиль» и «Система».

Выберите соответствующее меню и сдвиньте вторичное меню вверх и вниз, чтобы просмотреть дополнительные настройки автомобиля.

Настройка Bluetooth

Нажмите значок «» в левой части интерфейса настроек, чтобы открыть интерфейс подключения Bluetooth:

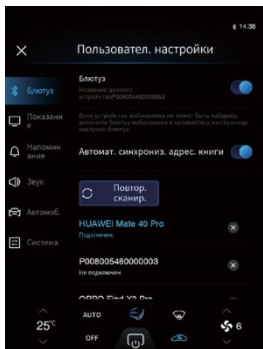

Парные соединения указаны ниже:

1. Включите функцию Bluetooth в автомобиле (по умолчанию включена).
2. Включите функцию Bluetooth на мобильном телефоне.
3. Найдите и активируйте соединение сопряжения на телефоне или в автомобиле.
4. При следующем включении система автоматически подключится к последнему сопряженному устройству.

Подключите мобильный телефон с поддержкой Bluetooth, чтобы использовать функцию вызова по Bluetooth и функцию локального воспроизведения музыки.

Настройка дисплея

Нажмите значок «» в левой части интерфейса настроек, чтобы открыть интерфейс настройки дисплея:

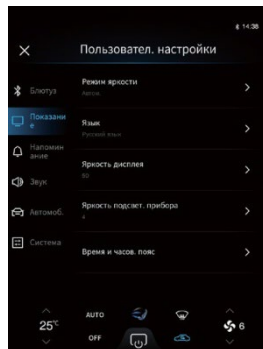

- В интерфейсе настройки дисплея вы можете просмотреть и установить функции «режим яркости», «яркость дисплея», «яркость подсвет. прибора» и «пользовател. режим домашней страницы».

Настройки напоминаний

Нажмите значок «» в левой части интерфейса настроек, чтобы открыть интерфейс настройки напоминаний:

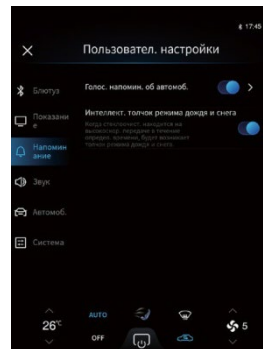

- В интерфейсе настройки напоминаний можно просмотреть и настроить функции «Голос. Напомин. об автомобиле» и «Интеллект. толчок режима дождя и снега».
- Коснитесь ползунка справа от элемента настройки, чтобы включить или выключить соответствующую функцию.

Настройка звукового эффекта

Нажмите значок «» в левой части интерфейса настроек, чтобы открыть интерфейс настройки звукового эффекта:

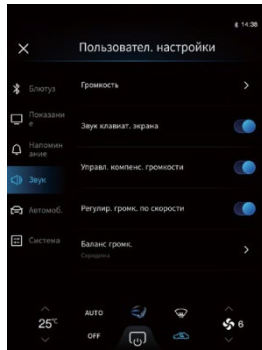

- На интерфейсе настроек звука можно просмотреть и настроить такие функции, как «Громкость автомобиля», «Тон экранных клавиш», «Регулятор компенсации громкости» и «Эквалайзер».
- Коснитесь ползунка справа от элемента настройки, чтобы включить или выключить соответствующую функцию. Проведите по экрану вверх и вниз, чтобы просмотреть дополнительные настройки функций дисплея.

Настройки автомобиля

Нажмите значок «» в левой части интерфейса настроек, чтобы открыть интерфейс настройки автомобиля:

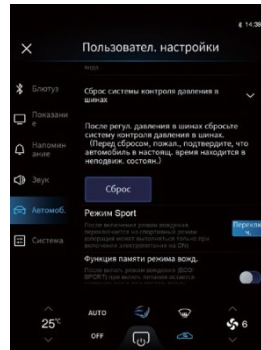

- В интерфейсе настройки автомобиля можно просмотреть и настроить функции вспомогательного вождения автомобиля.
- Проведите по экрану вверх и вниз, чтобы просмотреть дополнительные настройки функций.

Системные настройки

Нажмите значок «» в левой части интерфейса настроек, чтобы открыть интерфейс настройки системы:

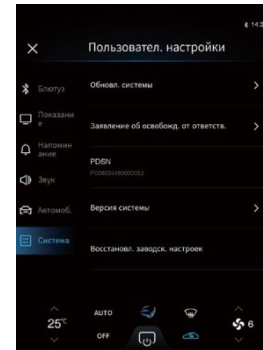

- В интерфейсе настроек системы можно просмотреть и настроить такие функции, как «PDSN», «Обновление системы» и «Версия системы».
- Коснитесь столбца «Обновление системы», чтобы автоматически определить версию системы и выполнить соответствующие задачи обновления в соответствии с подсказками. Если локального места недостаточно, вы можете выбрать загрузку на USB-накопитель и нажать «Обновить» после завершения загрузки.
- Коснитесь столбца «Объявление об отказе от ответственности» или «Версия системы», чтобы просмотреть соответствующую информацию об отказе от ответственности или соответствующую информацию о версии системы.

- Нажмите «Восстановить заводские настройки», чтобы восстановить заводские настройки по умолчанию.

! ПОДСКАЗКА

Чтобы улучшить работу мультимедийной системы, своевременно обновляйте программное обеспечение мультимедийной системы до последней версии.

👁️ ВНИМАНИЕ

- Загрузка файлов обновления сильно зависит от сети. Если есть проблема с загруженным файлом, некоторые обновления будут выполняться ненормально.
- Если проверка целостности загруженного файла не удалась и проблема не устранена после нескольких загрузок, восстановите заводские настройки перед попыткой обновления.
- Если проверка целостности загруженного файла прошла успешно, нельзя полностью исключить малую вероятность аномалий файла, которые могут привести к сбою обновления системы, поэтому обратитесь к авторизованному дилеру для решения проблемы.

Автомобильный проекционный экран Yealink®

Коснитесь значка «Автомобильный Yealink» в меню, чтобы открыть интерфейс автомобильного проекционного экрана Yealink:



- Прежде чем использовать проекционный экран Yealink, вам необходимо загрузить мобильное приложение Yealink.
- Проекционный экран Yealink может выполнять такие функции в автомобиле, как навигация в реальном времени, выполнение и ответ на звонки, а также воспроизведение музыки.

Способ USB-подключения

Подключите свой мобильный телефон к машине через Bluetooth.

Подключите мобильный телефон к автомобильному терминалу через USB-кабель для передачи данных.

После успешного подключения щелкните значок «Автомобильный Yealink» в строке меню всех функций и откройте мобильное приложение «Yealink», экран телефона будет автоматически проецироваться на дисплей автомобильного устройства, после чего вы сможете использовать различные функции Yealink путем управления автомобильным экраном.

Метод беспроводного подключения

Щелкните значок «Автомобильный Yealink» в строке меню всех функций и откройте мобильное приложение «Yealink». Отсканируйте QR-код на вашем автомобиле, используя функцию пролистывания в мобильном приложении, и следуйте указаниям мобильного телефона для завершения кастинга на экране мобильного телефона. Экран телефона будет автоматически проецироваться на дисплей автомобильного устройства, после чего вы сможете использовать различные функции Yealink путем управления автомобильным экраном.

6 Технические параметры

Идентификация автомобиля	194	Предельные значения износа тормозных колодок/дисков	198
Идентификационный номер автомобиля и место его расположения	194	Технические параметры педали тормоза	198
Диагностический разъем	195	Размеры автомобиля	199
Место установки транспондера.....	195	Спецификация и заправочные объемы технических жидкостей	200
Серийный номер двигателя	195	Спецификация и заправочные объемы технических жидкостей	200
Предупреждающие таблички	196		
Основные параметры автомобиля	197		
Технические параметры автомобиля	197		
Требования к динамической балансировке колес	198		

Идентификационный номер автомобиля и место его расположения

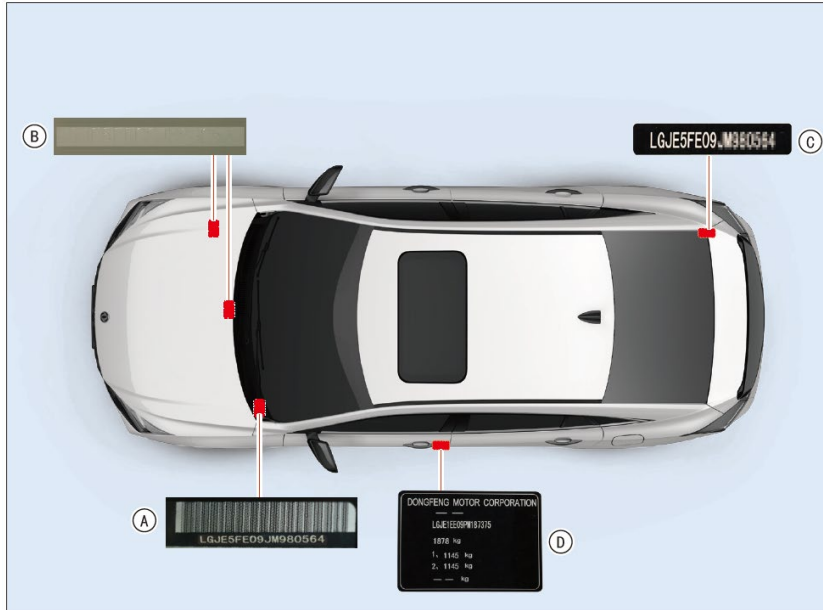

Идентификационный номер автомобиля VIN - это уникальный идентификационный код транспортного средства, который отражается на передней и задней части транспортного средства. Положение оклейки и гравировки показано на рисунке выше (на рисунке показан только VIN на транспортном средстве):

- Код VIN \odot ,A,расположен в верхней левой части приборной панели, виден через лобовое стекло.
- Код VIN \odot ,B,выгравирован на лонжероне правого переднего амортизатора (за бачком охлаждающей жидкости) или на металлическом листе в середине нижней поперечины переднего ветрового стекла в отсеке.
- Код VIN \odot ,C,прикреплен к правой петле крышки багажника. Марка автомобиля \odot ,D,расположен под левой стойкой B.

Диагностический разъем



Диагностический разъем (OBD) расположен в нижней левой части приборной панели и используется для цифровой связи между электронным блоком управления автомобилем и диагностическим оборудованием. Подключите этот разъем через диагностический прибор и другое оборудование для получения данных ЭБУ автомобиля, кодов неисправностей, VIN-кода и другой информации.

Место установки транспондера



Место установки транспондера расположено вокруг внутреннего зеркала заднего вида, и в этой области могут быть установлены коммуникационные устройства, такие как, транспондер, радар и т.д. Эта область не позволяет применять солнечную пленку и т.д. для обеспечения эффективного считывания данных.

Серийный номер двигателя

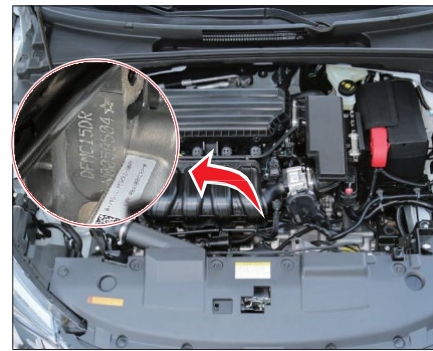

На блоке цилиндров каждого двигателя выгравирован серийный номер двигателя, который является уникальным.

Серийный номер двигателя находится на блоке со стороны КПП, рядом со стартером (см. пример выше).

Предупреждающие таблички**Табличка с инструкциями по охлаждающей жидкости**

Табличка с инструкциями по охлаждающей жидкости прикреплена на самом бачке.

Табличка с предупреждением о безопасности моторного масла, хладагента и вентилятора

Таблички с предупреждениями о безопасности моторного масла, хладагента кондиционера и вентилятора наклеены на правой стороне кожуха двигателя.

Основные параметры автомобиля

Технические параметры автомобиля

Модель		SHINE		
Код модели	DFM7151N1A	DFM7151N1D	DFM7151N1D1	
Снаряженная масса (кг)	1203	1232	1253	
Максимальная допустимая общая масса (кг)	1616	1632	1654	
Нагрузка на переднюю ось при снаряженной массе (кг)	713	744	757	
Нагрузка на заднюю ось при снаряженной массе (кг)	490	488	496	
Нагрузка на переднюю ось при полной загрузке (кг)	841	866	878	
Нагрузка на заднюю ось при полной нагрузке (кг)	775	765	776	
Модель коробки передач	5MF17E-AE (5-ступенчатая механическая коробка передач)	6DCT150 (6-ступенчатая коробка передач с двойным сцеплением)	6DCT150 (6-ступенчатая коробка передач с двойным сцеплением)	
Тип привода	Передний привод			
Модель двигателя	DFMC15DR		DFMC15TP1	
Исполнение двигателя	Атмосферный, четырехтактный, с водяным охлаждением, рядный четырехцилиндровый, непосредственный впрыск, с изменяемыми фазами распределения		С водяным охлаждением, рядный четырехцилиндровый, с двумя верхними распределительными валами, с турбонадувом, непосредственный впрыск	
Рабочий объем двигателя (L)	1,496		1,476	
Диаметр цилиндра × ход (мм)	73×89,4		73×88,2	
Коэффициент сжатия	12:1		10,51:1	
Топливо	Только неэтилированный бензин марки АИ-95 и выше			
Максимальная полезная мощность/скорость (кВт/об/мин)	86/6000		140/5200	
Номинальная мощность/скорость (кВт/об/мин)	92/6000		145/5200	
Максимальный крутящий момент / скорость (Н·м / об / мин)	158/4500		300/2000~4000	
Максимальная скорость автомобиля (км/ч)	175	180	199	
Расход топлива (л/100 км)	Комплексные условия работы	5,99(WLTC)	6,24(WLTC)	6,13(WLTC)
	90км/ч постоянная скорость	4,5	4,5	5
Тормозная система	Передний тормоз	Вентилируемый диск		
	Задний тормоз	Сплошной диск		
	Размер переднего/заднего тормозного диска (мм)	283×25 / 264×10		

Модель		SHINE			
Код модели		DFM7151N1A	DFM7151N1D	DFM7151N1D1	
Система передней подвески		Независимая подвеска MacPherson			
Система задней подвески		Полунезависимая подвеска с торсионной балкой			
Параметры регулировки колес	Угол развала колес (°)	Передние колеса	0° 6' ±30'		
		Задние колеса	0° 12' ±30'		
	Поперечный угол наклона шкворня (°)	-1° 28' ±30'			
		15° 4' ±45'			
	Задний угол наклона шкворня (°)		4° 47' ±30'		
	Схождение в (°) (одна сторона)	Передние колеса	0° 10' ±10' (Разница между левым и правым ≤ ±10')		
Задние колеса		0° 42' ±10'			
Состояние массы автомобиля		Готовность			
Передняя подвеска (мм)		925	925	925	
Задняя подвеска (мм)		1055	1065	1065	
Минимальный дорожный просвет (мм)		120			
Угол въезда/угол съезда (максимальная допустимая масса) (°)		13/16	13/17	13/15	
Максимальная преодолеваемость подъема при полной нагрузке (%)		30			
Основная шина	Модель шины	205/55 R16		205/50 R17	
	Давление при легкой нагрузке (2 человека) (кПа)	Передние 240/ Задние 230		Передние 250/ Задние 240	
	Давление при тяжелой нагрузке (при полной нагрузке) (кПа)	Передние 250/ Задние 240		Передние 260/ Задние 250	
Запасная шина	Модель шины	T125/85 R16			
	Давление в шинах (кПа)	420			

Примечание: ● Данные о расходе топлива определены в соответствии с GB/T 19233-2008 «Метод испытаний на расход топлива легковых автомобилей». Из-за различных привычек вождения, дорожных условий, погодных условий, качества топлива, нагрузки и условий вождения во время фактического использования фактический расход топлива будет варьироваться.

Требования к динамической балансировке колес

Тип колеса	Алюминиевое колесо	Стальное колесо
Дисбаланс колеса	< 10 г	

Предельные значения износа тормозных колодок/дисков

Показатель	Стандартный размер	Предел износа
Толщина передних тормозных колодок	10 мм	2 мм
Толщина передних тормозных дисков	25 мм	23 мм
Толщина задних тормозных колодок	9 мм	2 мм
Толщина задних тормозных дисков	10 мм	8 мм

Технические параметры педали тормоза

Усилие педали тормоза	≤500N
Свободный ход	(15~20) мм
Расстояние от исходного положения педали тормоза до коврика (вертикальная высота)	130 мм

Примечание: ● все технические параметры приведены только для справки пользователя, а не в качестве основы для приемки и регистрации автомобиля, а регистрация автомобиля подлежит объявлению на национальном уровне.

Основные параметры автомобиля

Размеры автомобиля

Единица измерения: мм

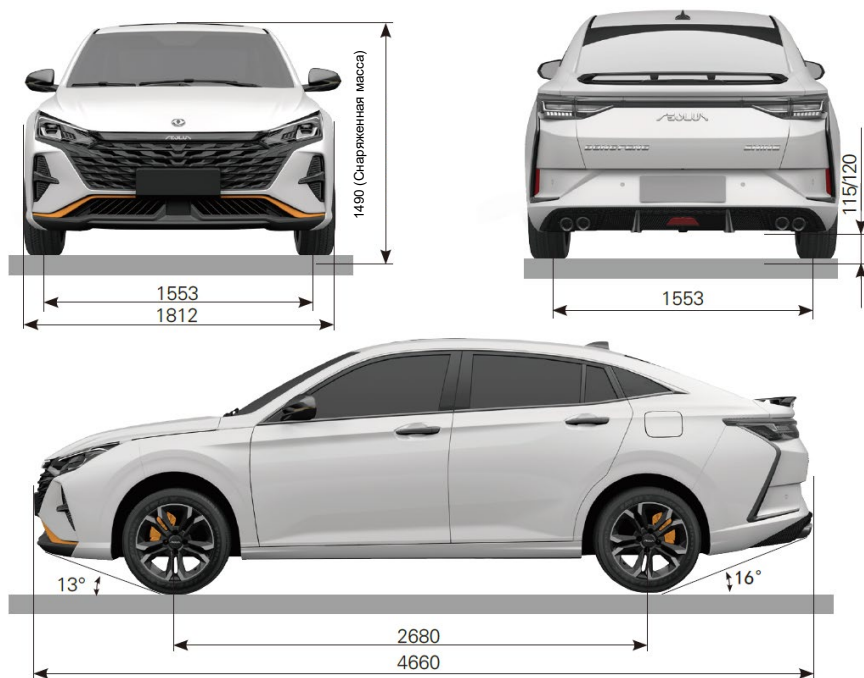

Примечание: ● Наружные зеркала заднего вида, антенны и дверные ручки не входят в диапазон измерения ширины автомобиля.

● Параметры дорожного просвета, угла въезда и угла съезда автомобиля являются значениями параметров, измеренными при полной нагрузке.

Спецификация и заправочные объемы технических жидкостей

Спецификация и заправочные объемы технических жидкостей

Наименование жидкости		Параметр	Класс	Объем	
				DFM7151N1A	DFM7151N1D DFM7151N1D1
Топливо		Только неэтилированный бензин марки АИ-95 и выше.	-	50 ± 2 л (эффеkтивный объем)	
Моторное масло двигателя	C15DR	0W-20	SN PLUS	4.0L	
Масло коробки передач	5MT	75W-90	GL-4	2,15±0,05L	-
	6DCT150	FFL-7A	-	-	3,2±0,05L
Охлаждающая жидкость		REVKO-GEL 107 или DF-3	-	6±0,5L	
Тормозная жидкость		DOT4	-	0,88±0,05L	
Жидкость омывателя		стеклоmyвающая жидкость в зависимости от температуры окружающей среды	-	3L	
Хладагент кондиционера		R134a	-	0,60 кг	

Примечание. Модель моторного масла в таблице — это модель масла, залитого на заводе, а указанный объем — это объем для послепродажного обслуживания.

Рекомендуемый вид топлива



ONLY USE UNLEADED GASOLINE 2# AND ABOVE.

Только используйте неэтилированный бензин 92# и более

Откройте крышку заливной горловины, и вы увидите этикетку с инструкциями по топливу, указывающую тип топлива, которое необходимо заправить. Рекомендуется использовать только неэтилированный бензин марки АИ-95 и выше.

⚠️ ВНИМАНИЕ

Не используйте этилированный бензин, который может повредить трехкомпонентный каталитический нейтрализатор.

Рекомендуемый тип моторного масла

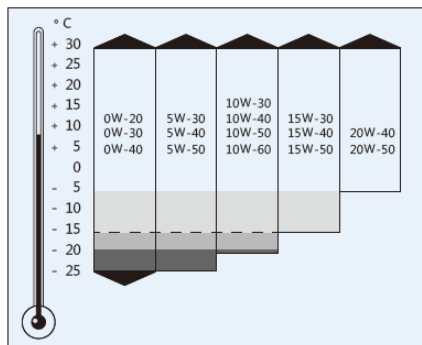

В двигателе используется масло типа 0W-20 SN PLUS.

На рисунке выше для справки показаны значения вязкости масла, подходящие для различных диапазонов температуры окружающей среды.

Хладагент из системы кондиционирования воздуха

Модель хладагента системы кондиционирования воздуха автомобиля: R134a. Использование любого другого хладагента может привести к серьезным повреждениям, которые могут потребовать замены всей системы кондиционирования воздуха автомобиля.

Сброс хладагентов в атмосферу запрещен. Хладагенты типа R134a на транспортных средствах не повреждают озоновый слой, но могут оказывать слабое влияние на глобальное потепление.

Хладагент рекомендуется утилизировать. Если система кондиционирования воздуха нуждается в обслуживании, обратитесь к авторизованному дилеру для проверки или ремонта.



ТОО «Урал-Кров-Авто»
Официальный дистрибьютор
DONGFENG в Казахстане

www.dfm.kz